

### *AerTEC™ SUMMIT / AerTEC™ SUMMIT air*



ENG	1	EST	33	LIT	65	RUM	97	TUR	128
BUL	6	FIN	38	LAV	70	RUS	103	CHI	133
CZE	11	FRE	43	NOR	75	SLO	108		
DAN	16	HEB	49	NL	80	SLV	113		
GER	21	HUN	53	POL	86	SRP	118		
SPA	27	ITA	59	POR	91	SWE	123		

# SUMMIT / SUMMIT air



ENG

**IMPORTANT:** To ensure your safety, please read and remember the following instructions before use. Keep the manual for future reference. The product should be used only for the purposes listed in this manual.

BUL

**ВАЖНО:** За ваша собствена безопасност прочетете и запомнете инструкциите в ръководството преди употреба. Запазете това ръководство за бъдещи справки. Продуктът трябва да се използва само за целите, посочени в инструкциите.

CZE

**DŮLEŽITÉ:** V zájmu vlastní bezpečnosti si před použitím přečtěte a zapamatujte instrukce v návodu. Návod si ponechte pro budoucí použití. Produkt by měl být použit pouze pro účely vyjmenované v návodu.

DAN

**VIGTIGT:** Læs og husk denne vejledning før brug, af hensyn til din egen sikkerhed. Behold vejledningen til senere opslagsbrug. Enheden bør kun anvendes til de formål, der er nævnt i denne vejledning.

GER

**WICHTIG:** Bitte lesen und merken Sie sich vor Gebrauch die folgenden Anweisungen, um Ihre eigene Sicherheit zu gewährleisten. Bewahren Sie das Handbuch für eine zukünftige Referenz auf. Das Gerät darf nur für den in diesem Handbuch aufgeführten Zweck verwendet werden.

SPA

**IMPORTANTE:** A fin de garantizar su seguridad, lea y recuerde estas instrucciones antes del uso. Guarde el manual para poder realizar las consultas necesarias en el futuro. El producto solo debe usarse para los fines establecidos en este manual.

EST

**TÄHTIS:** Enda ohutuse huvides lugege enne kasutamist juhendis olevaid juhiseid ja pidage meeles. Hoidke see juhend edaspidiseks kasutamiseks alles. Toodeid tohib kasutada ainult juhendis loetletud eesmärkidel.

FIN

**TÄRKEÄÄ:** Oman turvallisuutesi varmistamiseksi lue ja pidä mielessä seuraavat ohjeet ennen käyttöä. Säilytä opas myöhempiä tarvetta varten. Tuotetta saa käyttää vain tässä käyttöoppaassa ilmoitetuihin tarkoituksiin.

FRE

**IMPORTANT :** Pour assurer votre sécurité, veuillez lire et mémoriser les instructions suivantes avant tout usage afin d'assurer votre propre sécurité. Conservez le manuel pour vous y référer dans le futur. Le produit ne doit être utilisé qu'aux fins énoncées dans ce manuel.

HEB

חשוב: כדי להבטיח את ביטחונך, אנא קרא/י חכור/י את ההוראות הבאות לפני השימוש. שמור/י את המדריך לשימוש עתידי. יש להשתמש ביהודה אך ורק למטרות שפורשו במדריך למשתמש זה.

HUN

**FONTOS:** Kérjük, saját biztonságá érdekében használat előtt olvassa el és jegyezze meg az alábbi utasításokat. Őrizze meg a kézikönyvet, a későbbiekben szüksége lehet rá. A terméket csak a kézikönyvben megadott célokra szabad használni.

ITA

**IMPORTANTE:** Leggere e ricordare le seguenti istruzioni prima dell'uso per garantire la propria sicurezza. Conservare il manuale per una futura consultazione. Il prodotto può essere utilizzato solo per gli scopi indicati in questo manuale.

LIT

**SVARBU:** savo pačių saugumui prieš naudodami perskaitykite ir atsiminkite instrukcijas, pateiktas vadove. Išsaugokite šį vadovą ateityje. Produktas turi būti naudojamas tik instrukcijoje nurodytais tikslais.

LAV

**SVARĪGI:** Savas drošības labad pirms lietošanas izlasiet un atcerieties rokasgrāmatā sniegtos norādījumus. Saglabāiet šo rokasgrāmatu turpmākai uzziņai. Produkts jāizmanto tikai norādījumos norādītajiem mērķiem.

NOR

**BELANGRIJK:** Lees voor gebruik de volgende instructies goed door en onthoud deze voor uw eigen veiligheid. Bewaar de handleiding voor toekomstige raadpleging. Het product mag alleen worden gebruikt voor de doelen in deze handleiding.

NL

**BELANGRIJK:** Lees voor gebruik de volgende instructies goed door en onthoud deze voor uw eigen veiligheid. Bewaar de handleiding voor toekomstige raadpleging. Het product mag alleen worden gebruikt voor de doeleinden van deze handleiding.

POL

**WAŻNE:** Aby zapewnić bezpieczeństwo, przed rozpoczęciem użytkowania należy przeczytać i zapamiętać poniższe instrukcje. Instrukcję obsługi należy zachować do wykorzystania w przyszłości. Produkt może być używany wyłącznie do celów opisanych w niniejszej instrukcji obsługi.

POR

**IMPORTANTE:** Para garantir a sua segurança, leia e recorde as seguintes instruções antes de usar. Guarde o manual para consultas futuras. O produto deve ser utilizado apenas para os fins descritos neste manual.

RUM

**IMPORTANT:** Pentru a vă asigura siguranța, vă rugăm să citiți și să rețineți următoarele instrucțiuni înainte de a utiliza. Păstrați manualul pentru referințe ulterioare. Produsul trebuie utilizat numai în scopurile enumerate în acest manual.

RUS

**ВАЖНОЕ ПРИМЕЧАНИЕ!** Пожалуйста, прочтите и запомните следующие инструкции перед использованием данного изделия в целях обеспечения собственной безопасности. Сохраните данное руководство для дальнейшего использования. Этот продукт должен использоваться только для целей, указанных в данном руководстве.

SLO

**DŮLEŽITÉ:** V zájmu vlastní bezpečnosti si před použitím přečtěte a zapamatujte instrukce v návodu. Návod si ponechte pro budoucí použití. Produkt by měl být použit pouze pro účely vyjmenované v návodu.

SLV

**POMEMBNO:** Zaradi lastne varnosti pred uporabo preberite in si zapomnite navodila v priročniku. Ta priročnik shranite za nadaljnjo uporabo. Izdelek se sme uporabljati samo za namene, navedene v navodilih.

SRP

**ВАЖНО:** Ради сопствене безбедности прочитajte и запамтите упутства у упутству пре употребе. Сачувајте ово упутство за будућу употребу. Производ треба користити само у сврхе наведене у упутствима.

SWE

**VIKTIGT:** För din säkerhets skull bör du läsa och komma ihåg instruktionerna nedan innan du använder produkten. Behåll manualen för framtida referens. Produkten får endast användas för ändamålen som beskrivs i denna manual.

TUR

**ÖNEMLİ:** Kendi güvenliğinizi sağlamak için solunum cihazını kullanmadan önce lütfen aşağıdaki talimatları okuyun ve unutmayın. Bu cihazı daha sonra kullanmak üzere saklayın. Bu cihaz, sadece bu kılavuzda belirtilen amaçlara yönelik olarak kullanılmalıdır.

CHI

**注意:** 为了确保您的安全, 使用前, 请阅读并牢记以下说明。妥善保管好本手册, 以便日后查阅。本装置只能用于本手册所述目的。

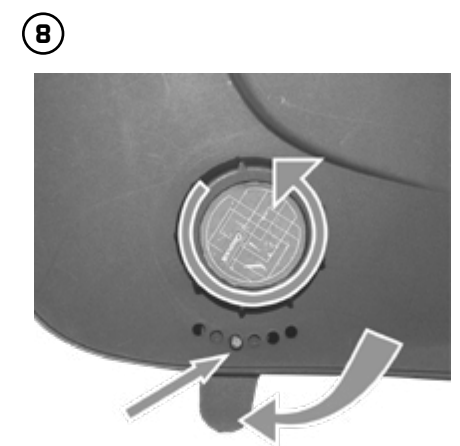
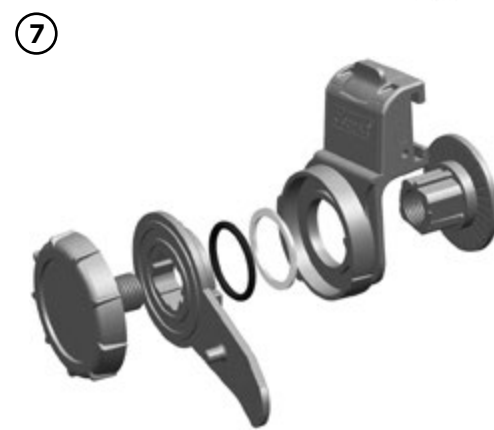
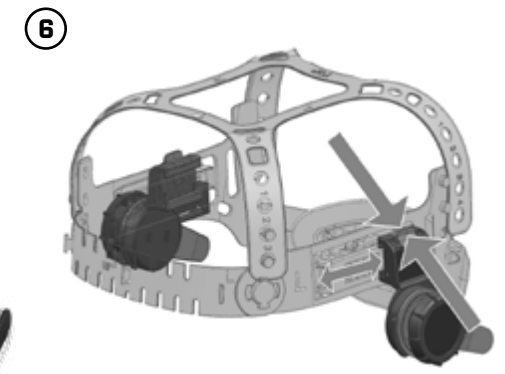
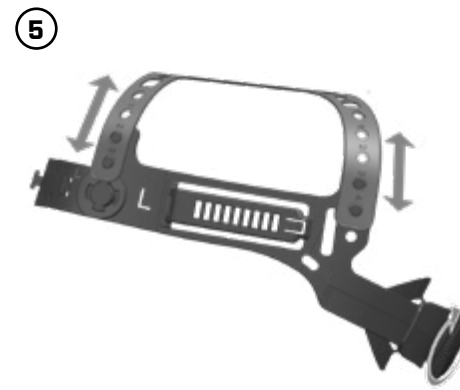
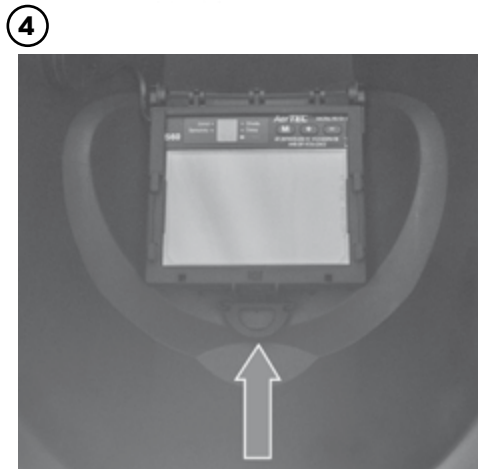
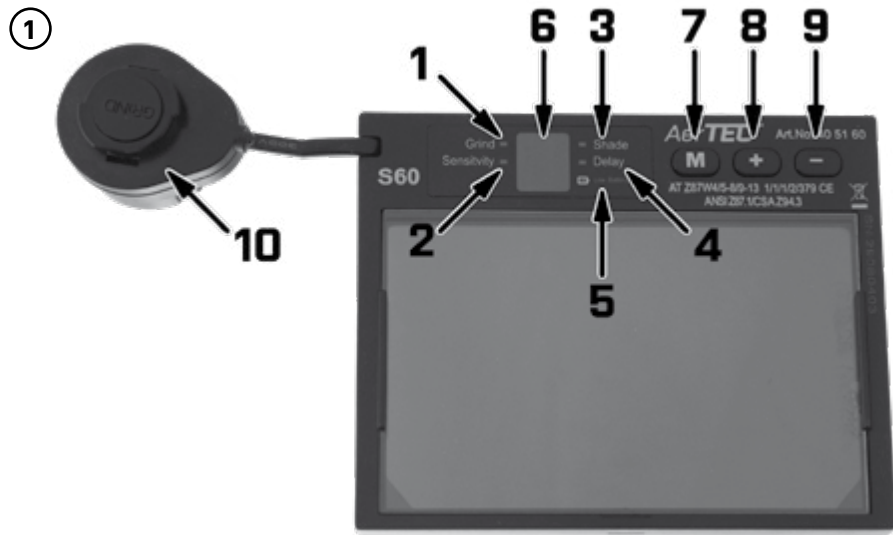

**9**

Welding method	Current [A]																				
	10	15	20	30	40	60	80	100	125	150	175	200	225	250	275	300	350	400	450	500	550
MMA			9	10					11					12					13		14
MIG, steel							10		11				12						13		14
MIG, aluminium							10		11			12		13				14			15
TIG			9	10			11		12			13		14							
MAG (CO <sub>2</sub> welding)						10		11	12			13						14			15
Plasma cutting								11			12		13								
Carbon arc gouging										10	11	12	13	14	15						

**Important**

Please read and remember the following instructions before use to ensure your own safety. If you have any questions, please contact the manufacturer or your distributor. Keep the manual for future reference. The welding helmet should be used only for the purposes listed in this manual.

**1. Introduction**

When used in accordance with these instructions, the AerTEC™ SUMMIT / SUMMIT air is designed to protect the user's eyes and face from harmful radiation including visible light, ultra-violet (UV), infra-red (IR) radiation and hot sparks and spatters resulting from arc welding and cutting applications such as MIG, MAG, TIG, SMAW, Plasma Arc, Carbon Arc gouging. This auto-darkening welding helmet is not recommended for heavy duty overhead welding applications, laser welding or laser cutting applications.

The AerTEC™ SUMMIT air is adapted for use with powered air purifying respirators (hereinafter PAPR) CleanAIR® or with continuous flow compressed air breathing apparatuses (hereinafter „compressed air system“) CleanAIR® and thus provides protection of the respiratory tract.

CleanAIR® is a system of personal respiratory protection based on the principle of overpressure of filtered air in the breathing zone. The respirator is placed on the wearer's belt and filtrates the air which is taken in from the surrounding environment and then delivers it through the airduct into the protective helmet. The overpressure prevents contaminants from entering the breathing zone. This mild overpressure at the same time ensures the wearer's comfort, even with long-term use, as the wearer does not have to struggle in their breathing to overcome the resistance of the filter.

**Before welding**

- Ensure that the helmet is correctly assembled and that it completely blocks any

accidental light. In the front, light may enter the helmet only through the viewing area of the autodarkening welding filter.

- Adjust the headgear to ensure maximum comfort and to provide the largest field of vision.
- Check the prescribed shade level for your welding application and adjust your autodarkening filter accordingly (see the table with recommended shade levels).
- Inspect that the protection plates are undamaged, clean and installed correctly. Replace the plate immediately, if it is damaged, or if spatter or scratches reduce vision.
- Inspect that the welding filter lens is undamaged and clean. The damaged welding filter lens impairs protection and visibility and must be replaced immediately.
- Inspect that the welding helmet and headgear are undamaged.

**WARNING – AerTEC™ SUMMIT / AerTEC™ SUMMIT air**

- Use only original CleanAIR® / AerTEC™ spare parts and consumables. In case of doubt, please contact your authorized distributor. The use of substitute components or any modifications not specified in this manual might impair protection and may invalidate claims under the warranty or cause the product to be non-compliant with protection classifications and relevant standards and certificates.
- Never place the helmet or the autodarkening welding filter on hot surface.
- Scratched or damaged protection plates should be regularly replaced by original AerTEC™ ones. Before using a new protection plate, make sure to remove any additional protection foil from both sides. Use the AerTEC™ SUMMIT helmet only within the temperature range of -5°C to +55°C.
- Do not use tempered mineral filters without suitable protection foils.
- Replace protection filter immediately, if it is damaged, or if spatter or scratches reduce vision.
- Do not expose the autodarkening welding filter to liquids and protect it from dirt.
- Materials which may come into contact with the wearer's skin could cause allergic reactions to susceptible individuals.
- Welding helmet worn over standard

ophthalmic spectacles may transmit impact, thus create a hazard to the wearer.

**WARNIG – AerTEC™ SUMMIT air**

1. Never use the helmet in the following environments and under the following conditions:
  - If oxygen concentration in the environment is lower than 17 %.
  - In oxygen-enriched environments.
  - In explosive ambience.
  - In environments that represent an immediate threat to the life and health.
  - The helmet does not protect against hard shocks, explosions or corrosive substances.
  - Do not use in environments where the user does not know the type of contamination or its concentration.
  - Do not use when the powered air purifying respirator is turned off or when the compressed air inlet is closed! In this case the respiratory system gives little or no respiratory protection. Also there is a risk of a high concentration of carbon dioxide (CO<sub>2</sub>) building up and of oxygen deficiency occurring inside the helmet.
  - Make sure that the faceseal connects to the face properly to provide optimal protection. If a beard or long hair interferes with the sealing line, the inward leakage will increase and the protection may be compromised.
2. Move to a secure location and take appropriate measures when any of the following problems occur while using the helmet:
  - If the PAPR or the compressed air system cease to operate for any reason whatsoever, the user must leave the contaminated workplace without delay.
  - If you experience stench or irritation or an unpleasant taste while breathing.
  - If you feel unwell or if you experience nausea.
3. Filters designed for capturing solid and liquid particles (particle filters) do not protect the user against any gases. Filters designed for capturing gases do not protect the user against any particles. In the workplace contaminated with both types of pollution, combined filters must be used.

**2. Control and maintenance**

AerTEC™ SUMMIT is a complete welding helmet consisting of the welding shield including autodarkening filter and headband. Version AerTEC™ SUMMIT air has additional air distribution. The

lifetime of the helmet and visors is influenced by many factors such as: cold, heat, chemicals, sunlight or incorrect use. The helmet should be checked on a daily basis of possible damage of its inside or outside structure.

Careful use and correct maintenance of the welding helmet enhances operating life and improves your safety!

**Cleaning:**

- After each work shift, clean the head section, check individual parts, and replace damaged parts.
- Cleaning must be performed in a room with sufficient ventilation. Avoid inhalation of harmful dust settled on individual parts!
- For cleaning, use lukewarm water (up to +40 °C) with soap or other non-abrasive detergent and a soft brush.
- It is prohibited to use cleaning agents with solvents.
- After cleaning individual parts with a damp cloth, it is necessary to rub them dry or let them dry at room temperature.
- It is recommended to use CleanAIR® Klar-pilot fluids for caring of the visors and plastic parts.
- Do not use dishwasher or dryer!

**3. Setting adjustment**

**ON/OFF**

- The solar unit automatically switches ON when exposed to light.
- Press any button to check if the lens is working properly and to activate Mode adjustments.

**SHADE CONTROL (\*PICTURE 1)**

- Press the „M“ button(7), until the mode indicator is on Shade(3), the LED screen(6) now shows the current shade number
- Press „+“ button (8) and „-“ button (9) to set the desired shade number.
- To toggle between the two shade ranges 5-8 and 9-13, press and hold any button „M“(7), „+“(8), „-“(9) for 3 seconds.
- Once the range is switched use „+“ (8) and „-“ (9) button to set the desired shade.

**DELAY CONTROL**

- Press the „M“ button(7), until the mode indicator is on Delay(4), the LED screen(6) now shows the current delay setting.

- Press „+“ button [8] and „-“ [9] button to set the desired delay setting. Delay time can be adjusted from 1(0.1Seconds)-9(0.9 Seconds).

### SENSITIVITY CONTROL

- Press the „M“ button[7], until the mode indicator is on Sensitivity[2], the LED screen[6] shows the current sensitivity setting.
- Press „+“ button [8] and „-“ button [9] to set the desired sensitivity level. Sensitivity can be adjusted from 1 to 9. Higher number means higher sensitivity.

### Sensitivity guideline:

Sensitivity settings is used to tell the auto darkening lens how sensitively it should respond to the welding arc and interferences. Due to different working environments and properties of welding processes, adjustments may be required. Sensitivity should be determined by the following factors: applications, amperage of applications, interference:

**Applications** (Stable arc, such as DC TIG, non-stable arc, MMA/STICK, MIG, Plasma etc.)

**Amperage of Applications** (Extreme low, low-medium, medium-high)

**Interference** (Direct strong sunlight, strong fluorescent lights, neighbor welding arc etc.)

### Sensitivity settings

**1~2** The least sensitive setting - for high current non-stable arc applications, in environments with strong interferences.

**3~4** For low current non-stable arc applications, in environments with strong interferences.

**5~6** Default setting - used for most types of welding, indoors and outdoors under normal ambient lights and/or low interferences

**7~8** For low current welding or stable arc applications, such as DC TIG.

**9** The most sensitive setting-suitable for very low current TIG welding or welding where part of the arc is obscured from view. The lens is very sensitive and may become dark due to strong ambient lights or interferences.

When not sure which number to use, the thumb of rule is to set higher number firstly, reduce one by one if interferences exists until the lens is not interfered.

**For recommended shade level selection please see table (9)**

### NOTICE

**In some rare extreme cases, reduction of interferences may be required for the auto darkening lens to work properly. TIG and applications with stabler arc require higher sensitivity settings.**

**Shade levels are given as a guide only and may be varied to suit individual needs.**

### GRIND

Press the „M“ button [7], until the Mode indicator is on „Grind“ [1], the helmet is set to grinding mode. Or, press the Quick access „GRIND“ button [10] to toggle the lens between „GRIND“ and „non-GRIND“ mode.

**Warning:** When the lens is on „GRIND“ Mode, it will not respond to any welding arc. Make sure it is not in „GRIND“ mode before starting welding.

**Note:** The „GRIND“ Mode will be deactivated automatically after 30 minutes of activation. Use quick access GRIND switch to activate again.

### LOW POWER INDICATOR

If the low battery indicator[5] blinks once in each 3 seconds, the batteries are low and replacement is required immediately.

### Battery replacement [\*PICTURE 2]

- Open the back cover counterclockwise.
- Replace the battery with a new one.
- Turn the back cover clockwise.

**NEVER** put used batteries into house hold waste because they are very toxic to the environment.

Please always have used batteries recycled properly and stay GREEN when welding.

### Inner protection plate replacement [\*PICTURE 3]

- put your nail into a groove in the middle of the bottom of the inner protection plate and pull it away
- insert the new inner protection plate back by pushing in two edges first, bending the foil over your finger and snapping the other two edges into the pins

### ADF replacement [\*PICTURE 4]

- Remove the cover of the outer „GRIND“ button using screwdriver. Turn the „GRIND“ button so that it easily passes through the hole into the helmet.
- Release the ADF retaining spring from the slot and remove ADF from the prepared frame in

the helmet shell.

- insert the ADF into the frame and secure by pressing the retaining spring back into the slot.
- Insert „GRIND“ button back through the hole in the helmet shell and turn it around so that the cover can be attached back onto the „GRIND“ button.
- **Outer protection plate replacement**
- lift up the hanger on the bottom part of the ADF holder and remove the protection plate
- insert the new protection plate into the prepared frame in the helmet shell and secure it by locking the hanger back into the helmet

## 4. AerTEC™ SUMMIT WELDING HELMET AND HEADGEAR adjustment

### Headgear adjustment [\*PICTURE 5, 6, 8]

The size of the headgear (head circumference) can be adjusted by turning the rear wheel in order to fit any head size. The depth of the headgear can be adjusted by repositioning the four vertical head straps. To release the head straps from the headgear, just pull the straps out of the pin-locks. Snap the head straps on the pin-locks when reaching the optimal position.

### Headgear replacement

For headgear replacement press the black tabs (PICTURE 6) on the top of the pivot point while sliding the headgear forward.

To insert the new headgear slide the rails into the groove on the pivot point. Both sides must be equally positioned.

### Tilt adjustment [\*PICTURE 8]

Tilt is adjusted on both sides of the helmet. Tilt is adjusted by loosening the outside tension knob and releasing the adjustment lever from its current location and moving it to another location. Tighten the tension knob when finished.

### Distance Adjustment [\*PICTURE 6]

Adjusts the distance between the face and the ADF by pressing the black tabs on the top of the pivot point while sliding the helmet forward or backward. Release the tabs when reaching the optimal position. Both sides must be equally positioned.

## Headgear mounting set replacement [\*PICTURE 7]

Unscrew both tension knobs on the sides of the helmet. Remove the mounting sets from the welding helmet. Place the new mounting sets in the welding helmet with the square shaped nut in the round hole of the helmet on both sides. Screw the tension knobs in the square shaped nut of the mounting sets on both sides, but don't fully tighten yet. Insert the tilt adjustment lever pin in a tilt setting hole and tighten the tension knob on one side, do the same on the other side and use the same tilt setting hole (PICTURE 8).

## 5. Storage and shelf life

Store the welding helmet in a dry and clean place at room temperature, avoid direct sunlight (temperature range from -10 °C to +55 °C with relative humidity between 20 and 95 %). Longterm storage in temperatures above 45 °C can reduce the lifetime of the battery.

Product code	Product description
40 34 00	Welding helmet AerTEC™ SUMMIT, w/o ADF
40 34 01	Welding helmet AerTEC™SUMMIT, 5-8/9-13
40 34 97	Welding hood AerTEC™ SUMMIT w/o headgear, w/o ADF
70 34 00	Welding helmet AerTEC™ SUMMIT air incl headgear and face seal, w/o ADF
70 34 01	Welding helmet AerTEC™ SUMMIT air incl headgear and ADF 5-8/9-13

Spare parts, accessories:

Product code	Product description
72 00 09	VariGEAR Standard w/o padding, w/o sweatband
72 00 10	Headgear VariGEAR Comfort incl sweatband and paddings, w/o mounting set
72 00 10.92	VariGear mounting set (Omnira, SUMMIT)

72 00 14	Rear padding VariGEAR (1 pc for non-air version, 2 pcs for air version)
72 00 15	VariGEAR sweatband (pck of 2), (only for non-air version)
72 00 16	Upper padding VariGEAR (only for non-air version)
72 00 17	VariGEAR comfort set (set of sweatbands and paddings) (only for non-air version)
72 00 20	VariGEAR Airduct - headgear incl. airduct
70 21 53	Faceseal for welding helmet - universa
13 51 60	Battery 3V for AerTEC™ S60 ADF
40 51 60	Auto-darkening welding filter AerTEC™ S60, 3/5-8/9-13
*100/65	Protection plate inner (VERUS, Omnira COMBI, SUMMIT), pck of 10
*110/90/1	Protection plate outer, 110x90, pck of 10

## 6. Approved combinations

Product code	Product description	Class
30 00 00*	CleanAIR® AerGO®	TH3
81 00 00*	CleanAIR® Basic	TH3
67 00 00*	CleanAIR® Pressure Flow Master	3B

\* including all derived variants

**This product is approved in compliance with following standards:**

EN 166:2002 EN 379+A1:2009	Notified body for the CE approval: ECS European Certification Service GmbH, Notified body 1883 Hüttfeldstraße 50, 73430 Aalen, Germany
-------------------------------	--

EN 12941:1999+A2:2009 EN 14594:2019	Notified body for the CE approval: Occupational Safety Research Institute, v.v.i., Notified body 1024 Jeruzalémská 1283/9, 110 00, Prague 1, Czech Republic
EN 175:1998	Notified body for the CE approval: Institute for testing and certification třída Tomáše Bati 299, Louky, 763 02 Zlín, Czech Republic Notified body 1023

This product is approved to be in accordance with the Regulation (EU) 2016/425 on PPE and as was tested meet requirements of above listed standards

Declaration of Conformity is available at:  
<https://www.clean-air.cz/doc>

Markings according to EN 379 [4 / 5-8 / 9-13 AT 1/1/2/379 CE]	
CE 1883	identification of the Notified body for CE approval
4/5-8/9-13	4 - protection shade number in open state shade 5-8/9-13 – protection shade numbers in closed state shade
AT	Identification of manufacturer [ANTRA TECHNOLOGIES CO. LTD]
1/1/1/2	optical classes - optical quality / light scattering / homogeneity / angular dependence
EN 379	number of the standard

Markings according to EN 175 [EN 175 B CE]	
EN 175	number of the standard
B	impact rating (medium energy impact 120m/s)
CE	compliance symbol
MS	Identification of manufacturer (MALINA - Safety s.r.o.)

### Markings according to EN 166 [166 MS 1 B CE] / [AT 1B CE]

MS [AT]	Identification of the manufacturer MALINA - Safety s.r.o. [ANTRA TECHNOLOGIES CO. LTD]
166	number of the standard
1	optical class 1
B	mechanical strength (high speed particles, medium energy impact)
CE	compliance symbol

### РЪКОВОДСТВО ЗА УПОТРЕБА

#### Важно

Прочетете и запомнете следните инструкции преди употреба, за да гарантирате собствената си безопасност. Ако имате въпроси, се обърнете към производителя или дистрибутора. Запазете ръководството за бъдещи справки. Шлемът за заваряване трябва да бъде използван само за целите, посочени в това ръководство.

## 1. Въведение

Когато се използва в съответствие с тези инструкции, AerTEC™ SUMMIT/SUMMIT air е проектиран, за да предпазва очите и лицето на потребителя от вредно лъчение, включително видима светлина, ултравиолетово (UV), инфрачервено (IR) излъчване и горещи искри и пръски от електродъгово заваряване и рязане, като напр. MIG, MAG, TIG, SMAW, плазмена дъга, рязане на въглеродна дъга. Този автоматично затъмняващ се шлем за заваряване не се препоръчва за надземно заваряване, лазерно заваряване или лазерно рязане при тежък режим.

AerTEC™ SUMMIT air е пригоден за използване с респиратори за пречистване на въздуха с електрозахранване (наричани по-долу PAPR) CleanAIR® или с дихателни апарати с непрекъснат поток състен въздух (наричани по-долу „системи за състен въздух“) CleanAIR® и по този начин осигурява защита на дихателните пътища.

CleanAIR® е система за персонална респираторна защита, базирана на създаването на свръхналягане от филтриран въздух в зоната за дишане. PAPR се поставя на колана на носещия шлема и филтрира въздуха, който се поема от околната среда и след това го пренася до защитния шлем по въздухопровода. Свръхналягането не допуска замърсяванията да навлизат в зоната за дишане.

Същевременно това леко свръхналягане осигурява комфорт на носещия шлема, дори при дълготрайна употреба, тъй като той не трябва да полага усилия при дишане, за да преодолее съпротивлението на филтъра.

## Преди заваряване

- Уверете се, че шлемът е правилно сглобен и че напълно блокира всякаква случайна светлина. Светлина може да навлиза в шлема отпред само през зоната за гледане на филтъра за заваряване.
- Регулирайте оглавника, за да гарантирате максимален комфорт и най-голямо ползване.
- Проверете предписаното ниво на затъмняване за заваряването, което извършвате, и регулирайте автоматично затъмняващия се филтър (вижте таблицата с препоръчителни нива на затъмняване).
- Проверете дали всички защитни пластини са без повреди, чисти и правилно монтирани. Сменете пластината незабавно, ако е повредена или ако пръски или надрасквания намаляват видимостта.
- Проверете дали лещите на филтъра за заваряване са без повреди и чисти. Повредените лещи на заваръчния филтър нарушават защитата и видимостта и трябва да се сменят незабавно.
- Проверете дали шлемът за заваряване и оглавникът са без повреди.

## ПРЕДУПРЕЖДЕНИЕ – AerTEC™ SUMMIT / AerTEC™ SUMMIT air

- Използвайте само оригинални резервни части и консумативи CleanAIR®/AerTEC™. При колебание се свържете с оторизиран дистрибутор. Използването за заместващи компоненти или изменения, които не са посочени в настоящото ръководство, може да нарушат защитата и да анулират гаранционните претенции, или да направят продукта несъвместим с класификациите за защита и приложимите стандарти и сертификати.
- Никога не поставяйте шлема или автоматично затъмняващия се филтър на гореща повърхност.
- Надраскани или повредени защитни пластини трябва да се сменят редовно с оригинални AerTEC™. Преди да използвате нова защитна пластина, се уверете, че сте отстранили защитното фолио от двете страни. Използвайте шлема AerTEC™ SUMMIT само в рамките на температури от -5 °C до +55 °C.
- Не използвайте темперирани минерални филтри без подходящи защитни фолия.
- Сменете предпазния филтър незабавно, ако се повреди или ако пръски или надрасквания намаляват видимостта.
- Не излагайте автоматично затъмняващия се филтър за заваряване на течности и го предпазвайте от замърсяване.

- Материали, които може да влязат в контакт с кожата на потребителя, може да причинят алергични реакции при предразположени лица.
- Шлемът за заваряване, носен върху диоптрични очила, може да предаде уреда и по този начин да създаде опасност за потребителя.

## ПРЕДУПРЕЖДЕНИЕ – AerTEC™ SUMMIT air

1. Никога не използвайте шлема в следните среди и при следните условия:
  - Ако концентрацията на кислород в средата е по-малка от 17%.
  - В обогатени с кислород среди.
  - Във взривоопасна атмосфера.
  - В среди, представляващи непосредствена заплаха за живота и здравето.
  - Шлемът не защитава срещу силни удари, експлозии или корозивни вещества.
  - Не използвайте в среди, при които потребителят няма информация за вида на замърсяването или неговата концентрация.
  - Не използвайте, когато респираторът за пречистване на въздуха с нагнетяващ вентилатор е изключен или когато вхождат за състен въздух е затворен! В този случай респираторната система осигурява слаба или никаква респираторна защита. Освен това съществува риск от натрупването на висока концентрация на въглероден диоксид (CO<sub>2</sub>) и недостиг на кислород в шлема.
  - Уверете се, че уплътнението за лице се свързва правилно към лицето, за да предостави оптимална защита. Ако брада или дълга коса пречи на уплътняването, течът навътре ще се увеличи и защитата може да се влоши.
2. Преместете се на безопасно място и вземете подходящи мерки, когато при използване на шлема възникнат някои от следните проблеми:
  - Ако PAPR или системата със състен въздух спре да работи по някаква причина, потребителят трябва да напусне замърсеното работно място незабавно.
  - Ако усетите лоша миризма, дразнене или неприятен вкус, когато дишате.
  - Ако усетите, че не сте добре или изпитате гадене.
3. Филтрите, предназначени за улавяне на твърди и течни частици (филтри против аерозолни частици), не защитават потребителя от газове. Филтрите, предназначени за улавяне на газове, не защитават потребителя от аерозолни частици. На работно място, замърсено с двата вида замърсявания, трябва да се използват комбинирани филтри.

## 2. Контрол и поддръжка

AerTEC™ SUMMIT е цялостен шлем за заваряване, състоящ се от заваръчен щит, включително автоматично затъмняващ се филтър и лента

за глава. Версия AerTEC™ SUMMIT air има допълнително разпределение на въздуха. Живненият цикъл на шлема и визьорите се влияе от много фактори, като студ, топлина, химикали, слънчева светлина или неправилно използване. Шлемът трябва да се проверява ежедневно за евентуални повреди по вътрешността и външността на структурата му.

Внимателната употреба и правилната поддръжка на предпазния шлем подобряват работния живот и вашата безопасност!

## Почистване:

- След всяка работна смяна почиствайте зоната на главата, проверявайте индивидуалните части и подменяйте повредените части.
- Почистването трябва да се извършва в стая с достатъчно вентилация. Избягвайте вдишването на вредни замърсявания, отложени по отделните части!
- За почистване използвайте хладка вода (до +40 °C) със сапун или друг неабразивен препарат и мека четка.
- Забранено е използването на почистващи агенти с разтворители.
- След почистването на отделните части с мека кърпа е необходимо да се подсушат или да бъдат оставени да изсъхнат при стайна температура.
- Препоръчва се използването на течности CleanAIR® Klar-pilot за грижа за визьорите и пластмасовите части.
- Не използвайте съдомиялна машина или сушилния!

## 3. Регулиране на настройката

### ON/OFF

- Соларният модул автоматично се включва, когато е изложен на светлина.
- Натиснете произволен бутон, за да проверите дали лещите работят правилно и за да активирате Mode adjustments.

### КОНТРОЛ НА ЗАТЪМНЯВАНЕТО (\*ФИГУРА 1)

- Натиснете бутона „M“ (7), докато индикаторът за режима е на Shade (3), LED екранът (6) вече показва текущото число на затъмняване.
- Натиснете бутон „+“ (8) и бутон „-“ (9), за да зададете желано число на затъмняване.
- За да преминавате между диапазоните на затъмняване 5 – 8 и 9 – 13, натиснете и задръжте който и да е от бутоните „M“ (7), „+“ (8), „-“ (9) за 3 секунди.
- Когато диапазонът е превключен, използвайте бутоните „+“ (8) и „-“ (9), за да зададете желаното затъмняване.

### УПРАВЛЕНИЕ НА ЗАБАВЯНЕ

- Натиснете бутона „M“ (7), докато индикаторът за режим е на Delay (4), LED екранът (6) показва текущата настройка на забавяне.
- Натиснете бутон „+“ (8) и бутон „-“ (9), за да зададете желаната настройка на забавяне. Времето на забавяне може да се регулира между 1 (0,1 секунди) – 9 (0,9 секунди).

### УПРАВЛЕНИЕ НА ЧУВСТВИТЕЛНОСТТА

- Натиснете бутон „M“ (7), докато индикаторът за режим е на Sensitivity (2), LED екранът (6) показва текущата настройка на чувствителност.
- Натиснете бутон „+“ (8) и бутон „-“ (9), за да зададете желано ниво на чувствителност. Чувствителността може да се регулира от 1 до 9. По-високото число означава по-висока чувствителност.

### Указания за чувствителност:

Настройките на чувствителността се използват за указване на автоматично затъмняващите се лещи колко чувствително трябва да реагират на заваряващата дъга и интерференции. Поради различни работни среди и характеристиките на заваръчните процеси, може да са необходими настройки. Чувствителността трябва да се определя от следните фактори: приложения, ампераж на приложенията, интерференции: **Приложения** (стабилна дъга, като например DC TIG, нестабилна дъга, MMA/STICK, MIG, плазмена и т.н.) **Ампераж на приложенията** (изключително ниско, средно ниско, средно високо) **Интерференции** (Директна силна слънчева светлина, силни флуоресцентни светлини, съседна заваръчна дъга и др.)

### Настройки на чувствителност

1~2 Най-слабо чувствителната настройка – за приложения с нестабилни дъги с голям ток, в среди със силни интерференции.

3~4 За приложения с нестабилни дъги с малък ток, в среди със силни интерференции.

5~6 Настройка по подразбиране – използва се за повечето типове заваряване на закрито и открито при нормално осветление и/или слаби интерференции.

7~8 За слаботоково заваряване или стабилни дъги, като DC TIG.

9 Настройка за най-висока чувствителност – подходяща за слаботоково заваряване TIG или заваряване, при което част от дъгата не се вижда. Лещите са много чувствителни и може да се затъмнят поради силно осветление или интерференции.

Когато не сте сигурни кой номер да използвате, основното правило е първо да зададете по-високо

число, след което да намалявате с по една степен, ако съществуват интерференции, докато те престанат да влияят на лещите.

## За избиране на препоръчително ниво на затъмняване вижте таблицата (9)

### БЕЛЕЖКА

**В някои редки случаи може да е необходимо намаляване на интерференциите, за да работят автоматично затъмняващите се лещи. TIG и приложения със стабилна дъга изискват настройки с висока чувствителност.**

**Нивата на затъмняване са ориентировъчни и може да варират според индивидуалните нужди.**

### ШЛИФОВАНЕ

Натиснете бутона „M“ (7), докато индикаторът за режим стане „GRIND“ (1), шлемът е настроен на режим за шлифоване. Или натиснете бутона за бърз достъп „GRIND“ (10) за да превключвате лещите между режимите „GRIND“ и „non-GRIND“.

**Предупреждение:** Когато лещите са в режим „GRIND“, те няма да реагират на заваръчни дъги. Уверете се, че не са в режим „GRIND“, преди да започнете да заварявате.

**Забележка:** Режимът „GRIND“ ще се деактивира автоматично 30 минути след активирането. Използвайте превключвателя за бърз достъп GRIND, за да активирате отново.

### ИНДИКАТОР ЗА ИЗТОЩЕНА БАТЕРИЯ

Ако индикаторът за изтощена батерия (5) мига на всеки 3 секунди, батериите са изтощени и трябва да се сменят веднага.

### Смяна на батерия (\*ФИГУРА 2)

- Отворете задния капак обратно на часовниковата стрелка.
- Сменете батерията с нова.
- Завъртете задния капак по часовниковата стрелка.

**НИКОГА** не изхвърляйте използвани батерии с битовия отпадък, тъй като са изключително токсични за природата.

Винаги рециклирайте правилно подходящите батерии и бъдете ЕКОЛОГИЧНИ при заваряване.

### Смяна на вътрешната защитна пластина (\*ФИГУРА 3)

- Поставете нокът във вдлъбнатината в средата на дъното на вътрешната защитна пластина и я издърпайте.
- Вкарайте новата вътрешна защитна пластина обратно чрез избутване първо в двата ръба, огъвайки фолиото върху пръста си и прищраквайки другите два ръба в щифтовете.

#### Смяна на автоматично затъмняващия се филтър (\*ФИГУРА 4)

- Свалете капака на външния бутон „GRIND“, като използвате отвертка. Завъртете бутон „GRIND“, за да излезе лесно през отвора на шлема.
- Извадете връщащата пружина за автоматично затъмняващия се филтър от слота и свалете филтъра от приготвената рамка в корпуса на шлема.
- Поставете автоматично затъмняващия се филтър в рамката и го фиксирайте, като натиснете задържащата пружина обратно в гнездото.
- Поставете бутон „GRIND“ обратно през отвора в корпуса на шлема и го завъртете, така че капакът да може да се постави обратно върху бутон „GRIND“.
- **Смяна на външна защитна пластина**
- Повдигнете халката върху долната част на ADF държача и свалете защитната пластина.
- Вкарайте вътрешната защитна пластина в подготвената рамка в корпуса на шлема и закрепете чрез заключване на халката обратно в шлема.

#### 4. Регулиране на ШЛЕМА ЗА ЗАВАРЯВАНЕ И ОГЛАВНИК AerTEC™ SUMMIT

##### Регулиране на оглавник (\*ФИГУРА 5, 6, 8)

Размерът на оглавника (обиколка на главата) може да се регулира чрез завъртане на задното колело, за да пасне на всеки размер глава. Дълбочината на оглавника може да се регулира чрез преместване на четирите вертикални ленти за глава. За да свалите лентите за глава от оглавника, просто извадете лентите от щифтовете. Фиксирайте лентите за глава в щифтовете, когато достигнете оптимална позиция.

##### Смяна на оглавника

За смяна на оглавника натиснете черните езичета (ФИГУРА 6) върху точката на завъртане, докато плъзгате оглавника напред.

За да поставите новия оглавник, плъзнете улеите в жлеба на точката на завъртане. Двете страни трябва да са еднакво позиционирани.

##### Регулиране на наклона (\*ФИГУРА 8)

Наклонът се регулира от двете страни на шлема.

Наклонът се регулира чрез развиване на външната пристягаща ръкохватка и освобождаване на лоста за регулиране от настоящата му позиция и преместването му до друга позиция. Затегнете пристягащата ръкохватка, когато приключите.

##### Регулиране на разстоянието (\*ФИГУРА 6)

Регулирайте разстоянието между лицето и автоматично затъмняващия се филтър чрез натискане на черните езичета върху осовата точка, докато плъзгате шлема напред или назад. Пуснете езичетата, когато достигнете оптимална позиция. Двете страни трябва да са еднакво позиционирани.

##### Смяна на комплект за монтиране на оглавник (\*ФИГУРА 7)

Развийте двете пристягащи ръкохватки от двете страни на шлема. Свалете комплектите за монтиране от шлема за заваряване. Поставете новите комплекти за монтиране в шлема за заваряване с квадратната гайка в кръглият отвор на шлема от двете страни. Навийте пристягащите ръкохватки в квадратните гайки на комплектите за монтиране от двете страни, не затягайте докрай. Поставете щифта на лоста за регулиране на наклона в отвор за регулиране на наклона и затегнете пристягащата ръкохватка от едната страна, извършете и от другата страна и използвайте същия отвор за регулиране на наклона (ФИГУРА 8).

#### 5. Съхранение и срок на съхранение

Съхранявайте шлема за заваряване на сухо и чисто място при стайна температура, избягвайте директна слънчева светлина (температура от -10 °C до +55 °C с относителна влажност на въздуха между 20% и 95%). Дълготрайното съхранение при температури над 45 °C може да намали живота на батерията.

Продуктов код	Описание на продукта
40 34 00	Шлем за заваряване AerTEC™ SUMMIT, без ADF
40 34 01	Шлем за заваряване AerTEC™ SUMMIT, 5 – 8/9 – 13
40 34 97	Шлем за заваряване AerTEC™ SUMMIT без оглавник, без ADF
70 34 00	Шлем за заваряване AerTEC™ SUMMIT air с оглавник и уплътнение за лице, без ADF
70 34 01	Шлем за заваряване AerTEC™ SUMMIT air с оглавник и ADF 5 – 8/9 – 13

Резервни части, аксесоари:

Продуктов код	Описание на продукта
72 00 09	VariGEAR Standard без подложка, без лента за глава
72 00 10	Оглавник VariGEAR Comfort с лента за глава и подложки, без комплект за монтиране
72 00 10.92	VariGEAR комплект за монтиране (Omnira, SUMMIT)
72 00 14	Задна подложка VariGEAR (1 бр. за pop-air версия, 2 бр. за air версия)
72 00 15	VariGEAR лента за глава (2 бр.), (само за pop-air версия)
72 00 16	Горна подложка VariGEAR (само за pop-air версия)
72 00 17	VariGEAR комфортен комплект (комплект от ленти за глава и подложки) (само за pop-air версия)
72 00 20	VariGEAR Airduct – оглавник, вкл. въздуховод
70 21 53	Уплътнение за лице за шлем за заваряване – universa
13 51 60	Батерия 3 V за автоматично затъмняващ се филтър AerTEC™ S60
40 51 60	Автоматично затъмняващ се филтър за заваряване AerTEC™ S60, 3/5 – 8/9 – 13
* 100/65	Вътрешна защитна пластина (VE-RUS, Omnira COMBI, SUMMIT), 10 бр.
* 110/90/1	Външна защитна пластина, 110 x 90, 10 бр.

#### 6. Одобрени комбинации

Продуктов код	Описание на продукта	Клас
30 00 00*	CleanAIR® AerGO®	TH3
81 00 00*	CleanAIR® Basic	TH3
67 00 00*	CleanAIR® Pressure Flow Master	3B

\* включително всички производни варианти

**Този продукт е одобрен в съответствие със следните стандарти:**

EN 166:2002 EN 379+A1:2009	Нотифициран орган за CE одобрение: ECS European Certification Service GmbH, Notified body 1883 Hüttfeldstraße 50, 73430 Aalen, Germany
EN 12941:1999+A2:2009 EN 14594:2019	Нотифициран орган за CE одобрение: Occupational Safety Research Institute, v.v.i., Notified body 1024 Jeruzalémská 1283/9, 110 00, Prague 1, Czech Republic
EN 175:1998	Нотифициран орган за CE одобрение: Institute for testing and certification třída Tomáše Bati 299, Louky, 763 02 Zlín, Czech Republic Notified body 1023

Този продукт е в съответствие с Регламент (ЕС) 2016/425 относно ЛПС и отговаря на изискванията на посочените по-горе стандарти

Декларацията за съответствие е налична на адрес: <https://www.clean-air.cz/doc>

Маркировки съгласно EN 379 (4/5 – 8/9 – 13 AT 1/1/1/2/379 CE)	
CE 1883	идентификатор на Нотифициран орган за CE одобрение
4/5 – 8/9 – 13	4 – число на защитно затъмняване при отворено състояние 5 – 8/9 – 13 – числа на защитно затъмняване при затворено състояние
AT	Идентификатор на производител (ANTRA TECHNOLOGIES CO. LTD)
1/1/1/2	Оптически класове – оптично качество/разпръскване на светлина/хомогенност/ъглова зависимост
EN 379	Номер на стандарт

Маркировки съгласно EN 175 (EN 175 B CE)	
EN 175	Номер на стандарт
B	Удароустойчивост (удар със средна енергия от 120 м/сек)
CE	символ за съответствие



MS	Идентификатор на производител (MALINA – Safety s.r.o.)
----	--

Маркировка съгласно EN 166 (166 MS 1 B CE)/(AT 1B CE)	
MS (AT)	Идентификатор на производителя MALINA – Safety s.r.o. (ANTRA TECHNOLOGIES CO. LTD)
166	номер на стандарт
1	оптичен клас 1
B	механична устойчивост (високоскоростни частици, средно енергийно въздействие)
CE	символ за съответствие

## UŽIVATELSKÝ MANUÁL

### Důležité

V zájmu vlastní bezpečnosti si před prvním použitím nejprve přečtěte a zapamatujte následující instrukce. Uchovejte prosím tento návod pro budoucí použití. Tato svářečská kukla by měla být použita pouze k účelům vyjmenovaným v tomto návodu. V případě dotazů, prosím kontaktujte výrobce či svého distributora.

## 1. Úvod

Při použití postupujte dle instrukcí uvedených v tomto návodu. Svářečské kukly AerTEC™ SUMMIT / SUMMIT air jsou navrženy k ochraně očí a obličeje uživatele proti škodlivému ultrafialovému záření (UV) a infračervenému záření (IR), svářecímu rozstříku a jiskrám, které vznikají při obloukovém svařování a řezání při použití technik, jako jsou například MIG, MAG, TIG, SMAW, svařování/řezání plazmou, drážkování uhlíkovou elektrodou. Tato samostmívací svářečská kukla není vhodná pro náročné svaření nad hlavou, laserové svařování či laserové řezání.

AerTEC™ SUMMIT air je připravená pro použití s filtračně ventilačními jednotkami CleanAIR® a dýchacími přístroji s trvalým průtokem stlačeného vzduchu CleanAIR® a poskytuje tak ochranu dýchacích cest.

CleanAIR® je systém osobní ochrany dýchacích

cest, založený na principu přetlaku filtrovaného vzduchu v dýchací zóně. FVJ umístěná na opasku uživatele filtruje vzduch nasávaný z okolního prostředí, který je pak vzduchovou hadicí přiváděn do ochranné kukly. Vzniklý přetlak zabraňuje vniknutí škodlivin do dýchací zóny a zároveň zajišťuje vysoký uživatelský komfort i při dlouhodobém nošení bez nutnosti překonávat dýchací odpor filtru.

## Před použitím

- Ujistěte se, že ochranné fólie jsou nepoškozené, čisté a správně umístěné. V případě, že je ochranná fólie poškozená, nebo pokud rozstřík či škrábance omezují výhled, ochrannou fólii vyměňte.
- Prověřte, že je svářečský filtr nepoškozený a čistý. Poškozený filtr nezaručuje deklarovanou úroveň ochrany a musí být neprodleně vyměněn.
- Ujistěte se, že používáte svářečský filtr se stupněm tmavosti vhodným pro práci, kterou provádíte (viz tabulka pro výběr tmavosti svářečského filtru).
- Prověřte, že svářečská kukla a hlavový kříž jsou nepoškozené.

### VAROVÁNÍ – AerTEC™ SUMMIT / AerTEC™ SUMMIT air

- Používejte pouze originální CleanAIR® / AerTEC™ náhradní a spotřební díly. V případě pochybností kontaktujte svého distributora. Použití neoriginálních součástí či provádění jakýchkoliv úprav, které nejsou v tomto manuálu, může narušit ochrannou funkci a může znehodnotit záruku či zapříčinit, že ochranný prostředek nebude splňovat ochrannou klasifikaci, relevantní standardy a certifikace.
- Nepokládejte kuklu či samostmívací svařovací filtr na horký povrch.
- Poškrábané či jinak poničené ochranné fólie by měly být pravidelně měněny za nové fólie AerTEC™. Před použitím nové ochranné fólie odstaňte transportní fólie na stranách. Svářečskou kuklu AerTEC™ SUMMIT používejte pouze v teplotním rozmezí od -5°C to +55°C.
- Nepoužívejte pasivní svářečské filtry bez vhodné vnitřní ochranné fólie.
- Pokud jsou poškrábané nebo jinak poškozené zorníky je třeba je neprodleně vyměnit.
- Nevystavujte samostmívací filtr tekutinám a

chraňte ji před znečištěním.

- Materiály, které mohou přijít do kontaktu s pokožkou mohou vyvolat alergickou reakci citlivým jedincům.
- Svářečská kukla používaná přes dioptrické brýle může způsobit nebezpečí uživateli.

### Omezení při použití AerTEC™ SUMMIT air

1. Nikdy nepoužívejte kuklu v níže popsaných prostředích a podmínkách:
  - Pokud je koncentrace kyslíku v okolí nižší než 17 %.
  - V kyslíkem obohacených prostředích.
  - Ve výbušném prostředí.
  - V prostředí, které představuje bezprostřední ohrožení života nebo zdraví.
  - Kukla nechrání proti nárazům, explozím a žíravým látkám.
  - Prostředí, kde uživatel nezná typ kontaminace nebo její koncentraci.
  - Nepoužívejte, pokud je filtračně-ventilační jednotka vypnutá, nebo když je přívod stlačeného vzduchu zavřený. V takovém případě je ochrana dýchacích cest malá nebo žádná. Rovněž může uvnitř kukly dojít ke zvýšení koncentrace oxidu uhličitého a snížení obsahu kyslíku.
  - Ujistěte se, že těsnicí rouška důkladně přiléhá k obličejí. Dlouhé vlasy nebo vousy zasahující do těsnicí linie mohou zvýšit průnik škodlivin do dýchací zóny a negativně tak ovlivnit úroveň ochrany uživatele.
2. Přesuňte se do bezpečného prostředí a proveďte nezbytná opatření v případě, že se při používání kukly objeví jakýkoliv z následujících problémů:
  - V případě, že filtračně-ventilační jednotka přestane z jakéhokoliv důvodu pracovat.
  - Pokud cítíte zápach, podráždění či zvláštní pachy.
  - Pokud se necítíte dobře nebo cítíte nevolnost.
3. Filtry navržené pro zachytávání pevných a kapalných částic (částicové filtry) nechrání proti jakýmkoliv plynům. Filtry navržené na zachytávání plynů nechrání uživatele proti jakýmkoliv částicím. V prostředí s oběma typy znečištění je nutné používat kombinované filtry.

## 2. Ovládání a údržba

AerTEC™ SUMMIT je kompletní svářečská kukla včetně samozatmívacího filtru a hlavového kříže. Verze AerTEC™ SUMMIT air disponuje navíc distribucí vzduchu. Životnost kukly a filtru je

ovlivněna celou řadou faktorů, jako jsou: chlad, teplo, chemikálie, sluneční záření a nesprávné použití. Kukla by měla být denně kontrolována, aby se odhalilo případné poškození z vnějšku a vnitřku.

Šetrné používání a správná údržba svářečské kukly prodlužuje životnost a zlepšuje vaši bezpečnost!

### Čištění:

- Po každém použití vyčistěte hlavový díl, prohlédněte jednotlivé součásti a případně vyměňte poškozené díly.
- Čištění musí být prováděno v dobře větrané místnosti. Předcházejte vdechnutí škodlivých prachových částic které ulpívají na jednotlivých součástkách!
- Pro čištění používejte vlažnou vodu (do 40 °C) s mýdlem či jiným jemným čisticím prostředkem a jemným kartáčem.
- Je zakázáno používat čisticí prostředky s rozpouštědly.
- Po vyčištění jednotlivých součástí vlhkým hadříkem je třeba je otřít do sucha či je nechat oschnout při pokojové teplotě.
- Je doporučeno používat roztoky CleanAIR® Klar-pilot pro péči o zorníky a plastové části.
- Nepoužívejte myčku či sušičku!

## 3. Nastavení

### VYPNUTÍ/ZAPNUTÍ

- Svářečský filtr se zapíná automaticky při kontaktu solárního panelu se světlem.
- Pro kontrolu správného fungování a zapnutí módu nastavení svářečského filtru stiskněte jakékoli tlačítko.

### NASTAVENÍ ZATMAVENÍ (\*OBRÁZEK 1)

- Stiskněte tlačítko "M" [7], dokud se nerozsvítí dioda u Shade [3]. LED displej [6] nyní ukazuje aktuální nastavení úrovně zatmavení.
- Stiskněte tlačítko "+" [8] a tlačítko "-" [9] pro nastavení požadované úrovně zatmavení.
- Pro přepnutí rozptěti úrovně zatmavení 5-8 a 9-13 stiskněte a držte jakékoli z tlačítek "M" [7], "+" [8], "-" [9] po dobu 3 sekund.
- Jakmile vyberete požadované rozptěti stiskněte tlačítko "+" [8] či "-" [9] pro nastavení požadované úrovně zatmavení.

### NASTAVENÍ ZPOŽDĚNÍ

- Stiskněte tlačítko "M" [7], dokud indikační dioda nesvítí u Delay [4]. LED displej [6] nyní zobrazuje aktuální nastavení zpoždění.
- Stiskněte tlačítko "+" [8] či "-" [9] pro nastavení požadovaného zpoždění. Zpoždění zatmavení může být nastaveno od 1 [0,1 sekundy] do 9 [0,9 sekundy].

### NASTAVENÍ CITLIVOSTI

- Stiskněte tlačítko "M" [7] dokud se indikační dioda nerozsvítí u Sensitivity [2]. LED displej [6] ukazuje aktuální nastavení citlivosti.
- Stiskněte tlačítko "+" [8] a tlačítko "-" [9] dokud nedosáhnete požadované úrovně citlivosti. Citlivost lze nastavit od 1 do 9. Vyšší číslo znamená vyšší citlivost.

### Průvodce nastavením citlivosti:

Nastavením citlivosti určujeme intenzitu světelného záření, na které samostmívací filtr reaguje. Různá pracovní prostředí a potřeby svařovacího procesu mohou vyžadovat další individuální nastavení. Citlivost by měla být nastavena na základě následujících faktorů: druh svařování/řezání, svařovací proud, vliv okolního prostředí.

**Použití:** [Stabilní oblouk například TIG, nestabilní oblouk, svařování obalenou elektrodou, MIG, plazmové atd.]

**Svařovací proud** [Extremě nízký, nižší střední, středně vysoký]

**Vlivy prostředí** [Přímý sluneční svit, silná fluorescenční světla, sousední svařovací oblouk atd.]

### Nastavení citlivosti

**1~2** Nejméně citlivé nastavení - pro nestabilní oblouk při vysokém proudu v prostředí se silným vlivem prostředí.

**3~4** Pro nestabilní oblouk při nízkém proudu v prostředí se silným vlivem prostředí.

**5~6** Výchozí nastavení - užívané pro většinu typů svařování, vnitřní a venkovní za běžných světelných podmínek a/nebo pracoviště se slabým vlivem prostředí.

**7~8** Pro nízkoproudové svařování či použití stabilního oblouku, jako například TIG.

**9** Nejcitlivější nastavení vhodné pro TIG svařování velmi nízkými proudy nebo pro svařování, kdy je část oblouku zakrytá. Při tomto nastavení samostmívací filtr reaguje i na světelné záření velmi nízké intenzity a může tak reagovat i na okolní světelné zdroje.

Pokud si nejste jisti, jakou tmavost zvolit, je dobré nejdříve nastavit vyšší tmavost a postupně ji snižovat, dokud filtr nezačne reagovat pouze na svařovací oblouk.

### Pro doporučenou úroveň zatmavení nahlédněte do tabulky [9]

#### UPOZORNĚNÍ

**V ojedinělých případech je pro správné fungování samostmívacího filtru třeba zmírnit světelné vlivy okolí. Svařování metodou TIG obvykle vyžaduje vyšší nastavení citlivosti.**

**Úrovně zatmavení jsou uvedeny pouze orientačně a je možné je měnit, aby odpovídaly konkrétním potřebám.**

#### BROUŠENÍ

Stiskněte tlačítko "M" [7], dokud indikační dioda nesvítí u "Grind" [1] – kukla je nastavená do brusného módu. Brusný mód je také možné nastavit pomocí rychlého přístupu stiskem tlačítka "GRIND" [10].

**Varování:** V případě, že je svářečský filtr nastaven do brusného módu "GRIND" nebude reagovat na jakýkoliv svařovací oblouk. Před svařováním se ujistěte, že svařovací filtr není nastaven v brusném módu "GRIND".

**Poznámka:** Brusný mód "GRIND" bude deaktivován po 30 minutách od jeho zapnutí. Opět jej zapnete pomocí tlačítka rychlého přístupu "GRIND".

#### INDIKÁTOR NÍZKÉHO STAVU BATERIE

V případě nízkého stavu baterie, indikační dioda baterie [5] bliká jednou za 3 sekundy. Pokud indikační dioda bliká jednou za 3 sekundy, je třeba okamžitě vyměnit baterii.

#### VÝMĚNA BATERIE [\*OBRÁZEK 2]

- Otevřete zadní kryt proti směru hodinových ručiček.
- Vyměňte vybitou baterii za novou.
- Zajistěte zadní kryt po směru hodinových ručiček.

**NIKDY** nevyhazujte použité baterie do běžného směsného domácího odpadu. Baterie jsou velmi toxické a ničí životní prostředí. Prosíme, vždy správně recyklujte použité baterie.

#### VÝMĚNA VNITŘNÍ OCHRANNÉ FÓLIE [\*OBRÁZEK 3]

- Vložte nehet do drážky na spodní straně svářečského filtru a tahem vyjměte fólii.
- Novou ochrannou fólii zasuňte zpět do drážek na stranách svářečského filtru.

#### VÝMĚNA SVÁŘEČSKÉHO FILTRU [\*OBRÁZEK 4]

- Pomocí šroubováku vyjměte kryt „GRIND“ přepínače na vnější straně. Otočte celý přepínač a vyjměte ho ze skeletu kukly.
- Otevřete držák samostmívacího filtru tak, že zatáhnete závěs držáku směrem k sobě a vyjměte samostmívací filtr.
- Vložte nový samostmívací filtr do rámečku ve skeletu kukly a zajistěte jej stlačením závěsu zpět do skeletu.
- Přepínač „GRIND“ vložte do otvoru ve skeletu kukly a otočte tak, aby bylo možné přes tlačítko vložit krytku.
- Krytku zacvakněte přes přepínač.

#### VÝMĚNA VNĚJŠÍ OCHRANNÉ FÓLIE

- Zvedněte závěs na spodní straně držáku svářečského filtru a vyjměte ochrannou fólii.
- Vložte novou ochrannou fólii do rámečku a zajistěte ji zacvaknutím držáku zpět do kukly.

## 4. NASTAVENÍ SVÁŘEČSKÉ KUKLY A HLAVOVÉHO KŘÍŽE

### Nastavení hlavového kříže [\*OBRÁZKY 5, 6, 8]

Velikost hlavového kříže [obvodu hlavy] lze nastavit pomocí zadního kolečka tak, aby vyhovovala obvodu vaší hlavy. Hloubku hlavového kříže lze nastavit upravením polohy čtyř vertikálních hlavových pásek.

#### Výměna hlavového kříže

Odklopte zajišťovací páčky v horní části montážního mechanismu hlavového kříže a zcela vysuňte hlavový kříž směrem od sebe.

Pro vložení nového hlavového kříže do kukly zasuňte kolejničky hlavového kříže do drážek směrem k sobě, odjistěte páčky a zasuňte dále. Nastavte optimální polohu, zachovejte stejnou vzdálenost na obou stranách.

#### Nastavení sklonu [\*OBRÁZEK 8]

Sklon se nastavuje po obou stranách kukly. Sklon nastavíte uvolněním vnější šroubu a zasunutím kolíčku nastavovací páčky do zvoleného otvoru. Po nastavení optimálního sklonu opět utáhněte vnější šrouby na obou

stranách kukly.

### Nastavení vzdálenosti [\*OBRÁZEK 6]

Nastavte vzdálenost mezi obličejem a samostmívacím filtrem stlačením zajišťovacích páček na horní straně montážního mechanismu hlavového kříže a posuňte kuklu dopředu či dozadu. Po dosažení optimální polohy obě páčky uvolněte. Zachovejte stejnou vzdálenost na obou stranách.

### Výměna montážní sady hlavového kříže [\*OBRÁZEK 7]

Odšroubujte oba vnější šrouby na stranách kukly a vyjměte montážní mechanismus. Vložte do otvorů v kukle mechanismus s hranatou maticí s vnitřním závitem.

Lehce přišroubujte oba vnější šrouby do závitů hranaté matice. Před jejich úplným dotažením nastavte na obou stranách požadovaný sklon skeletu zasunutím kolíčku do zvoleného otvoru. Vnější šrouby pak dotáhněte.

## 5. Skladování a životnost

Ukládejte svářečskou kuklu na suchém a čistém místě při pokojové teplotě, nevystavujte ji přímému slunečnímu záření [teplotní rozsah od -10 °C do 55 °C s relativní vlhkostí mezi 20 a 95 %]. Dlouhodobé vystavování teplotám nad 45 °C může snížit životnost baterie.

Kód produktu	Popis
40 34 00	Svářečská kukla AerTEC™ SUMMIT, bez kazety
40 34 01	Svářečská kukla AerTEC™ SUMMIT, ADF 5-8/9-13
40 34 97	Svářečská kukla AerTEC™ SUMMIT bez hlavového kříže, bez kazety
70 34 00	Svářečská kukla AerTEC™ SUMMIT air vč. hlavového kříže a roušky, bez ADF
70 34 01	Svářečská kukla AerTEC™ SUMMIT air vč. hlavového kříže a ADF 5-8/9-13

Náhradní díly a přílušenství:

Kód produktu	Popis
--------------	-------

72 00 09	Hlavový kříž VariGEAR Standard bez polstrování
72 00 10	Hlavový kříž VariGEAR komfort, bez montážních dílů
72 00 10.92	Sada montážních dílů VariGEAR [Omnira, SUMMIT]
72 00 14	Zadní výstélka VariGEAR <i>[1 ks pro nedýchací verzi, 2 ks pro dýchací verzi]</i>
72 00 15	Čelová páska VariGEAR balení 2 ks <i>[pouze pro nedýchací verzi]</i>
72 00 16	Horní výstélka VariGEAR <i>[pouze pro nedýchací verzi]</i>
72 00 17	Sada VariGEAR komfort (čelová páska přední + zadní, horní výstelka), <i>[pouze pro nedýchací verzi]</i>
72 00 20	Hlavový kříž VariGEAR s rozvo-dem vzduchu
70 21 53	Univerzální rouška pro svářečské kukly
13 51 60	Baterie 3V pro AerTEC™ S60
40 51 60	Samostmívací kazeta AerTEC™ S60, 3/5-8/9-13
*100/65	Ochranná fólie vnitřní (VERUS, Omnira COMBI, SUMMIT), balení 10-ti ks
*110/90/1	Ochranná fólie vnější, 110x90, balení 10-ti ks

## 6. Schválené kombinace

Kód produktu	Popis	Třída
30 00 00*	CleanAIR® AerGO®	TH3
81 00 00*	CleanAIR® Basic	TH3
67 00 00*	CleanAIR® Pressure Flow Master	3B

\* včetně všech odvozených variant

**Tento produkt je schválený a v souladu s následujícími normami:**

EN 166:2002 EN 379+A1:2009	Oznámený subjekt pro schválení CE: ECS European Certification Service GmbH, Oznámený subjekt 1883 Hüttfeldstraße 50, 73430 Aalen, Německo
EN 12941:1999+A2:2009 EN 14594:2019	Oznámený subjekt pro schválení CE: Výzkumný ústav bezpečnosti práce, v.v.i., Oznámený subjekt 1024 Jeruzalémská 1283/9, 110 00, Praha 1, Česká republika
EN 175:1998	Oznámený subjekt pro schválení CE: INSTITUT PRO TESTOVÁNÍ A CERTIFIKACI, a.s. třída Tomáše Bati 299, Louky, 763 02 Zlín, Česká republika Oznámený subjekt 1023

Tento výrobek je schválen v souladu s Nařízením (EU) 2016/425 o ODP a podle testů splňuje požadavky výše uvedených norem.

Prohlášení o shodě najdete na adrese:  
<https://www.clean-air.cz/doc>

Značení dle EN 379 [4 / 5-8 / 9-13 AT 1/1/2/379 CE]	
CE 1883	identifikace oznámeného subjektu pro schválení CE
4/5-8/9-13	4 - ochranné zatmavení v módu „otevřeno“ 5-8/9-13 – ochranné zatmavení v módu „zavřeno“
AT	Identifikace výrobce [ANTRA TECHNOLOGIES CO. LTD]
1/1/2	optické třídy - optická kvalita / rozptyl světla / homogenita / úhlová závislost
EN 379	číslo normy

Značení dle EN 175 [EN 175 B CE]	
EN 175	číslo normy
B	třída nárazu [náraz o střední energii rychlostí 120 m/s]
CE	symbol shody
MS	Identifikace výrobce [MALINA - Safety s.r.o.]

Značení dle EN 166 [166 MS 1 B CE] / [AT 1B CE]	
MS [AT]	Identifikace výrobce MALINA - Safety s.r.o. [ANTRA TECHNOLOGIES CO. LTD]
166	číslo normy
1	optická třída 1
B	mechanická odolnost [částice o vysoké rychlosti, náraz se střední energií]
CE	symbol shody

## BRUGERMANUAL

### Vigtigt

Læs og husk denne vejledning før brug, af hensyn til din egen sikkerhed. Har du spørgsmål, bedes du kontakte producenten eller forhandleren. Opbevar vejledningen til fremtidig brug. Svejseshjelm må kun anvendes til de formål, der er angivet i denne manual.

## 1. Indledning

Når den bruges i overensstemmelse med disse instruktioner, er AerTEC™ SUMMIT/SUMMIT air er designet til at beskytte brugerens øjne og ansigt mod skadelig stråling, herunder synligt lys, ultraviolet lys (UV), infrarød (IR) stråling og varme gnister og stænk som følge af lysbuesvejsnings- og skæreanvendelser såsom MIG, MAG, TIG, SMAW, plasmabue og kulbuesvejsning. Denne svejseshjelm med automatisk nedblænding anbefales ikke til tunge svejseopgaver, lasersvejsning eller laserskæring over hovedhøjde.

AerTEC™ SUMMIT air er tilpasset brug med eldrevne luftfrensede CleanAIR®-åndedrætsværn (herefter PAPP) eller CleanAIR®-trykluftsapparater

med kontinuerlig luftstrøm (i det følgende „trykluftssystem“) og giver således beskyttelse af luftvejene.

CleanAIR® er et system med personligt åndedrætsværn baseret på princippet for overtryk af filtreret luft i indåndingsområdet. Åndedrætsværnet er anbragt på brugerens bælte. Det filtrerer den luft, som indfanges i det omgivende miljø, og forsyner det derefter gennem luftledningen i den beskyttende hjelm. Overtrykket forhindrer forurenende stoffer i at komme ind i indåndingsområdet. Det lette overtryk sørger for, at masken er behagelig at have på, selv efter lang tids brug, da bæreren ikke skal hive efter vejret for at kompensere for filterets modstand.

## Før svejsning

- Sørg for at hjelmen er samlet korrekt, og at den helt blokerer for uønsket lys. På forsiden kan der kun trænge lys ind i hjelmen gennem synsfeltet på svejsefilteret med automatisk nedblænding.
- Juster hovedbeklædningen for at sikre maksimal komfort og for at give det største synsfelt.
- Kontroller skyggeniveauet for dit svejseprogram og juster dit filter med automatisk nedblænding i overensstemmelse hermed (se tabellen med de anbefalede skyggeniveauer).
- Kontroller, at beskyttelsespladerne er ubeskadiget, rene og korrekt monteret. Udskift pladen med det samme, hvis den er beskadiget eller hvis stænk eller ridser reducerer udsynet.
- Kontroller, at svejsefilterlinsen er ubeskadiget og ren. Det beskadigede svejsefilter forringer beskyttelsen og udsynet og skal straks udskiftes.
- Kontroller, at svejseshjelmens hovedbeklædning er ubeskadiget.

## ADVARSEL – AerTEC™ SUMMIT/AerTEC™ SUMMIT air

- Brug kun originale CleanAIR®/AerTEC™ reservedele og forbrugsstoffer. I tvivlstilfælde bedes du kontakte din autoriserede forhandler. Brugen af erstatningskomponenter eller ændringer, der ikke er specificeret i denne vejledning, kan forringe beskyttelsen og kan ugyldiggøre krav under garantien eller forårsage, at

produktet ikke er i overensstemmelse med beskyttelsesklassifikationer og relevante standarder og certifikater.

- Anbring aldrig hjelmen eller svejsefilteret med automatisk nedblænding på en varm overflade.
- Ridsede eller beskadigede beskyttelsesplader bør regelmæssigt udskiftes med originale dele fra AerTEC™. Før du bruger en ny beskyttelsesplade, skal du sørge for at fjerne eventuel yderligere beskyttelsesfolie fra begge sider. Du må kun anvende AerTEC™ SUMMIT air-hjelmen i temperaturområdet -5 °C til +55 °C.
- Du må ikke bruge tempererede mineralfiltre uden passende beskyttelsesfolier.
- Udskift beskyttelsesfilteret med det samme, hvis det er beskadiget eller hvis stænk eller ridser reducerer udsynet.
- Udsæt ikke svejsefilteret med automatisk nedblænding for væsker og beskyt det mod snavs.
- Materialer, der kan komme i berøring med bærerens hud, kan forårsage allergiske reaktioner på følsomme individer.
- Svejsehjelm, der bæres over almindelige briller, kan overføre stød og dermed udgøre en fare for bæreren.

#### ADVARSEL – AerTEC™ SUMMIT air

1. Brug aldrig hjelmen i følgende miljøer og under følgende forhold:
  - Hvis iltkoncentrationen i omgivelserne er under 17 %.
  - I iltberigede miljøer.
  - I eksplosive omgivelser.
  - I miljøer, der repræsenterer en umiddelbar fare for livet og helbredet.
  - Hjelmen beskytter ikke mod hårde stød, eksplosioner eller ætsende stoffer.
  - Må ikke anvendes i miljøer, hvor brugeren ikke kender forureningen eller dens koncentration.
  - Må ikke bruges, når det ældre luffilter er slukket, eller når trykluftindgangen er lukket! I dette tilfælde giver åndedrætssystemet kun ringe eller ingen åndedrætsbeskyttelse. Der er også risiko for en høj koncentration af opbygning af kuldioxid (CO<sub>2</sub>) og iltmangel i hjelmen.
  - Sørg for, at ansigtsforseglingen slutter ordentligt til ansigtet for at give optimal beskyttelse. Hvis skæg eller langt hår forstyrrer forseglingslinjen, vil den indadgående lækage øges, og beskyttelsen

kan blive kompromitteret.

2. Gå til en sikker placering, og tag passende foranstaltninger, når nogen af følgende problemer opstår, mens du bruger hjelmen:
  - Hvis PAPR eller trykluftsystemet ophører med at fungere, skal brugeren uanset årsag straks forlade det forurenede arbejdsområde.
  - Hvis du oplever stank eller irritation eller en ubehagelig smag i munden, mens du trækker vejret.
  - Hvis du føler dig dårlig tilpas eller får kvalme.
3. Filtre, der er designet til at fange faste og flydende partikler (partikelfiltre), beskytter ikke brugeren mod gasser. Filtre, der er designet til at indfange gasser, beskytter ikke brugeren mod partikler. Kombinerede filtre skal anvendes på arbejdsplader, der er forurenede med begge typer forurening.

## 2. Kontrol og vedligeholdelse

AerTEC™ SUMMIT er en komplet svejsehjelm bestående af svejseværn, herunder automatisk nedblændingsfilter og hovedbøjle. Version AerTEC™ SUMMIT air har yderligere luftfordeling. Hjelmen og visirets levetid påvirkes af mange faktorer såsom kulde, varme, kemikalier, sollys eller forkert brug. Hjelmen skal efterses dagligt for eventuelle skader på den indvendige eller udvendige struktur.

Forsigtig brug og korrekt vedligeholdelse af svejsehjelmen forlænger levetiden og forbedrer din sikkerhed!

#### Rengøring:

- Efter hvert arbejdsskift skal du rengøre skift hovedstykket, kontrollere de enkelte dele og udskifte beskadigede dele.
- Rengøring skal udføres i et lokale med tilstrækkelig ventilation. Undgå indånding af skadeligt støv, som har lagt sig på enkelte dele!
- Til rengøring, brug lunkent vand (op til +40 °C) med sæbe eller andet ikke-slibende rengøringsmiddel og en blød børste.
- Det er forbudt at bruge rengøringsmidler med opløsningsmidler.
- Efter rengøring af individuelle dele med en fugtig klud, er det nødvendigt at gnubbe dem tørre, og lade dem tørre ved stuetemperatur.
- Det anbefales at bruge CleanAIR® Klar-pilot-væsker til pleje af visirer og plastikdele.
- Brug ikke opvaskemaskine eller tørretumbler!

## 3. Indstillingsjustering

#### TÆND/SLUK

- Solenheden tænder automatisk, når den udsættes for lys.
- Tryk på en vilkårlig knap for at kontrollere, om linsen fungerer korrekt, og for at aktivere tilstandsjusteringer.

#### SKYGGEKONTROL (\*BILLEDE 1)

- Tryk på knappen „M“ [7], indtil tilstandsindikatoren er på skygge [3], LED-skærmen [6] viser nu det aktuelle skyggenummer.
- Tryk på knappen „+“ [8] og „-“ [9] for at indstille det ønskede skyggenummer.
- For at skifte mellem de to skyggeintervaller 5-8 og 9-13 skal du trykke og holde en hvilken som helst af knapperne „M“ [7], „+“ [8] eller „-“ [9] nede i 3 sekunder.
- Når intervallet er skiftet, skal du bruge „+“ [8] og „-“ [9] knappen for at indstille den ønskede skygge.

#### STYRING AF FORSINKELSE

- Tryk på knappen „M“ [7], indtil tilstandsindikatoren er på forsinkelse [4], LED-skærmen [6] viser nu den aktuelle forsinkelsesindstilling.
- Tryk på knappen „+“ [8] og „-“ [9] for at indstille den ønskede forsinkelsesindstilling. Forsinkelsestiden kan justeres fra 1 [0,1 sekunder] til 9 [0,9 sekunder].

#### STYRING AF FØLSOMHED

- Tryk på knappen „M“ [7], indtil tilstandsindikatoren er på følsomhed [2], LED-skærmen [6] viser nu den aktuelle følsomhedsindstilling.
- Tryk på knappen „+“ [8] og „-“ [9] for at indstille det ønskede følsomhedsniveau. Følsomheden kan justeres fra 1 til 9. Højere tal betyder højere følsomhed.

#### Retningslinje for følsomhed:

Følsomhedsindstillinger bruges til at fortælle den automatiske nedblændingslinse, hvor følsomt den skal reagere på svejsebuen og interferenser. På grund af forskellige arbejdsmiljøer og egenskaber ved svejseprocesser kan justeringer være påkrævet. Følsomhed bør fastsættes af de følgende faktorer: anvendelser, strømstyrke ved anvendelser, interferens:

**Anvendelser** (Stabil lysbue, såsom DC TIG, ikke-

stabil lysbue, MMA/STICK, MIG, Plasma osv.)

**Strømstyrke ved anvendelser** (Ekstremt lav, lav-medium, medium-høj)

**Interferens** (Direkte stærkt sollys, kraftige lysstofrør, nabosvejsebue osv.)

#### Følsomhedsindstillinger

**1~2** Den mindst følsomme indstilling – til ustabile lysbueapplikationer med høj strømstyrke i miljøer med stærke interferenser.

**3~4** Til ikke-stabile lysbueapplikationer med lav strømstyrke i miljøer med stærke interferenser.

**5~6** Standardindstilling – bruges til de fleste typer svejsning, indendørs og udendørs under normalt omgivende lys og/eller lav interferens.

**7~8** Til lavstrøms svejsning eller stabile lysbueapplikationer, såsom DC TIG.

**9** Den mest følsomme indstilling – egnet til meget lavstrøms TIG-svejsning eller svejsning, hvor en del af lysbuen er skjult. Linsen er meget følsom og kan blive mørk på grund af kraftigt omgivende lys eller interferens.

Hvis du er usikker på, hvilket tal du skal bruge, er tommelfingerreglen først at indstille et højere tal, og derefter reducere et tal ad gangen, hvis der er interferens, indtil linsen ikke mere har interferens.

## Se tabel for anbefalet skyggeniveau [9]

#### BEMÆRK

**I nogle sjældne ekstreme tilfælde kan det være nødvendigt at reducere interferenser, for at den automatiske mørklægningslinse fungerer korrekt. TIG og anvendelser med mere stabil lysbue kræver højere følsomhedsindstillinger. Skyggeniveauer er kun vejledende og kan variere, så de passer til individuelle behov.**

#### SLIBE

Tryk på knappen „M“ [7], indtil tilstandsindikatoren er på „GRIND“ [1], hjelmen er nu indstillet til slibetilstand. Eller tryk på hurtigadgangsknappen „GRIND“ [10] for at skifte linsen mellem „GRIND“ og „non-GRIND“-tilstand. **Advarsel:** Når linsen er i „GRIND“-tilstand, vil den ikke reagere på nogen svejsebue. Sørg for, at den ikke er i „GRIND“-tilstand, før du starter svejsningen.

**Bemærk:** „GRIND“-tilstanden deaktiveres automatisk efter 30 minutters aktivering. Brug hurtigadgangsknappen GRIND for at aktivere igen.

## INDIKATOR FOR LAV EFFEKT

Hvis indikatoren for lavt batteriniveau (5) blinker en gang hvert 3. sekund, er batterierne flade, og det er nødvendigt at udskifte dem med det samme.

### Udskiftning af batteri (\*BILLEDE 2)

- Åbn bagdækslet mod uret.
- Udskift batteriet med et nyt.
- Drej bagdækslet med uret.

Læg **ALDRIG** brugte batterier i husholdningsaffaldet, da de er meget giftige for miljøet.

Sørg altid for at brugte batterier bliver genbrugt korrekt og forbliv GRØN, når du svejser.

### Udskiftning af indvendig beskyttelsesplade (\*BILLEDE 3)

- Sæt din negl ind i en rille i midten af bunden af den indre beskyttelsesplade og træk den udad.
- Indsæt den nye indvendige beskyttelsesplade ved først at trykke de to kanter ind, bøj folien over din finger og snappe de to andre kanter ind i stifterne

### Udskiftning af ADF (\*BILLEDE 4)

- Fjern dækslet på den ydre „GRIND“-knap med en skruetrækker. Drej knappen „GRIND“, så den let passerer gennem hullet og ind i hjelmen.
- Frigør ADF'ens holdefjeder fra åbningen, og fjern ADF'en fra den forberedte ramme i hjelmkålen.
- Indsæt ADF'en i rammen, og fastgør den ved at trykke fjederen tilbage i åbningen.
- Sæt „GRIND“-knappen tilbage gennem hullet i hjelmkålen og drej den rundt, så dækslet kan sættes tilbage på „GRIND“-knappen.
- **Udskiftning af ydre beskyttelsesplade**
- Løft bøjlens på den nederste del af ADF-holderen og fjern beskyttelsespladen
- Indsæt den nye beskyttelsesplade i den forberedte ramme i hjelmkålen og fastgør den ved at låse bøjlens fast i hjelmen igen

## 4. AerTEC™ SUMMIT SVEJSEHJELM OG HOVEDBEKLÆDNING justering

### Justering af hovedbeklædning (\*BILLEDE 5, 6, 8)

Hovedbeklædningens størrelse (hovedets omkreds) kan justeres ved at dreje på det bagerste hjul, så den kan passe til alle hovedstørrelser. Hovedbeklædningens dybde kan justeres ved at flytte de fire lodrette hovedstropper. For at frigøre hovedstropperne fra hovedbeklædningen skal du blot trække stropperne ud af stiftlåsene. Tryk hovedstropperne fast på stiftlåsene, når du er ved den optimale position.

### Udskiftning af hovedbeklædning

For at udskifte hovedbeklædningen skal du trykke på de sorte tapper (BILLEDE 6) på toppen af drejepunktet, mens du skyder hovedbeklædningen fremad.

For at indsætte den nye hovedbeklædning skubbes skinnerne ind i rillen på drejepunktet. Begge sider skal positioneres ens.

### Hældningsjustering (\*BILLEDE 8)

Hældningen justeres på begge sider af hjelmen. Hældningen justeres ved at løsne den udvendige spændingsknap og frigøre justeringsgrebet fra dets nuværende placering og flytte det til et andet sted. Spænd spændingsknappen, når du er færdig.

### Justering af afstand (\*BILLEDE 6)

Justerer afstanden mellem ansigtet og ADF'en ved at trykke på de sorte tapper på toppen af drejepunktet, mens du skyder hjelmen fremad eller bagud. Slip tappene, når du når den optimale position. Begge sider skal positioneres ens.

### Udskiftning af monteringssæt til hovedbeklædning (\*BILLEDE 7)

Skrue begge spændingsknapper af på siderne af hjelmen. Fjern monteringssættene fra svejsehjelmen. Placer de nye monteringssæt i svejsehjelmen med den firkantede møtrik i hjelmens runde hul på begge sider. Skru spændingsknapperne i den firkantede møtrik på monteringssættene på i begge sider, men stram dem ikke helt endnu. Indsæt hældningsjusteringsarmens stift i et hældningsindstillingshul og spænd spændingsknappen på den ene side, gør det samme på den anden side og brug det samme hældningsindstillingshul (BILLEDE 8).

## 5. Opbevaringstid og holdbarhed

Opbevar svejsehjelmen på et tørt og rent sted ved stuetemperatur, undgå direkte sollys (temperaturområde fra -10 °C til +55 °C med en relativ fugtighed på mellem 20 og 95 %). Langtidsopbevaring ved temperaturer over 45 °C kan reducere batteriets levetid.

Produktkode	Produktbeskrivelse
40 34 00	Svejsehjelm AerTEC™ SU-MMIT, uden ADF
40 34 01	Svejsehjelm AerTEC™SUMMIT, 5-8/9-13
40 34 97	Svejsehætte AerTEC™ SU-MMIT uden hovedbeklædning, uden ADF
70 34 00	Svejsehjelm AerTEC™ SU-MMIT air inkl. hovedbeklædning og ansigtsforsegling, uden ADF
70 34 01	Svejsehjelm AerTEC™ SU-MMIT air inkl. hovedbeklædning og ADF 5-8/9-13

Reserve dele, tilbehør:

Produktkode	Produktbeskrivelse
72 00 09	VariGEAR Standard uden polstring, uden svedbånd
72 00 10	Hovedbeklædning VariGEAR Comfort inkl. svedbånd og polstringer, uden monterings sæt
72 00 10,92	VariGEAR monterings sæt (Omni-ra, SUMMIT)
72 00 14	Bagpolstring VariGEAR (1 stk. for ikke-luftversion, 2 stk. for luftversion)
72 00 15	VariGEAR svedbånd (pk. med 2), (kun for ikke-luftversion)
72 00 16	Øvre polstring VariGEAR (kun for ikke-luftversion)
72 00 17	VariGEAR komfortsæt (sæt med svedbånd og polstringer) (kun for ikke-luftversion)
72 00 20	VariGEAR Airduct – hovedbeklædning inkl. luftkanal
70 21 53	Ansigtstætning til svejsehjelm – universa

13 51 60	Batteri 3 V til AerTEC™ S60 ADF
40 51 60	Svejsfilter med automatisk nedblænding til AerTEC™ S60, 3/5-8/9-13
* 100/65	Beskyttelsesplade indvendig (VERUS, Omnira COMBI, SUMMIT), pk. med 10 stk.
* 110/90/1	Beskyttelsesplade udvendig, 110 x 90, pk. med 10 stk.

## 6. Godkendte kombinationer

Produktkode	Produktbeskrivelse	Klasse
30 00 00*	CleanAIR® AerGO®	TH3
81 00 00*	CleanAIR® Basic	TH3
67 00 00*	CleanAIR® Pressure Flow Master	3B

\* herunder alle afledte varianter

### Dette produkt er godkendt i overensstemmelse med følgende standarder:

EN 166:2002 EN 379+A1:2009	Bemyndiget organ for CE-godkendelsen: ECS European Certification Service GmbH, Notified body 1883 Hüttfeldstraße 50, 73430 Aalen, Germany
EN 12941:1999+A2:2009 EN 14594:2019	Bemyndiget organ for CE-godkendelsen: Occupational Safety Research Institute, v.v.i., Notified body 1024 Jeruzalémská 1283/9, 110 00, Prague 1, Czech Republic



- Begeben Sie sich in einen sicheren Bereich und ergreifen Sie geeignete Maßnahmen, wenn folgende Probleme bei der Verwendung des Helms auftreten:
  - Wenn das PAPR-Gerät oder das Druckluftsystem aus irgendeinem Grund nicht mehr funktioniert, muss der Benutzer den verunreinigten Arbeitsplatz unverzüglich verlassen.
  - Wenn Sie einen üblen Geruch, eine Reizung oder einen unangenehmen Geschmack beim Atmen bemerken.
  - Wenn Sie sich unwohl fühlen oder Übelkeit verspüren.
- Filter, die zum Auffangen von festen und flüssigen Partikeln dienen (Partikelfilter), schützen nicht vor Gasen. Filter, die zum Auffangen von Gasen dienen, schützen nicht vor Partikeln. Wenn der Arbeitsplatz mit beiden Verschmutzungsarten verunreinigt ist, müssen kombinierte Filter verwendet werden.

## 2. Kontrolle und Wartung

Der AerTEC™ SUMMIT ist ein kompletter Schweißhelm, der aus einem Schweißschirm mit automatischem Verdunkelungsfilter und Kopfband besteht. Die Version AerTEC™ SUMMIT air hat ein zusätzliches Luftverteilersystem. Die Lebensdauer des Helms und des Visiers hängt von vielen Faktoren ab, z. B. von Kälte, Hitze, Chemikalien, Sonnenlicht oder falscher Verwendung. Der Helm muss täglich auf mögliche Schäden an der Innen- oder Außenstruktur überprüft werden.

Sorgfältiger Gebrauch und ordnungsgemäße Wartung des Schweißhelms verlängert die Lebensdauer und erhöht Ihre Sicherheit!

### Reinigung:

- Reinigen Sie nach jeder Arbeitsschicht den Kopfabschnitt, prüfen Sie die einzelnen Teile, und ersetzen Sie Teile, die beschädigt sind.
- Die Reinigung muss in einem Zimmer mit ausreichend Belüftung durchgeführt werden. Vermeiden Sie das Einatmen des schädlichen Staubs, der sich auf den einzelnen Teilen abgesetzt hat!
- Verwenden Sie zur Reinigung lauwarmes Wasser (bis zu +40 °C) und Seife oder einen anderen nicht scheuernden Reiniger und eine weiche Bürste.
- Es ist verboten, Reinigungsmittel zu

verwenden, die Lösungsmittel enthalten.

- Nach der Reinigung von einzelnen Teilen mit einem feuchten Tuch müssen Sie sie trocken reiben oder bei Zimmertemperatur trocknen lassen.
- Es wird empfohlen, zur Pflege der Visiere und Kunststoffteile CleanAIR® Klar-pilot Reinigungsflüssigkeiten zu verwenden.
- Verwenden Sie keinen Geschirrspüler oder Trockner!

## 3. Anpassung der Einstellungen

### EIN/AUS

- Die Solareinheit schaltet sich bei Lichteinfall automatisch ein.
- Drücken Sie einen beliebigen Knopf, um zu überprüfen, ob das Glas ordnungsgemäß funktioniert, und um die Moduseinstellungen zu aktivieren.

### FARBSTEUERUNG (\*ABBILDUNG 1)

- Drücken Sie den Knopf „M“ [7], bis die Modusanzeige auf „Shade“ (Farbstufe) [3] steht. Auf dem LED-Bildschirm [6] wird jetzt die aktuelle Farbstufennummer angezeigt.
- Drücken Sie den Knopf „+“ [8] und den Knopf „-“ [9], um die gewünschte Farbstufennummer einzustellen.
- Um zwischen den beiden Farbbereichen 5 bis 8 und 9 bis 13 zu wechseln, halten Sie drei Sekunden einen beliebigen Knopf „M“ [7], „+“ [8], „-“ [9].
- Sobald der Bereich gewechselt hat, stellen Sie mit den Knöpfen „+“ [8] und „-“ [9] den gewünschten Farbton.

### STEUERUNG DER VERZÖGERUNG

- Drücken Sie den Knopf „M“ [7], bis die Modusanzeige auf „Delay“ (Verzögerung) [4] steht. Auf dem LED-Bildschirm [6] wird jetzt die aktuelle Verzögerungsstufe angezeigt.
- Drücken Sie den Knopf „+“ [8] und den Knopf „-“ [9], um die gewünschte Verzögerungsstufe einzustellen. Es kann eine Verzögerungszeit von 1 [0,1 Sekunden] bis 9 [0,9 Sekunden] eingestellt werden.

### STEUERUNG DER EMPFINDLICHKEIT

- Drücken Sie den Knopf „M“ [7], bis die Modusanzeige auf „Sensitivity“ (Empfindlichkeit) [2] steht. Auf dem LED-Bildschirm [6] wird jetzt die aktuelle Empfindlichkeitsstufe angezeigt.

- Drücken Sie den Knopf „+“ [8] und den Knopf „-“ [9], um die gewünschte Empfindlichkeitsstufe einzustellen. Es kann eine Empfindlichkeit von 1 bis 9 eingestellt werden. Eine höhere Zahl bedeutet eine höhere Empfindlichkeit.

### Richtlinie für die Empfindlichkeit:

Die Einstellung der Empfindlichkeit sagt der Verdunkelungsautomatik, wie empfindlich sie auf den Schweißlichtbogen und Störungen reagieren soll. Je nach Arbeitsumgebungen und Eigenschaften der Schweißverfahren sind möglicherweise Anpassungen nötig. Die Empfindlichkeit wird anhand der folgenden Faktoren bestimmt: Anwendungen, Stromstärke der Anwendungen, Störungen:

**Anwendungen** (stabiler Lichtbogen, wie DC WIG, nicht-stabiler Lichtbogen, MMA/STICK, MIG, Plasma usw.)

**Stromstärke der Anwendungen** (sehr niedrig, niedrig-mittel, mittel-hoch)

**Störungen** (direktes, starkes Sonnenlicht, starke Leuchtstofflampen, Schweißlichtbogen in der Nähe usw.)

### Einstellung der Empfindlichkeit

**1-2** unempfindlichste Einstellung – für Hochstromanwendungen mit instabilem Lichtbogen, in Umgebungen mit starken Störungen.

**3-4** für instabile Lichtbogenanwendungen mit niedrigem Strom, in Umgebungen mit starken Störungen.

**5-6** Standardeinstellung – für die meisten Schweißarbeiten in Innenräumen und im Freien bei normalem Umgebungslicht und/oder geringen Störungen.

**7-8** für Schwachstromschweißen oder Anwendungen mit stabilem Lichtbogen, wie z. B. DC-WIG.

**9** empfindlichste Einstellung – geeignet für WIG-Schweißen mit sehr niedrigem Strom oder Schweißen, bei dem ein Teil des Lichtbogens nicht sichtbar ist. Das Glas ist sehr empfindlich und kann durch starkes Umgebungslicht oder Störungen dunkel werden.

Wenn Sie sich nicht sicher sind, welche Stufe geeignet ist, gilt als Faustregel, dass Sie zunächst die höhere Zahl einstellen und dann bei Störungen die Zahl schrittweise verringern, bis das Glas nicht mehr gestört wird.

## Zur empfohlenen Auswahl der

## Farbstufe siehe Tabelle (9)

### HINWEIS

**In einigen seltenen Ausnahmefällen müssen die Störungen reduziert werden, damit die Gläser der Verdunkelungsautomatik ordnungsgemäß funktionieren. WIG und Anwendungen mit stabilerem Lichtbogen erfordern höhere Empfindlichkeitseinstellungen. Die Farbstufen sind nur Richtwerte und können je nach Anforderungen abweichen.**

### GRIND (Schleifen)

Drücken Sie den Knopf „M“ [7], bis die Modusanzeige „GRIND“ [1] anzeigt. Der Helm ist auf Schleifmodus eingestellt. Oder drücken Sie den Schnellzugriffsknopf „GRIND“ [10], um das Glas zwischen den Modi „GRIND“ und „non-GRIND“ umzuschalten.

**Warnung:** Wenn sich das Glas im Modus „GRIND“ befinden, reagiert es nicht auf einen Schweißlichtbogen. Stellen Sie sicher, dass das Glas nicht im „GRIND“-Modus ist, bevor Sie mit dem Schweißen beginnen.

**Hinweis:** Der Modus „GRIND“ wird 30 Minuten nach der Aktivierung automatisch deaktiviert. Verwenden Sie den Schnellzugriffsknopf „GRIND“, um die Funktion wieder zu aktivieren.

### ANZEIGE FÜR NIEDRIGE STROMVERSORGUNG

Wenn die Anzeige für schwache Akkus [5] alle drei Sekunden einmal blinkt, sind die Akkus schwach und müssen sofort ausgetauscht werden.

### Austauschen des Akkus (\*ABBILDUNG 2)

- Öffnen Sie die hintere Abdeckung entgegen dem Uhrzeigersinn.
- Ersetzen Sie den Akku durch einen neuen Akku.
- Drehen Sie die Abdeckung auf der Rückseite im Uhrzeigersinn.

Entsorgen Sie verbrauchte Akkus **NIE** mit dem Hausmüll, da sie sehr umweltschädlich sind.

Bitte lassen Sie verbrauchte Akkus immer ordnungsgemäß recyceln und bleiben Sie beim Schweißen GRÜN.

### Austauschen der Schutzplatte innen (\*ABBILDUNG 3)

- Schieben Sie Ihren Fingernagel in eine Rille in der Mitte der Unterseite der inneren Schutzplatte und ziehen Sie sie weg.

- Setzen Sie die neue innere Schutzplatte wieder ein, indem Sie zunächst die zwei Kanten einrücken und die Folie über Ihren Finger biegen. Dann lassen Sie die anderen zwei Kanten in die Stifte einrasten.

#### Austauschen des ADF (\*ABBILDUNG 4)

- Entfernen Sie die Abdeckung des äußeren „GRIND“-Knopfs mit einem Schraubendreher. Drehen Sie den Knopf „GRIND“-Knopf, sodass er leicht durch das Loch in den Helm passt.
- Lösen Sie die ADF-Rückhofeder aus dem Schlitz und nehmen Sie den ADF aus dem Rahmen in der Helmschale.
- Setzen Sie den ADF in den Rahmen ein und sichern Sie ihn, indem Sie die Rückhofeder wieder in den Schlitz drücken.
- Schieben Sie den „GRIND“-Knopf wieder durch das Loch in der Helmschale. Drehen Sie ihn um, sodass die Abdeckung wieder auf dem „GRIND“-Knopf befestigt werden kann.
- **Austauschen der Schutzplatte außen**
- Heben Sie die Aufhängung am unter Teil des ADF-Halters an und entfernen Sie die Schutzplatte.
- Setzen Sie die neue Schutzplatte in den vorbereiteten Rahmen in der Helmschale ein. Sichern Sie die Schutzplatte, indem Sie die Aufhängung wieder in den Helm einrasten.

#### 4. Einstellungen des AerTEC™ SUMMIT SCHWEISSHELMS UND DES KOPFBANDS

##### Austauschen des Kopfbands (\*ABBILDUNG 5, 6, 8)

Das Kopfband des Schutzhelms kann durch Drehen des Rads an der Rückseite für jede Kopfgröße eingestellt werden. Die Tiefe des Kopfbandes kann durch Umpositionieren der vier vertikalen Kopfgurte eingestellt werden. Um die Kopfgurte vom Kopfband zu lösen, ziehen Sie die Gurte einfach aus den Stiftverriegelungen heraus. Rasten Sie die Kopfgurte an den Stiftverriegelungen ein, wenn sie in der optimalen Position sind.

##### Austauschen des Kopfbands

Zum Austauschen des Kopfbands drücken Sie auf die schwarzen Laschen oben am Drehpunkt (ABBILDUNG 6), während Sie das Kopfband nach vorne schieben.

Zum Einsetzen des neuen Kopfbands schieben Sie die Schienen in die Rille am Drehpunkt. Beide Seiten müssen gleich positioniert sein.

##### Einstellung der Neigung (\*ABBILDUNG 8)

Die Neigung wird an beiden Seiten des Helms eingestellt. Dazu wird der Spannkopf außen gelöst und der Einstellhebel aus seiner aktuellen Position in eine andere Position bewegt. Ziehen Sie anschließend den Spannkopf fest.

##### Einstellen des Abstands (\*ABBILDUNG 6)

Zum Einstellen des Abstands zwischen Gesicht und ADF drücken Sie die schwarzen Laschen oben am Drehpunkt und schieben den Helm nach vorne oder hinten. Lassen Sie die Laschen los, wenn Sie die optimale Position erreicht haben. Beide Seiten müssen gleich positioniert sein.

##### Austauschen des Befestigungssets des Kopfbands (\*ABBILDUNG 7)

Schrauben Sie die beiden Spannköpfe an den Seiten des Helms ab. Entfernen Sie die Befestigungssets vom Schweißhelm. Setzen Sie die neuen Befestigungssets in den Schweißhelm ein. Die vierkantige Mutter passt in das runde Loch des Helms auf beiden Seiten. Schrauben Sie die Spannköpfe in die Vierkantmutter der Befestigungssets auf beiden Seiten. Ziehen Sie jedoch noch nicht ganz fest. Schieben Sie den Stift des Neigungseinstellhebels in ein Neigungseinstelloch und ziehen Sie den Spannkopf auf der einen Seite fest. Gehen Sie auf der anderen Seite genauso vor und verwenden Sie dasselbe Neigungseinstelloch (ABBILDUNG 8).

#### 5. Lagerung und Lagerfähigkeit

Lagern Sie den Schweißhelm an einem trockenen und sauberen Ort bei Raumtemperatur. Vermeiden Sie direkte Sonneneinstrahlung (Temperaturbereich von -10 °C bis +55 °C, relative Luftfeuchtigkeit zwischen 20 und 95 %). Eine längere Lagerung bei Temperaturen über 45 °C kann die Lebensdauer der Batterie verkürzen.

Produktcode	Produktbeschreibung
-------------	---------------------

40 34 00	Schweißhelm AerTEC™ SUMMIT, ohne ADF
40 34 01	Schweißhelm AerTEC™ SUMMIT, 5 – 8/9 – 13
40 34 97	Schweißhaube AerTEC™ SUMMIT, ohne Kopfband, ohne ADF
70 34 00	Schweißhelm AerTEC™ SUMMIT air, inkl. Kopfband und Gesichtsabdeckung, ohne ADF
70 34 01	Schweißhelm AerTEC™ SUMMIT air, inkl. Kopfband und ADF 5 – 8/9 – 13

Ersatzteile, Zubehör:

Produktcode	Produktbeschreibung
72 00 09	VariGEAR Standard ohne Polster und Schweißband
72 00 10	Headgear VariGEAR Comfort, inkl. Schweißband und Polster, ohne Befestigungsset
72 00 10,92	VariGear Befestigungsset (Omni-ira, SUMMIT)
72 00 14	Polster Rückseite VariGEAR (1 Stk. für Version, ohne Luft, 2 Stk. für Version mit Luft)
72 00 15	VariGEAR Schweißband (2er Packung), (nur für Version ohne Luft)
72 00 16	Polster oben VariGEAR (nur für Version ohne Luft)
72 00 17	VariGEAR Komfort-Set (Schweißbänder- und Polster-Set) (nur für Version ohne Luft)
72 00 20	VariGEAR Airduct, Kopfband inkl. Luftkanal
70 21 53	Gesichtsabdichtung für Schweißhelm – universell
13 51 60	Akku 3 V für AerTEC™ S60 ADF
40 51 60	Schweißfilter mit automatischer Verdunkelung AerTEC™ S60, 3/5 – 8/9 – 13
* 100/65	Schutzplatte innen (VERUS, Omnira COMBI, SUMMIT), 10er Packung

* 110/90/1	Schutzplatte außen, 110 x 90, 10er Packung
------------	--

#### 6. Zugelassene Kombinationen

Produktcode	Produktbeschreibung	Klasse
30 00 00*	CleanAIR® AerGO®	TH3
81 00 00*	CleanAIR® Basic	TH3
67 00 00*	CleanAIR® Pressure Flow Master	3B

\* einschließlich aller Varianten

Dieses Produkt ist nach folgenden Normen zugelassen:

EN 166:2002 EN 379+A1:2009	Benannte Stelle für die CE-Zulassung: ECS European Certification Service GmbH, Notified body 1883 Hüttfeldstraße 50, 73430 Aalen, Germany
EN 12941:1999+A2:2009 EN 14594:2019	Benannte Stelle für die CE-Zulassung: Occupational Safety Research Institute, v.i., Notified body 1024 Jeruzalémská 1283/9, 110 00, Prague 1, Czech Republic
EN 175:1998	Benannte Stelle für die CE-Zulassung: Institute for testing and certification třída Tomáše Bati 299, Louky, 763 02 Zlín, Czech Republic Notified body 1023

Dieses Produkt ist in Übereinstimmung mit der Verordnung (EU) 2016/425 über PSA zugelassen, geprüft und erfüllt die Anforderungen der oben genannten Normen.

Konformitätserklärung einzusehen unter:  
<https://www.clean-air.cz/doc>



Kennzeichnungen gemäß EN 379 (4/5 – 8/9 – 13 AT 1/1/1/2/379 CE)	
CE 1883	Identifizierung der benannten Stelle für die CE-Zulassung
4/5 – 8/9 – 13	4 – Wert der Schutzdichte bei aktiviertem Schutz 5 – 8/9 – 13 – Wert der Schutzdichte bei deaktiviertem Schutz
AT	Identifizierung des Herstellers (ANTRA TECHNOLOGIES CO. LTD)
1/1/1/2	Optische Klassen – optische Qualität/Lichtstreuung/Homogenität/Winkelabhängigkeit
EN 379	Nummer der Norm

Kennzeichnungen gemäß EN 175 (EN 175 B CE)	
EN 175	Nummer der Norm
B	Stoßbemessung (Aufprall mit mittlerer Energie 120 m/s)
CE	Konformitätssymbol
MS	Identifizierung des Herstellers (MALINA – Safety s.r.o.)

Kennzeichnungen gemäß EN 166 (166 MS 1 B CE)/(AT 1B CE)	
MS (AT)	Identifizierung des Herstellers MALINA – Safety s.r.o. (ANTRA TECHNOLOGIES CO. LTD)
166	Nummer der Norm
1	Optische Klasse 1
B	Mechanische Festigkeit (Aufprall von Partikeln mit hoher Geschwindigkeit und mittlerer Energie)
CE	Konformitätssymbol

## MANUAL DE USUARIO

### Importante

Para garantizar su propia seguridad, lea y recuerde estas instrucciones antes de utilizar el producto. Si tiene alguna pregunta, póngase en contacto con el fabricante o con

su distribuidor autorizado. Guarde el manual para poder realizar las consultas necesarias en el futuro. La máscara de soldar debe utilizarse exclusivamente para los fines indicados en este manual.

## 1. Introducción

Si se utiliza siguiendo estas instrucciones, AerTEC™ SUMMIT/SUMMIT air está diseñada para proteger los ojos y el rostro del usuario de la radiación nociva, incluyendo la luz visible, la radiación ultravioleta (UV), la radiación infrarroja (IR) y las chispas y salpicaduras procedentes de trabajos de soldeo o corte por arco como el soldeo MIG, MAG, TIG, SMAW, por arco de plasma o el ranurado por arco con electrodo de carbón. No se recomienda el uso de esta máscara de soldar con oscurecimiento automático para trabajos intensivos de soldeo sobre cabeza ni soldeo o corte por láser.

La AerTEC™ SUMMIT air está adaptada para su uso con respiradores purificadores de aire autónomos (en adelante, PAPR, por sus siglas en inglés) CleanAIR® o bien con sistemas de respiración de aire comprimido de flujo continuo (en adelante, «sistemas de aire comprimido») CleanAIR® y, por lo tanto, brinda protección del aparato respiratorio.

CleanAIR® es un sistema de protección respiratoria personal basado en el principio de sobrepresión del aire filtrado en la zona de respiración. El respirador se coloca en el cinturón del usuario y filtra el aire que se toma del entorno, para después llevarlo a través del conducto de aire hasta la máscara protectora. La sobrepresión evita que entren agentes contaminantes en la zona de respiración. Esta ligera sobrepresión garantiza asimismo a su portador una mayor comodidad, incluso durante largos períodos de uso, ya que el usuario no tiene que forzar la respiración para compensar la resistencia del filtro.

### Antes de soldar

- Asegúrese de que lleva la máscara correctamente colocada y de que bloquea completamente cualquier luz fortuita. En la parte frontal de la máscara, solo debe entrar luz por el visor del filtro de soldeo de oscurecimiento automático.
- Ajuste la diadema de sujeción a la cabeza

para garantizar la máxima comodidad y tener el mayor campo de visión posible.

- Compruebe el tono prescrito para su trabajo de soldeo y ajuste el filtro de oscurecimiento automático de su máscara (véase la tabla de recomendaciones de tono).
- Compruebe que las placas de protección no presenten daños y que estén limpias y correctamente instaladas. Cambie inmediatamente la placa si está dañada, o si las salpicaduras o los arañazos reducen la visión.
- Compruebe que la lente del filtro de soldadura esté limpia e intacta. Una lente del filtro de soldadura dañada disminuye la protección y dificulta la visión, por lo que debe cambiarse de inmediato.
- Compruebe que la máscara de soldar y el arnés de sujeción a la cabeza estén intactos.

### ADVERTENCIA: AerTEC™ SUMMIT/AerTEC™ SUMMIT air

- Utilice solo piezas de recambio y consumibles originales CleanAIR®/AerTEC™. En caso de duda, póngase en contacto con su distribuidor autorizado. El uso de otros componentes o cualquier modificación que no se haya especificado en este manual puede disminuir la protección e invalidar reclamaciones cubiertas por la garantía, o hacer que el producto no cumpla con las categorías de protección ni con las normas y certificaciones pertinentes.
- No coloque nunca la máscara ni el filtro de soldeo de oscurecimiento automático sobre una superficie caliente.
- Las placas de protección con daños o arañazos deben cambiarse con frecuencia por otros originales AerTEC™. Antes de utilizar una placa de protección nueva, asegúrese de retirar la película protectora de ambos lados. Utilice la máscara AerTEC™ SUMMIT solo a temperaturas comprendidas entre -5° C y +55° C.
- No utilice filtros minerales templados sin las películas de protección adecuadas.
- Cambie inmediatamente el filtro de protección si está dañado, o si las salpicaduras o los arañazos reducen la visión.
- No exponga el filtro de soldeo de oscurecimiento automático al contacto con líquidos y protéjalo de la suciedad.
- Los materiales que puedan entrar en contacto con la piel del usuario podrían

causar reacciones alérgicas a usuarios sensibles.

- Si se utiliza la máscara de soldar sobre gafas oftalmológicas estándar pueden transmitirse los impactos, lo cual es un peligro para el usuario.

### ADVERTENCIA: AerTEC™ SUMMIT air

1. No utilice nunca la máscara en los siguientes entornos ni cuando se den las siguientes condiciones:
  - En entornos cuya concentración de oxígeno sea inferior al 17 %.
  - En entornos enriquecidos con oxígeno.
  - En entornos explosivos.
  - En entornos que representen una amenaza inmediata para la vida y la salud.
  - La máscara no protege contra fuertes impactos, explosiones ni sustancias corrosivas.
  - No la utilice en entornos en los que el usuario no conoce los posibles tipos de contaminantes presentes y su concentración.
  - ¡No la utilice si el respirador purificador de aire autónomo está apagado ni si está cerrada la entrada de aire comprimido! En ese caso, el equipo de protección respiratoria le proporcionará una protección insuficiente o nula. Además hay riesgo de acumulación (concentración) elevada de dióxido de carbono (CO<sub>2</sub>) y de falta de oxígeno dentro de la máscara.
  - Asegúrese de que el sello facial se adhiera correctamente a la cara para obtener una protección óptima. Si la barba o el pelo interfieren con la línea de sellado, aumentará la fuga hacia el interior y la protección podrá verse afectada.
2. Desplácese a un lugar seguro y tome las medidas apropiadas en caso de que acontezca alguno de los siguientes problemas mientras utiliza la máscara:
  - Si el respirador PAPR o el sistema de aire comprimido deja de funcionar por cualquier motivo, el usuario debe abandonar el lugar de trabajo contaminado de forma inmediata.
  - Si experimenta un hedor, irritación o un sabor desagradable al respirar.
  - Si no se encuentra bien o siente náuseas.
3. Los filtros diseñados para impedir el paso de partículas sólidas y líquidas (filtros de partículas) no protegen al usuario contra los gases. Los filtros diseñados para impedir el paso de gases no protegen al usuario contra las

partículas. Es necesario utilizar filtros combinados en un entorno de trabajo contaminado con ambos tipos de polución.

## 2. Revisión y mantenimiento

AerTEC™ SUMMIT es una máscara de soldar integral que consta de pantalla protectora con filtro de oscurecimiento automático y diadema de sujeción. El modelo AerTEC™ SUMMIT air consta de una distribución de aire adicional. La vida útil de la máscara y los visores depende de muchos factores, como el frío, el calor, las sustancias químicas, la luz solar o un uso incorrecto. Debe revisarse el estado de la máscara a diario por si presentara daños su estructura interior o exterior.

Si se usa con cuidado y se mantiene debidamente la máscara de soldar, aumentará su vida útil y ¡también su seguridad!

### Limpieza:

- Tras cada cambio de turno, limpie la zona que está en contacto con la cabeza, compruebe cada una de las piezas y sustituya las que estén dañadas.
- La limpieza debe realizarse en una sala con suficiente ventilación. ¡Evite inhalar el polvo nocivo acumulado en las piezas!
- Para la limpieza, utilice agua tibia [hasta +40 °C] con jabón u otro detergente no abrasivo y un cepillo suave.
- Está prohibido el uso de productos de limpieza que contengan disolventes.
- Tras limpiar cada una de las piezas con un paño húmedo, es necesario secarlas con un paño seco o dejar que se sequen a temperatura ambiente.
- Se recomienda el uso de líquido \*Klar-pilot de CleanAIR® para el cuidado de los visores y las piezas de plástico.
- ¡No utilice el lavavajillas ni la secadora!

## 3. Opciones de configuración

### ACTIVAR/DESACTIVAR

- La unidad solar se ENCIENDE automáticamente cuando se expone a la luz.
- Presione cualquier botón para comprobar si la lente funciona correctamente y para activar los ajustes de modo.

### CONTROL DE TONO [\*IMAGEN 1]

- Presione el botón «M» [7] hasta que el indicador de modo esté en «Shade» [3]. La pantalla LED [6] mostrará el tono actual.
- Presione el botón «+» [8] y el botón «-» [9] para establecer el tono deseado.
- Para alternar entre los dos rangos de tono 5-8 y 9-13, mantenga pulsado cualquiera de estos botones [«M» [7], «+» [8] o «-» [9]] durante 3 segundos.
- Una vez modificado el rango, utilice los botones «+» [8] y «-» [9] para establecer el tono deseado.

### CONTROL DE RETARDO

- Pulse el botón «M» [7] hasta que el indicador de modo se encuentre en «Delay» [4]. La pantalla LED [6] mostrará el valor de retardo actual.
- Pulse el botón «+» [8] y el botón «-» [9] para establecer el ajuste de retardo deseado. El tiempo de retardo se puede ajustar desde 1 [0,1 segundos] hasta -9 [0,9 segundos].

### CONTROL DE SENSIBILIDAD

- Pulse el botón «M» [7] hasta que el indicador de modo esté en «Sensitivity» [2]. La pantalla LED [6] mostrará el nivel de sensibilidad de ese momento.
- Pulse el botón «+» [8] y el botón «-» [9] para establecer el nivel de sensibilidad deseado. La sensibilidad se puede ajustar desde 1 hasta 9. Cuanto más alto es el número, más alta es la sensibilidad.

### Guía de sensibilidad:

Los ajustes de sensibilidad se utilizan para indicar a la lente de oscurecimiento automático la sensibilidad con la que debería responder al arco de soldeo y a las interferencias. Debido a los diferentes entornos de trabajo y a las propiedades de los procesos de soldeo, puede ser necesario realizar ajustes. La sensibilidad se debe determinar según los siguientes factores: los trabajos, el amperaje de los trabajos, las interferencias:

**Trabajos** (arco estable, como DC TIG: arco inestable, como MMA/STICK, MIG, arco de plasma, etc.)

**Amperaje de los trabajos** (muy bajo, medio-bajo, medio-alto)

**Interferencias** (luz solar intensa directa, luces fluorescentes intensas, arco de soldeo del compañero, etc.)

### Ajustes de sensibilidad

**1-2** La configuración más baja de sensibilidad — se utiliza para trabajos con arco inestable de alta corriente en entornos con fuertes interferencias.

**3-4** Se utiliza para trabajos con arco inestable de baja corriente en entornos con fuertes interferencias.

**5-6** Configuración por defecto — se utiliza para la mayoría de los tipos de trabajos de soldeo, tanto en interiores como en exteriores, con luz ambiente normal y/o con bajas interferencias.

**7-8** Se utiliza para trabajos de soldeo de baja corriente o de arco estable, como el soldeo por TIG DC.

**9** La configuración de mayor sensibilidad — adecuada para soldeo por TIG de corriente muy baja o soldeo en el que no se ve parte del arco. La lente es muy sensible y puede oscurecerse debido a la intensidad de las luces ambientales o a las interferencias.

Cuando no esté seguro de qué nivel utilizar, la regla general es utilizar primero el nivel más alto e ir reduciéndolo de uno en uno si existen interferencias hasta que la lente no sufra dichas interferencias.

### Para seleccionar el tono recomendado, diríjase a la tabla [9]

### AVISO

**En algunos casos extremos poco frecuentes, puede ser necesario reducir las interferencias para que la lente de oscurecimiento automático funcione correctamente. El soldeo por TIG y los trabajos con arco estable requieren una configuración más alta de la sensibilidad. Los niveles de tono son solo orientativos y se pueden cambiar para adaptarse a las necesidades individuales.**

### Modo GRIND

Pulse el botón «M» [7] hasta que el indicador de modo se encuentre en «GRIND» [1] para establecer el modo de esmerilado. O bien pulse el botón de acceso rápido «GRIND» [10] para alternar la lente entre los modos «GRIND» y «no-GRIND».

**Advertencia:** Cuando la lente esté en modo «GRIND» no responderá a ningún arco de soldeo. Asegúrese de que el modo «GRIND» no está activado antes de empezar a soldar.

**Observación:** El modo «GRIND» se desactivará

automáticamente después de estar 30 minutos activado. Utilice el botón de acceso rápido GRIND para activarlo de nuevo.

### INDICADOR DE BATERÍA BAJA

Si el indicador de batería baja [5] parpadea una vez cada 3 segundos, significa que queda poca batería y que hay que sustituirla inmediatamente.

### Sustitución de la batería [\*IMAGEN 2]

- Abra la cubierta posterior en sentido antihorario.
  - Sustituya la batería por otra nueva.
  - Gire la cubierta trasera en sentido horario.
- NUNCA** deposite las baterías usadas en los contenedores de uso doméstico porque son muy tóxicas para el medio ambiente.

Recicle las baterías usadas siempre de forma adecuada y sea ECOLÓGICO cuando suelde.

### Sustitución de la placa de protección interna [\*IMAGEN 3]

- Coloque el dedo en la ranura central de la parte inferior de la placa de protección interna y retírela.
- Inserte la nueva placa de protección interna empujando por los dos bordes primero, doblando la lámina sobre el dedo y encajando los otros dos bordes en las correspondientes lengüetas.

### Sustitución del ADF [\*IMAGEN 4]

- Retire la tapa del botón exterior del modo «GRIND» utilizando un destornillador. Gire el botón del modo «GRIND» para que pase fácilmente por el orificio de la máscara.
- Suelte el resorte de sujeción del ADF de la ranura y retire el ADF del marco preparado de la carcasa de la máscara.
- Inserte el ADF en el marco y fíjelo volviendo a colocar el resorte de sujeción en la ranura.
- Inserte de nuevo el botón del modo «GRIND» a través del orificio de la carcasa de la máscara y gírelo para que la tapa se pueda volver a poner sobre el botón del modo «GRIND».
- **Sustitución de la placa de protección exterior**
- Levante la percha situada en la parte inferior del soporte del ADF y retire la placa de protección.

- Inserte la nueva placa de protección en el marco preparado de la carcasa de la máscara y asegúrela fijando de nuevo la percha en la máscara.

#### 4. Ajuste de la MÁSCARA DE SOLDAR y de la DIADEMA DE SUJECCIÓN AerTEC™ SUMMIT

##### Ajuste de la diadema de sujeción (\*IMÁGENES 5, 6 y 8)

El tamaño de la diadema de sujeción (perímetro cefálico) puede ajustarse girando la rueda de la parte posterior para adaptarse a cualquier contorno de cabeza. La profundidad de la diadema puede ajustarse reposicionando las cuatro cintas verticales. Para aflojar las cintas de la diadema, simplemente tire de ellas hacia fuera de los pasadores de bloqueo. Fije las cintas en los pasadores de bloqueo cuando estén en la posición óptima.

##### Sustitución de la diadema de sujeción

Para sustituir la diadema de sujeción, presione las lengüetas negras (IMAGEN 6) de la parte superior del punto de articulación mientras desliza la diadema hacia adelante.

Para insertar la nueva diadema, introduzca los rieles deslizándolos en la ranura del punto de articulación. Ambos lados deben estar en la misma posición.

##### Ajuste de la inclinación (\*IMAGEN 8)

La inclinación se ajusta en ambos lados de la máscara. Para ello, afloje el mando de tensión externo y suelte la palanca de ajuste para moverla desde su posición a una diferente. Apriete el mando de tensión cuando haya terminado.

##### Ajuste de la distancia (\*IMAGEN 6)

Puede ajustar la distancia entre su rostro y el ADF presionando las lengüetas negras de la parte superior del punto de articulación mientras desliza la máscara hacia delante o hacia atrás. Suelte las lengüetas cuando haya alcanzado la posición óptima. Ambos lados deben estar en la misma posición.

##### Sustitución de los sets de montaje de la diadema de sujeción

#### (\*IMAGEN 7)

Desatornille los mandos de tensión de ambos lados de la máscara. Retire los sets de montaje de la máscara de soldar. Instale los nuevos sets de montaje a ambos lados introduciendo la rosca de sección cuadrada en el orificio redondo de la máscara de soldar. Ajuste, aunque todavía no del todo, los mandos de tensión de ambos lados a la rosca cuadrada de los sets de montaje. Inserte el pasador de la palanca de ajuste de inclinación en un orificio de ajuste de la inclinación y apriete el mando de tensión de un lado. Haga lo mismo en el otro lado y utilice el mismo orificio de ajuste de inclinación (IMAGEN 8).

#### 5. Almacenamiento y conservación

Guarde la máscara de soldar en un lugar limpio y seco a temperatura ambiente, evitando la luz del sol directa (rango de temperatura entre -10 °C y +55 °C, y rango de humedad de entre el 20 y el 95 %). Si se almacena durante periodos largos a temperaturas superiores a 45 °C, puede reducirse la vida útil de la batería.

Código de producto	Descripción del producto
40 34 00	Máscara de soldar AerTEC™ SUMMIT, sin ADF
40 34 01	Máscara de soldar AerTEC™-SUMMIT, 5-8/9-13
40 34 97	Máscara de soldar AerTEC™ SUMMIT, sin diadema de sujeción, sin ADF
70 34 00	Máscara de soldar AerTEC™ SUMMIT air, incluye diadema de sujeción y sello facial, sin ADF
70 34 01	Máscara de soldar AerTEC™ SUMMIT air, incluye diadema de sujeción y ADF 5-8/9-13

Recambios, accesorios:

Código de producto	Descripción del producto
72 00 09	VariGEAR Standard, sin acolchado, sin banda antitranspiración

72 00 10	Diadema de sujeción VariGEAR Comfort, incluye banda antitranspiración y acolchados, sin set de montaje
72 00 10,92	Set de montaje VariGear (Omnira, SUMMIT)
72 00 14	Acolchado trasero VariGEAR (1 unidad para la versión sin aire, 2 unidades para la versión con aire)
72 00 15	Banda antitranspiración VariGEAR (paquete de 2), (solo para la versión sin aire)
72 00 16	Acolchado superior VariGEAR (solo para la versión sin aire)
72 00 17	Conjunto VariGEAR comfort (conjunto de bandas antitranspiración y acolchados) (solo para la versión sin aire)
72 00 20	Diadema de sujeción VariGEAR Airduct, con conducto de aire
70 21 53	Selo facial para máscara de soldar, universal
13 51 60	Batería de 3V para AerTEC™ S60 ADF
40 51 60	Filtro de soldeo de oscurecimiento automático AerTEC™ S60, 3/5-8/9-13
*100/65	Placa de protección internas (VERUS, Omnira COMBI, SUMMIT), paquete de 10
*110/90/1	Placa de protección externa, 110 x 90, paquete de 10

#### 6. Combinaciones homologadas

Código de producto	Descripción del producto	Clase
30 00 00*	CleanAIR® AerGO®	TH3
81 00 00*	CleanAIR® Basic	TH3
67 00 00*	CleanAIR® Pressure Flow Master	3B

\* incluidas todas las variantes derivadas

**Producto homologado conforme a las siguientes normas:**

EN 166:2002 EN 379+A1:2009	Organismo notificado para la homologación CE: ECS European Certification Service GmbH, Notified body 1883 Hüttfeldstraße 50, 73430 Aalen, Germany
EN 12941:1999+A2:2009 EN 14594:2019	Organismo notificado para la homologación CE: Occupational Safety Research Institute, v.v.i., Notified body 1024 Jeruzalémská 1283/9, 110 00, Prague 1, Czech Republic
EN 175:1998	Organismo notificado para la homologación CE: Institute for testing and certification třída Tomáše Bati 299, Louky, 763 02 Zlín, Czech Republic Notified body 1023

Este producto está homologado de acuerdo con el Reglamento (UE) 2016/425 sobre EPI y, según se ha probado, cumple los requisitos de las siguientes normas

La declaración de conformidad está disponible en: <https://www.clean-air.cz/doc>

Marcados conforme a EN 379 [4 / 5-8 / 9-13 AT 1/1/2/379 CE]	
CE 1883	Identificación del organismo notificado para la homologación CE
4/5-8/9-13	4 — número de tono de protección en estado abierto 5-8/9-13 — números de tono de protección en estado cerrado
AT	Identificación del fabricante (ANTRA TECHNOLOGIES CO. LTD)
1/1/2	Clases ópticas — calidad óptica/dispersión de luz/homogeneidad/dependencia angular

EN 379	Número de norma
<b>Marcados conforme a EN 175 (EN 175 B CE)</b>	
EN 175	Número de norma
B	Nivel de impacto (impacto de energía medio 120 m/s)
	Símbolo de conformidad
MS	Identificación del fabricante [MALINA — Safety s.r.o.]

<b>Marcados conforme a EN 166 (166 MS 1 B CE)/(AT 1B CE)</b>	
MS (AT)	Identificación del fabricante MALINA — Safety s.r.o. [ANTRA TECHNOLOGIES CO. LTD]
166	Número de norma
1	Clase óptica 1
B	Resistencia mecánica (proyección de partículas a alta velocidad, impacto de energía medio)
	Símbolo de conformidad

## KASUTUSJUHEND

### Tähtis

Lugege allpool esitatud juhised läbi ja jätkke need meelde, et tagada oma ohutus. Kui teil on küsimusi, võtke ühendust tootja või edasimüüjaga. Hoidke juhend edaspidiseks kasutamiseks alles. Keevituskiivrit tohib kasutada ainult käesolevas juhendis loetletud eesmärkidel.

## 1. Sissejuhatus

Nende juhiste kohaselt kasutamisel on AerTEC™ SUMMIT / SUMMIT air mõeldud kasutaja silmade ja näo kaitsmiseks kahjuliku kiirguse eest, sealhulgas nähtava valguse, ultraviolettkiirguse (UV), infrapunase kiirguse (IR) ning kaarkeevituse (MIG), MAG-i, TIG-i, SMAW-i, plasmakaare ja süsinikkaare pinnalõikamise tõttu tekkivate kuumade sädemete ja pritsmete eest. Seda automaatselt tumenevat keevituskiivrit ei soovitata kasutada suure koormusega pealmiste keevitusrakenduste, laserkeevituse või laseri lõikamisrakenduste puhul.

AerTEC™ SUMMIT air on kohandatud kasutamiseks elektriliste õhku puhastavate respiraatoritega (edaspidi PAPR) CleanAIR® või pideva vooluga suruõhuvoolikuga hingamisaparatuuridega (edaspidi „suruõhusüsteemid“) CleanAIR® ja kaitseb hingamisteid.

CleanAIR® on personaalne hingamisteede kaitse süsteem, mille tööprintsibiiks on filtreeritud õhu ülerõhu tekitamine hingamistsoonis. Respiraator paigaldatakse kandja vööle ja see filtreerib õhku, mis tõmmatakse sisse ümbritsevast keskkonnas ja juhatakse seejärel läbi õhutoru kaitsekiivrisse. Tekkiv ülerõhk takistab saasteainetel hingamistsooni sattuda. See madal ülerõhk tagab kandja mugavuse, kuna kandja ei pea hingates pingutama, et ületada filtri poolt tekitatav takistus ja seda ka pikaajalisel kasutamisel.

### Enne keevitamist

- Veenduge, et kiiver on õigesti kokku pandud ja et see blokeerib täielikult juhusliku valguse. Esiküljel võib valgus siseneda kiivrisse ainult automaatselt tumeneva keevitusfiltri vaateala kaudu.
- Reguleerige peakatteid, et tagada maksimaalne mugavus ja suurim vaateväli.
- Kontrollige oma keevitusrakendusele ette nähtud varjestuse taset ja reguleerige automaatselt tumenevat filtrit vastavalt (vt soovitatud varjestuse tasemetega tabelit).
- Kontrollige, et kaitseplaadid oleksid kahjustusteta, puhtad ja korrektselt paigaldatud. Asendage plaat koheselt, kui see on kahjustunud või kui pritsmed või kriimustused nägemist piiravad.
- Kontrollige, et keevitamislõõtsi lääts on kahjustusteta ja puhas. Kahjustunud keevitamislõõtsi vähendab kaitset ja nähtavust ning tuleb viivitamatult asendada.
- Kontrollige, et keevituskiiver ja peakate on kahjustusteta.

### HOIATUS – AerTEC™ SUMMIT / AerTEC™ SUMMIT air

- Kasutage ainult CleanAIR®/AerTEC™ originaalvaruosi ja tarvikuid. Kahtluste korral võtke ühendust volitatud edasimüüjaga. Asenduskomponentide kasutamine või selles juhendis määramata muudatuste teostamine võib kahjustada kaitset ja tühistada garantii alusel esitatud nõuded või põhjustada toote

mittevastavust kaitseklassifikatsioonidele ning asjakohastele standarditele ja sertifikaatidele.

- Ärge kunagi asetage kiivrit ega automaatselt tumenevat keevitusfiltrit kuumale pinnale.
- Kriimustatud või kahjustatud kaitseplaadid tuleb regulaarselt asendada AerTEC™-i originaalkaitseplaatidega. Enne uue kaitseplaadi kasutamist eemaldage kindlasti mõlemalt küljelt täiendav kaitsekile. Kasutage AerTEC™ SUMMIT kiivrit ainult temperatuurivahemikus -5 °C...+55 °C.
- Ärge kasutage karastatud mineraalfiltreid ilma sobivate kaitsekiledeta.
- Asendage kaitsefilter koheselt, kui see on kahjustunud või kui pritsmed või kriimustused nägemist piiravad.
- Ärge jätke automaatselt tumenevat keevitusfiltrit vedelike kätte ja kaitse seda mustuse eest.
- Materjalid, mis võivad kokku puutuda kasutaja nahaga, võivad põhjustada allergilisi reaktsioone tundlikele isikutele.
- Standardsete oftalmoloogiliste prillide peal kantav keevituskiiver võib anda löögi, põhjustades seega kasutajale ohtu.

### HOIATUS – AerTEC™ SUMMIT air

1. Ärge kasutage kiivrit kunagi järgmistes keskkondades ja tingimustes:
  - Kui hapnikukontsentratsioon keskkonnas on madalam kui 17%.
  - Hapnikuga rikastatud keskkondades.
  - Plahvatusohtlikus ümbruskonnas.
  - Keskkondades, mis kujutavad otsest ohtu elule ning tervisele.
  - Kiiver ei kaitse tugevate löökide, plahvatuste ega söövitavate ainete eest.
  - Ärge kasutage seda keskkondades, kus kasutajal puudub teadmine saasteaine liigi või selle sisalduse kohta.
  - Ärge kasutage seda siis, kui elektritoitega õhupuhasrespiraator on välja lülitatud või kui suruõhusisend on suletud! Sellisel juhul kaitseb hingamissüsteem hingamisteid vähesel määral või üldse mitte. Samuti esineb kõrge süsihappegaasi (CO<sub>2</sub>) sisalduse ja hapnikuvaeguse tekkimise oht kiivris.
  - Optimaalse kaitse tagamiseks veenduge, et näotihend oleks korralikult näo vastas. Kui habe või pikad juuksed segavad tihendusjoont, suureneb sissevool ja kaitse võib olla rikutud.
2. Liikuge turvalisse asukohta ja võtke tarvitu-

sele sobivad meetmed, kui kiivri kasutamisel ilmneb mõni järgmistest probleemidest:

- kui PAPR või suruõhusüsteem lõpetas mis tahes põhjusel töötamise, peab kasutaja viivitamatult saastunud töökohast lahkuma;
  - kui tunnete hingamise ajal lehma või ärritust või ebameeldivad maitset;
  - kui tunnete end halvasti või kui tunnete iiveldust.
3. Tahkete ning vedelate osakeste püüdmise jaoks mõeldud filtrid (osakeste filtrid) ei kaitse kasutajat gaaside eest. Gaaside püüdmise jaoks mõeldud filtrid ei kaitse kasutajat osakeste eest. Mõlemat tüüpi saastega töökohas peab kasutama kombineeritud filtreid.

## 2. Kontroll ja hooldus

AerTEC™ SUMMIT on täielik keevituskiiver, mis koosneb keevitusvisiirist, sealhulgas automaatselt tumenevast filtrist ja peapaelast. Kiivril AerTEC™ SUMMIT air on lisaks õhujaoetus. Kiivri ja visiiride tööiga mõjutavad paljud faktorid nagu külm, kuumus, kemikaalid, päikesepaiste või ebaõigel viisil kasutamine. Kiivri välist või sisemist struktuuri tuleb iga päev kontrollida võimalike kahjustuste suhtes.

Keevituskiivri hoolikas kasutamine ja nõuetekohane hooldus pikendavad selle tööiga ja parandavad teie ohutust!

### Puhastamine

- Pärast iga töövahetust puhastage peaosad, kontrollige iga osa eraldi ja asendage kahjustatud osad.
- Puhastamine tuleb läbi viia piisava ventilatsiooniga ruumis. Vältige kahjuliku tolmu sissehingamist, mis on langenud üksikutele osadele!
- Kasutage puhastamiseks leiget vett (kuni +40 °C) koos seebi või muu mitteabasiivse pesuainega ja pehme harja.
- Keelatud on lahusteid sisaldavate puhastusainete kasutamine.
- Pärast üksikute osade niiske lapiga puhastamist tuleb need kuivaks hõõruda või jätta toatemperatuuril kuivama.
- Soovitatav on kasutada CleanAIR® Klar-pilot vedelike visiiride ja plastosade puhastamiseks.
- Ärge kasutage nõudepesumasinat ega kuivatit!

### 3. Seadistuse reguleerimine

#### SEES/VÄLJAS

- Päikeseseade lülitub valguse käes automaatselt SISSE.
- Vajutage ükskõik millist nuppu, et kontrollida, kas objektiiv töötab korralikult, ja aktiveerida režiimi reguleerimine.

#### TOONI REGULEERIMINE (\*PILT 1)

- Vajutage nuppu „M” [7], kuni režiimi näidik on valikul „Shade” [3], LED-ekraanil [6] on nüüd kuvatud praeguse tooni number.
- Soovitud tooni numbri valimiseks vajutage nuppe „+” [8] ja „-” [9].
- Kahe tooni vahemiku 5–8 ja 9–13 vahel liikumiseks hoidke all mis tahes nuppu „M” [7], „+” [8], „-” [9] 3 sekundit.
- Kui vahemik on vahetatud, kasutage soovitud tooni valimiseks nuppe „+” [8] ja „-” [9].

#### VIIVITUSE JUHTIMINE

- Vajutage nuppu „M” [7], kuni režiimi näidik on „Delay” [4], LED-ekraan [6] näitab nüüd praegust viivituse seadistust.
- Vajutage nuppu „+” [8] ja nuppu „-” [9], et seada soovitud viivitus. Viivitusaeaga saab reguleerida vahemikus 1 [0,1 sekundit] kuni 9 [0,9 sekundit].

#### TUNDLIKKUSE JUHTIMINE

- Vajutage nuppu „M” [7], kuni režiimi indikaator näitab Sensitivity [2], LED-ekraan [6] näitab praegust tundlikkuse sätet.
- Soovitud tundlikkuse taseme määramiseks vajutage nuppe „+” [8] ja „-” [9]. Tundlikkust saab reguleerida vahemikus 1 kuni 9. Suurem arv tähendab suuremat tundlikkust.

#### Tundlikkuse juhised:

Tundlikkuse sätteid kasutatakse automaatselt tumendus objektiivi teavitamiseks sellest, kui tundlikult see peaks reageerima keevituskaarele ja häiretele. Erinevate töökeskkondade ja keevitusprotsesside omaduste tõttu võib olla vajalik reguleerimine. Tundlikkus tuleb määrata järgmiste tegurite alusel: rakendused, rakenduste amplituud, häired:

**Rakendused** (stabiilne kaar, nagu DC TIG, mittestabiilne kaar, MMA/STICK, MIG, plasma jms)

**Rakenduste amplituud** (äärmiselt madal, madal-keskmine, keskmine-kõrge)

**Häired** (otsene tugev päikesevalgus, tugevad luminofoorlambid, läheduses olev keevituskaar jne)

#### Tundlikkuse sätted

1~2 Kõige vähem tundlikkuse säte – suure voolutugevusega mittestabiilse kaarega rakenduste jaoks tugevate häiretega keskkonnas.

3~4 Väikese voolutugevusega mittestabiilse kaarega rakenduste puhul tugevate häiretega keskkonnas.

5~6 Vaikesäte – kasutatakse enamiku keevitustüüpide puhul nii sise- kui ka välistingimustes tavaliste välisvalgustite ja/või madalate häirete korral.

7~8 Madala vooluga keevitamiseks või stabiilseks kaarrakendusteks, nagu DC TIG.

9 Kõige tundlikum säte, mis sobib väga madala voolutugevusega TIG-keevituseks või keevituseks, kui osa kaarest on vaateväljast varjatud. Objektiiv on väga tundlik ja võib muutuda tumedaks tugeva ümbritseva valguse või häirete tõttu.

Kui te pole kindel, millist numbrit kasutada, tuleb reeglina kõigepealt seada suurem number, vähendada ükshaaval, kui esineb häireid, kuni objektiiv enam häiretest mõjutatud ei ole.

#### Soovitatava tooni valiku leiade tabelist [9]

#### MÄRKUS

**Mõningatel harvadel ekstreemsetel juhtudel võib olla vajalik häirete vähendamine, et automaatselt tumenev objektiiv korralikult töötaks. TIG ja stabiliseeriva kaarega rakendused nõuavad kõrgemaid tundlikkuse seadeid. Tooni tasemed on antud ainult juhendina ja neid võib muuta vastavalt individuaalsetele vajadustele.**

#### LIHVIMINE

Vajutage nuppu „M” [7], kuni režiimi indikaator on sisse lülitatud „GRIND” [1], kiiver on seatud lihvimisrežiimile. Või vajutage kiirpääsu nuppu „GRIND” [10], et vahetada „GRIND” ja „mitte-GRIND” režiimi vahel.

**Hoiatus:** Kui objektiiv on režiimis „GRIND”, ei reageeri see ühelegi keevituskaarele. Enne keevitamise alustamist veenduge, et see ei ole režiimis „GRIND”.

**Märkus:** Režiim „GRIND” lülitub automaatselt välja pärast 30-minutilist aktiveerimist. Uuesti aktiveerimiseks kasutage lüliti „GRIND”.

#### MADALA VÕIMSUSE MÄRGUTULI

Kui aku tühjenemise indikaator [5] vilgub iga 3 sekundi järel, on patareid tühjenenud ja tuleb kohe välja vahetada.

#### Patarei vahetamine (\*PILT 2)

- Pöörake tagumist katet selle avamiseks vastupäeva.
- Asendage aku uuega.
- Sulgege tagumine kate seda päripäeva pöörates.

ÄRGE **KUNAGI** pange kasutatud patareisid kodumajapidamisjäätmetesse, kuna need on keskkonnale väga mürgised.

Laske kasutatud patareid alati korralikult ringlusse võtta ja jääge keevitamisel ROHELISEKS.

#### Sisemise kaitseplaadi vahetamine (\*PILT 3)

- Pange küüs sisemise kaitseplaadi põhjas olevasse soonde ja tõmmake see ära.
- Sisestage uus sisemine kaitseplaat tagasi, surudes kõigepealt kaks serva sisse, painutades fooliumi üle sõrme ja klõpsates ülejäänud kaks serva tihvtide külge.

#### ADF-i asendamine (\*PILT 4)

- Eemaldage välmise nupu „GRIND” kate, kasutades kruvikeerajat. Keerake nuppu „GRIND” nii, et see liiguks kergesti läbi ava kiivrisse.
- Vabastage ADF-i kinnitusvedru pesast ja eemaldage ADF ettevalmistatud raamilt kiivri kestas.
- Sisestage ADF raami ja kinnitage, vajutades kinnitusvedru tagasi pessa.
- Sisestage nupp „GRIND” tagasi läbi kiivri kesta augu ja keerake seda ümber, et kate saaks tagasi nupu „GRIND” külge kinnitada.
- **Välise kaitseplaadi vahetamine**
- Tõstke üles ADF-i hoidiku alumises osas olev riputuskonks ja eemaldage kaitseplaat.
- Sisestage uus kaitseplaat ettevalmistatud raami kiivri kestas ja kinnitage see, lukustades riputuskonksu tagasi kiivrisse.

### 4. AerTEC™ SUMMIT KEEVITUSKIIVRI JA PEAKATTE reguleerimine

#### Peakatte reguleerimine (\*PILT 5, 6, 8)

Peakatte suurust (peaümberrõõd) saab reguleerida, keerates tagaratast, et see sobiks mis tahes suurusega. Peakatte sügavust

saab reguleerida nelja vertikaalse pearihma ümberpaigutamisega. Pearihmade peakatte küljest vabastamiseks tõmmake rihmad lihtsalt tihvtilukkudest välja. Kui jõuate optimaalsesse asendisse, tõmmake pearihmad tihvtiukkudele.

#### Peakatte vahetamine

Peakatte vahetamiseks vajutage musti sakke [PILT 6] pöördepunkti ülaosas, libistades peakatet ettepoole.

Uue peakatte sisestamiseks lükake siinid pöördepunktis olevasse soonde. Mõlemad pooled peavad olema võrdses asendis.

#### Kaldenurga reguleerimine (\*PILT 8)

Kaldenurka reguleeritakse kiivri mõlemal küljel. Kaldenurka saab reguleerida lödvendades välist pingutusnuppu ja vabastades reguleerimishoova praegusest asukohast ning liigutades selle teise kohta. Pingutage pingutusnupp, kui olete lõpetanud.

#### Kauguse reguleerimine (\*PILT 6)

Reguleerib näo ja ADF-i vahelist kaugust, vajutades pöördepunkti ülaosas olevaid musti sakke, libistades samal ajal kiivrit ette- või tahapoole. Optimaalsesse asendisse jõudes vabastage sakid. Mõlemad pooled peavad olema võrdses asendis.

#### Peakatte kinnituskomplekti vahetamine (\*PILT 7)

Keerake lahti mõlemad kiivri külgedel asuvad pingutusnupud. Eemaldage keevituskiivri kinnituskomplektid. Asetage uued paigalduskomplektid keevituskiivrisse ja kandilise kujuga mutter mõlemal küljel oleva kiivri ümmarguse ava sisse. Kruvige pingutusnupud paigalduskomplektide ruudukujulise mutri sisse mõlemal küljel, kuid ärge keerake neid veel täielikult kinni. Sisestage kalde reguleerimishoova tihvt kalde seadistusavasse ja pingutage pingutusnuppu ühel küljel, tehke sama teisel küljel ja kasutage sama kalde seadistusava [PILT 8].

### 5. Säilitamine ja säilivusaeg

Säilitage keevituskiivrit kuivas ja puhtas kohas toatemperatuuril, vältige otsesest päikesevalgusest (temperatuurivahemik -10 °C kuni +55 °C,

suhtelise niiskuse vahemikus 20 kuni 95%).  
Pikaajaline säilitamine temperatuuridel, mis on kõrgemad kui 45 °C, võivad lühendada patarei kasutusiga.

Toote kood	Toote kirjeldus
40 34 00	Keevituskiiver AerTEC™ SU-MMIT, ADF-ita
40 34 01	Keevituskiiver AerTEC™SU-MMIT, 5–8/9–13
40 34 97	Keevituskate AerTEC™ SU-MMIT, peakatteta, ADF-ita
70 34 00	Keevituskiiver AerTEC™ SUMMIT air, peakatte ja näokattega, ADF-ita
70 34 01	Keevituskiiver AerTEC™ SU-MMIT air, peakatte ja ADF-iga 5–8/9–13

Varuosad, tarvikud:

Toote kood	Toote kirjeldus
72 00 09	VariGEAR Standard, polsterduse-ta, higipaelata
72 00 10	Headgear VariGEAR Comfort, higipaela ja polsterdustega, kinnituskomplekti
72 00 10.92	VariGEAR kinnituskomplekt (Omnira, SUMMIT)
72 00 14	Tagumine polsterdus VariGEAR [1 tk mitte-air variandi jaoks, 2 tk air variandi jaoks]
72 00 15	VariGEAR higipael [2 tk pakis], [ainult mitte-air variandi jaoks]
72 00 16	Ülemine polsterdus VariGEAR [ainult mitte-air variandi jaoks]
72 00 17	VariGEAR mugavuskomplekt [higipaelte ja polsterduste komplekt] [ainult mitte-air variandi jaoks]
72 00 20	VariGEAR Airduct, peakate, sh õhutoru
70 21 53	Näokate keevituskiivriks – univer-saalne
13 51 60	3 V aku mudelile AerTEC™ S60 ADF
40 51 60	Automaatselt tumenev keevitusfilter AerTEC™ S60, 3/5–8/9–13

* 100/65	Sisemine kaitseplaat (VERUS, Omnira COMBI, SUMMIT), 10 tk pakis
* 110/90/1	Väliline kaitseplaat 110 x 90, 10 tk pakis

## 6. Heaks kiidetud kombinatsioonid

Toote kood	Toote kirjeldus	Klass
30 00 00*	CleanAIR® AerGO®	TH3
81 00 00*	CleanAIR® Basic	TH3
67 00 00*	CleanAIR® Pressure Flow Master	3B

\* sh kõik tuletatud variandid

**See toode on heaks kiidetud vastavalt järgmistele standarditele:**

EN 166:2002 EN 379+A1:2009	Teavitatud asutus CE heakskiidu saamisel: ECS European Certification Service GmbH, Notified body 1883 Hüttfeldstraße 50, 73430 Aalen, Germany
EN 12941:1999+A2:2009 EN 14594:2019	Teavitatud asutus CE heakskiidu saamisel: Occupational Safety Research Institute, v.v.i., Notified body 1024 Jeruzalémská 1283/9, 110 00, Prague 1, Czech Republic
EN 175:1998	Teavitatud asutus CE heakskiidu saamisel: Institute for testing and certification třída Tomáše Bati 299, Louky, 763 02 Zlín, Czech Republic Notified body 1023

Toode on heaks kiidetud vastama isikukaitsevahendide käsitlevale määrusele (EL) 2016/425 ja vastama katseta-

tud kujul ülal esitatud standardite nõuetele

Vastavusdeklaratsioon on saadaval järgmisel aadressil:

<https://www.clean-air.cz/doc>

Märgistus vastavalt standardile EN 379 [4/5–8/9–13 AT 1/1/2/379 CE]	
CE 1883	Teavitatud asutuse identifitseerimine CE heakskiidu saamisel
4/5–8/9–13	4 – kaitsetooni number avatud olekus toonil 5–8/9–13 – kaitsetooni number suletud olekus toonil
AT	Tootja identifitseerimine (ANTRA TECHNOLOGIES CO. LTD)
1/1/2	Optilised klassid (optiline kvaliteet / valguse hajumine / homogeensus / nurksõltuvus)
EN 379	Standardi number

Märgistus vastavalt standardile EN 175 [EN 175 B CE]	
EN 175	Standardi number
B	kokkupõrkeklass (keskmise energia mõju 120 m/s)
CE	Vastavuse sümbol
MS	Tootja [MALINA – Safety s.r.o.]

Märgistus vastavalt standardile EN 166 [166 MS 1 B CE] / [AT 1B CE]	
MS [AT]	Tootja MALINA – Safety s.r.o. [ANTRA TECHNOLOGIES CO. LTD]
166	Standardi number
1	Optiline klass 1
B	Mehaaniline tugevus (kiirelt liikuvad osakesed, millel on kokkupõrkel keskmine energia)
CE	Vastavuse sümbol

## KÄYTTÖOPAS

### Tärkeää

Oman turvallisuutesi varmistamiseksi lue ja pidä mielessä seuraavat ohjeet ennen käyttöä. Jos sinulla on kysyttävää, ota yhteys valmistajaan tai

jälleenmyyjääsi. Säilytä käyttöopas myöhempää käyttöä varten. Hitsauskypärää saa käyttää ainoastaan tässä oppaassa lueteltuihin tarkoituksiin.

## 1. Johdanto

Näiden ohjeiden mukaisesti käytettynä AerTEC™ SUMMIT / SUMMIT air on suunniteltu suojelemaan käyttäjän silmiä ja kasvoja haitalliselta säteilyltä, mukaan lukien näkyvältä valolta, ultravioletti- (UV) ja infrapuna- (IR) säteilyltä, sekä kuumilta kipinöiltä ja roiskeilta, jotka syntyvät kaarihitsauksessa ja leikkauksessa, kuten MIG, MAG, TIG, SMAW, plasmakaari ja hiilikaaritaltaus. Tätä automaattisesti tummuvaa hitsauskypärää ei suositella vaativan käytön pään yläpuolella tapahtuvaan hitsaukseen, laserhitsaukseen tai laserleikkaukseen.

AerTEC™ SUMMIT air soveltuu käytettäväksi CleanAIR®-merkkisissä koneellisissa epäpuhtauksia poistavissa hengityslaitteissa (tästä lähtien PAPR) ja CleanAIR®-merkkisissä jatkuvan virtauksen paineilmahengityslaitteissa (tästä lähtien "paineilmajärjestelmät"), joissa se suojaaa hengitysteitä.

CleanAIR® on henkilökohtainen hengityssuojain, joka syöttää suodatettua ilmaa ylipaineella hengitystilaan. Hengityslaitte asetetaan käyttäjän vyölle, ja se suodattaa ympäristöstä otettavan ilman ja syöttää sen ilmaletkun kautta suojauskypärään. Ylipaine estää epäpuhtausien pääsyn hengitystilaan. Samalla tämä lievä ylipaine takaa käyttömukavuuden myös pitkään käyttäjäksi, koska käyttäjän ei tarvitse ponnistella hengityksessä suodattimen vastuksen voittamiseksi.

## Ennen hitsaamista

- Varmista, että kypärä on koottu asianmukaisesti ja että se estää tahattoman valon kokonaan. Kypärän edessä valo saa päästä kypärään vain automaattisesti tummuvan hitsaussuodattimen katselualueen läpi.
- Säädä pääpanta parhaan mukavuuden varmistamiseksi ja suurimman näkökentän tarjoamiseksi.
- Tarkista hitsaustarkoitukseen soveltuva tummuusaste ja säädä automaattisesti tummuva suodatin asianmukaisesti [katso

suositellut tummuusasteet taulukosta).

- Tarkista, että suojalevyt ovat ehjiä, puhtaita ja asennetut oikein. Vaihda levy välittömästi, jos se vahingoittuu tai jos kuona tai naarmut heikentävät näkyvyyttä.
- Tarkista, että hitsauslinssi on vahingoittumaton ja puhdas. Vahingoittunut hitsauslinssi heikentää suojausta ja näkyvyyttä ja on vaihdettava välittömästi.
- Tarkista, että hitsauskypärä ja pääpanta ovat vahingoittumattomia.

#### VAROITUS – AerTEC™ SUMMIT / AerTEC™ SUMMIT air

- Käytä vain alkuperäisiä CleanAIR®/AerTEC™-varaosia ja -kulutustuotteita. Jos et ole varma asiasta, ota yhteyttä valtuutettuun jälleenmyyjään. Korvaavien komponenttien käyttö tai muut kuin tässä käyttöoppaassa kuvatut muunnokset voivat heikentää suojausta ja siten mitätöidä takuuvaatimukset tai aiheuttaa sen, että tuote ei noudata suojausluokitusta ja asianmukaisia standardeja ja sertifiointeja.
- Älä koskaan aseta kypärää tai automaattisesti tummuvaa hitsaussuodatinta kuumalle pinnalle.
- Naarmuuntunut tai vahingoittunut suojalevy tulee vaihtaa säännöllisesti alkuperäiseen AerTEC™-tuotteeseen. Muista irrottaa mahdollinen suojakalvo molemmilta puolilta ennen uuden suojalevyn käyttöä. Käytä AerTEC™ SUMMIT -kypärää ainoastaan lämpötilassa -5 – +55 °C.
- Älä käytä karkaistuja mineraalisuodattimia ilman asianmukaista suojakalvoa.
- Vaihda suojasuodatin välittömästi, jos se on vahingoittunut, tai jos kuona tai roiskeet rajoittavat näkyvyyttä.
- Älä altista automaattisesti tummuvaa hitsaussuodatinta nesteille ja suojele sitä lialta.
- Materiaalit, jotka voivat joutua kosketuksiin käyttäjän ihon kanssa, voivat aiheuttaa allergisia reaktioita herkille yksilöille.
- Tavallisten silmälasien päällä käytetty hitsauskypärä saattaa välittää iskut ja olla siten vaaraksi käyttäjälle.

#### VAROITUS – AerTEC™ SUMMIT air

1. Älä koskaan käytä kypärää alla olevissa ympäristöissä tai olosuhteissa:
- Jos happipitoisuus ympäristössä on alle 17 %.
- Happirikkaassa ympäristössä.

- Räjähdyksuhteisessa ympäristössä.
- Ympäristöissä, joissa on välitön henkeä tai terveyttä uhkaava vaara.
- Kypärä ei suojaa koviilta iskuilta, räjähdyksiltä tai syövyttäviltä aineilta.
- Älä käytä ympäristöissä, joissa käyttäjällä ei ole tietoa kontaminaation tyypistä tai pitoisuudesta.
- Älä käytä, kun moottoroitu epäpuhtauksia poistava hengityssuojain on pois päältä tai kun paineilman tuloliitäntä on suljettu! Tällöin hengityslaitte ei tarjoa hengityksen suojausta tai suojaus on heikko. Lisäksi riskinä on korkean hiilidioksidipitoisuuden [CO<sub>2</sub>] kertyminen ja hapenpuute kypärän sisällä.
- Takaa optimaalinen suojaus varmistamalla, että kasvotiivistä istuu kasvoilla asianmukaisesti. Jos parta tai pitkät hiukset heikentävät tiivisteiden istuvuutta, sisään pääsevä vuoto kasvaa ja suojaus saattaa heiketä.
- 2. Siirry turvalliseen paikkaan ja ryhdy asianmukaisiin toimiin, jos jokin seuraavista ongelmista ilmenee kypärän käytön aikana:
- Jos PAPR tai paineilmajärjestelmä lakkaavat toimimasta mistä tahansa syystä, käyttäjän on poistuttava kontaminoituneesta työkohteesta viivytyksettä.
- Jos haistat pahan hajun, tunnet ärsytystä tai epämiellyttävää maun hengittäessäsi.
- Jos et tunne oloasi hyväksi tai tunnet pahoinvointia.
- 3. Kiinteitä ja nestemäisiä hiukkasia suodattavat suodattimet (hiukkassuodattimet) eivät suojaa käyttäjää kaasuilta. Kaasuja suodattavat suodattimet eivät suojaa käyttäjää hiukkasilta. Jos työpaikalla on molemman tyyppisiä epäpuhtauksia, on käytettävä yhdistelmäsuodattimia.

## 2. Tarkastus ja huolto

AerTEC™ SUMMIT on kokonainen hitsauskypärä, joka koostuu hitsaussuojaimesta ja automaattisesti tummenevasta hitsauslinssistä ja pääpannasta. Version AerTEC™ SUMMIT air -kypärässä on lisäksi ilmanjakelu. Kypärän ja visiirin elinikään vaikuttavat monet tekijät, kuten kylmyys, kuumuus, kemikaalit, auringonvalo ja virheellinen käyttö. Kypärä on tarkastettava päivittäin sisä- ja ulkorakenteen vaurioiden varalta.

Hitsauskypärän huolellinen käyttö ja oikea

ylläpito pidentävät käyttöikää ja parantavat turvallisuutta!

#### Puhdistus:

- Jokaisen työvuoron jälkeen pääosa on puhdistettava, yksittäiset osat tarkistettava ja vaurioituneet osat vaihdettava.
- Puhdistus on suoritettava tilassa, jossa on riittävä ilmanvaihto. Vältä yksittäisten osien päälle laskeutuneen haitallisen pölyn hengittämistä!
- Käytä puhdistamiseen haaleaa vettä (enintään +40 °C) ja saippuaa tai muuta hankaamatonta pesuainetta sekä pehmeää harjaa.
- Liuottimia sisältävien pesuaineiden käyttö on kielletty.
- Kun yksittäiset osat on puhdistettu kostealla liinalla, on tarpeen hieroa niitä kuiviksi tai antaa niiden kuivua huoneenlämmössä.
- Visiirin ja muoviosien hoitoon suositellaan CleanAIR® Klar-pilot -nesteitä.
- Älä käytä astianpesuainetta tai kuivaajaa!

## 3. Asetusten säätäminen

### PÄÄLLÄ/POIS

- Aurinkoenergiayksikkö kytkeytyy automaattisesti päälle sen altistuessa valolle.
- Tarkista painamalla mitä tahansa painiketta, että linssi toimii asianmukaisesti, ja aktivoi tilan säädöt samalla tavalla.

### TUMMUUDEN SÄÄTÖ [\*KUVA 1]

- Paina M-painiketta [7], kunnes tilanvalitsin on tummuudella [3]. LED-näyttö [6] ilmoittaa nyt sen hetkisen tummuustason.
- Valitse haluamasi tummuusluku painamalla + [8] ja - [9] -painikkeita.
- Voit vaihtaa kahden tummuusalueen 5–8 ja 9–13 välillä painamalla M [7], + [8] ja - [9] -painiketta 3 sekuntia.
- Kun aluetta on vaihdettu, toivottu tummuus voidaan säätää + [8] ja - [9] -painikkeilla.

### VIIVEENSÄÄTÖ

- Paina M-painiketta [7], kunnes tilanvalitsin on viiveetilassa [4]. LED-näyttö [6] ilmoittaa nyt sen hetkisen viiveasetuksen.
- Valitse haluamasi viiveasetus painamalla + [8] ja - [9] -painikkeita. Viivettä voidaan säätää välillä 1 [0,1 sekuntia]–9 [0,9 sekuntia].

### HERKKYYDENSÄÄTÖ

- Paina M-painiketta [7], kunnes tilanvalitsin on herkkyystilassa [2]. LED-näyttö [6] ilmoittaa sen hetkisen herkkyyasetuksen.
- Valitse haluamasi herkkyytaso painamalla + [8] ja - [9] -painikkeita. Herkkyyttä voidaan säätää välillä 1–9. Suurempi luku tarkoittaa suurempaa herkkyyttä.

#### Ohjeita herkkyydestä:

Herkkyyasetus ilmoittaa automaattisesti tummuvalle linssille, miten herkästi sen tulee reagoida hitsausvalokaareen ja häiriöihin. Erilaiset työympäristöt ja hitsausprosessiominaisuudet voivat edellyttää herkkyyden säätämistä. Herkkyyden säätämistä seuraavista tekijöistä: menetelmä, menetelmän sähkövirta, häiriöt:

**Käyttökohteet** [vakaa valokaari, kuten DC TIG, epävakaata valokaari, MMA/puikko, MIG, plasma jne.]

**Käyttökohteen virta** [erittäin matala, matala-keskitaso, keskitaso-korkea]

**Interferenssi** [voimakas suora auringonpaiste, voimakas loisteputken valo, viereinen hitsausvalokaari jne.]

#### Herkkyyasetukset

**1~2** Vähiten herkkä asetus – tarkoitettu suuren virran epävakaan valokaaren kohteisiin ja ympäristöihin, joissa on voimakkaita häiriöitä.

**3~4** Matalan virran epävakaan valokaaren kohteisiin ja ympäristöihin, joissa on voimakkaita häiriöitä.

**5~6** Oletusasetus – käyteään useammissa hitsausmenetelmissä, sisällä ja ulkona tavallisissa valistusolosuhteissa ja/tai vähäisten häiriöiden vallitessa.

**7~8** Hitsaukseen matalalla virralla tai vakaan valokaaren kohteisiin, kuten DC TIG.

**9** Herkin asetus – sopii hyvin matalan virran TIG-hitsaukseen tai hitsaukseen olosuhteissa, joissa osa valokaarta ei ole näkyvissä. Linssi on hyvin herkkä ja saattaa tummua kirkkaan ympäristövalaistuksen ja häiriöiden takia. Kun et ole varma, mitä numeroa käyttäisit, peukalosääntönä suosittelemme valitsemaan ensin korkeamman numeron ja pienentämään sitä askel kerrallaan, kunnes linssissä ei esiinny häiriöitä.

## Suosittelut tummuustasot luetellaan taulukossa [9]

## HUOMAUTUS

Joissain harvinaisissa tapauksissa voidaan joutua vähentämään häiriöitä, jotta automaattisesti tummuva linssi toimisi asianmukaisesti. **TIG ja vakaamman valokaaren kohteet vaativat korkeamman herkkyysasetuksen. Herkkyystasot ovat vain viitteellisiä ja niistä voidaan poiketa yksilöllisten tarpeiden mukaisesti.**

## HIONTA

Paina M-painiketta [7], kun tilailmaisimessa lukee GRIND [1]; kypärä on hiontatilassa. Tai paina GRIND-pikapainiketta [10] vaihtaaksesi hiontatilasta ei-hiontatilaan.

**Varoitus:** Kun linssi on GRIND-tilassa, se ei reagoi hitsausvalokaareen. Varmista, että se ei ole GRIND-tilassa, ennen kuin aloitat hitsauksen.

**Huomautus:** GRIND-tila poistuu automaattisesti käytöstä 30 minuuttia aktivoinnin jälkeen. Voit aktivoida sen uudelleen GRIND-pikakytkimellä.

## PARISTO VÄHISSÄ -MERKKIVALO

Jos paristo vähissä -merkkivalo [5] vilkkuu 3 sekunnin välein, paristot ovat vähissä, ja ne on vaihdettava heti.

## Pariston vaihtaminen [\*KUVA 2]

- Avaa takasuojus kääntämällä sitä vastapäivään.
- Vaihda paristo uuteen.
- Kierrä takasuojusta myötäpäivään.

**ÄLÄ KOSKAAN** hävitä paristoja talousjätteiden mukana, koska ne ovat erittäin myrkyllisiä ympäristölle.

Kierrätä aina käytetyt paristot asianmukaisesti ja hitsaa VIHREÄSTI.

## Sisäsuojalevyn vaihtaminen [\*KUVA 3]

- Työnnä kynsi sisemmän suojalevyn alaosan keskellä olevaan uraan ja vedä se ulos.
- Työnnä uusi sisempi suojalevy paikalleen pidellen sitä ensin kahdesta reunasta, taituttaen kalvoa sormin ja napsauttamalla kaksi reunaa tappeihin.

## ADF:n vaihtaminen [\*KUVA 4]

- Irrota ulomman GRIND-painikkeen suojus ruuviavaimella. Työnnä GRIND-painiketta siten, että se kulkee helposti reiän läpi kypäran.
- Vapauta ADF:n kiinnitys jousi lovesta ja irrota ADF kypärän kuoren kehuksesta.

- Aseta ADF kehukseen ja kiinnitä se painamalla kiinnitys jousi takaisin uraan.
- Asenna GRIND-painike takaisin paikoilleen kypärän kuoren reiän läpi ja käännä se ympäri siten, että suoja voidaan kiinnittää takaisin GRIND-painikkeeseen.
- **Ulomman suojalevyn vaihto**
- Nosta ADF-pidikkeen alaosassa olevaa ripustinta ja irrota suojalevy.
- Aseta uusi suojalevy kypärän kuoren kehukseen ja kiinnitä se lukitsemalla ripustin takaisin kypäran.

## 4. AerTEC™ SUMMIT -HITSAUSKY-PÄRÄN JA -PÄÄPANNAN säätäminen

### Pääpinnan säätäminen [\*KUVAT 5, 6, 8]

Pääpinnan kokoa (pään ympärymittaa) voidaan säätää mihin tahansa pääkokoon kiertämällä sen takana olevaa pyörää. Pääpinnan syvyyttä voidaan säätää siirtämällä neljää pystysuuntaista hihnaa. Hihnat vapautetaan pääpinnasta vetämällä ne irti lukitusnastoista. Napsauta hihnat lukitusnastoihin, kun ne ovat parhaassa asennossa.

### Pääpinnan vaihtaminen

Kun vaihdat pääpantaa, paina nivelkohdan yläosassa olevia mustia kielekkeitä [KUVA 6] samalla kun vedät pääpantaa eteenpäin.

Asenna uusi pääpanta työntämällä kiskot nivelkohdan uraan. Molemmat puolet on asemoitava samalla tavalla.

### Kallistuksen säätäminen [\*KUVA 8]

Kallistusta säädetään kypärän molemmilta puolilta. Kallistusta säädetään löysentämällä ulkoista kiristysnuppia, vapauttamalla säätövipu asemastaan ja siirtämällä se uuteen kohtaan. Kiristä lopuksi kiristysnuppi.

### Etäisyyden säätäminen [\*KUVA 6]

Säädä kasvojen ja ADF:n välistä etäisyyttä painamalla nivelkohdan yläosassa olevia mustia kielekkeitä samalla kun vedät kypärää eteen- tai taaksepäin. Vapauta kielekkeet, kun paras asento on saavutettu. Molemmat puolet on asemoitava samalla tavalla.

### Pääpinnan asennussarjan vaihtaminen [\*KUVA 7]

Ruuvaa molemmat kypärän sivuilla olevat kiristysnupit irti. Irrota asennussarjat hitsauskypäranstä. Aseta uudet asennussarjat hitsauskypäranään asettamalla neliön muotoinen mutteri kypärän pyöreään reikään sen molemmilla sivuilla. Ruuvaa asennussarjojen neliön muotoisen mutterin kiristysnuppeja molemmilla sivuilla, mutta älä kiristä niitä täysin. Aseta kallistuksensäätövipun tappi kallistuksensäätöreikään ja kiristä kiristysnuppi yhdellä sivulla; toista toisella sivulla käyttäen samaa kallistuksensäätöreikää [KUVA 8].

## 5. Säilytys ja säilyvyysaika

Säilytä hitsauskypärä kuivassa ja puhtaassa tilassa huonelämpötilassa suoralta auringonvalolta suojattuna (lämpötila välillä -10 – +55 °C suhteellisen ilmankosteuden ollessa välillä 20–95 %). Pitkäaikainen säilytys yli 45 °C:n lämpötilassa voi lyhentää pariston käyttöikää.

Tuotekoodi	Tuotekuvaus
40 34 00	Hitsauskypärä AerTEC™ SUMMIT, ilman ADF:ää
40 34 01	Hitsauskypärä AerTEC™SUMMIT, 5–8/9–13
40 34 97	Hitsauspäähine AerTEC™SUMMIT, ilman pääpantaa, ilman ADF:ää
70 34 00	Hitsauskypärä AerTEC™SUMMIT air, ml. pääpanta ja kasvotiiviste, ilman ADF:ää
70 34 01	Hitsauskypärä AerTEC™SUMMIT air, ml. pääpanta ja ADF 5–8/9–13

Varaosat, lisävarusteet:

Tuotekoodi	Tuotekuvaus
72 00 09	VariGEAR Standard ilman pehmusteita, ilman hikinauhaa
72 00 10	Pääpanta VariGEAR Comfort ml. hikinauha ja pehmusteet, ilman asennussarjaa
72 00 10.92	VariGEAR-asennussarja (Omnira, SUMMIT)
72 00 14	Takapehmuste VariGEAR [1 kpl ei air-versiolle, 2 kpl air-versiolle]

72 00 15	VariGEAR-hikinauha [2 kpl], (vain ei air-versiolle)
72 00 16	Yläpehmuste VariGEAR (vain ei air-versiolle)
72 00 17	VariGEAR-mukavuussarja (hikinauhat ja pehmusteet) (vain ei air-versiolle)
72 00 20	VariGEAR Airduct – pääpanta ml. ilmanava
70 21 53	Kasvotiiviste hitsauskypäranle – yleismalli
13 51 60	Paristo 3 V AerTEC™ S60 ADF:ille
40 51 60	Automaattisesti tummuva hitsaussuodatin AerTEC™ S60, 3/5–8/9–13
* 100/65	Sisempi suojalevy (VERUS, Omnira COMBI, SUMMIT), paketissa 10 kpl
* 110/90/1	Ulompi suojalevy 110 x 90, paketissa 10 kpl

## 6. Hyväksytyt yhdistelmät

Tuotekoodi	Tuotekuvaus	Luokka
30 00 00*	CleanAIR® AerGO®	TH3
81 00 00*	CleanAIR® Basic	TH3
67 00 00*	CleanAIR® Pressure Flow Master	3B

\* sisältää kaikki siihen perustuvat versiot

**Tämä tuote on hyväksytty seuraavien standardien mukaisesti:**

EN 166:2002 EN 379+A1:2009	CE-hyväksyntää varten ilmoitettu laitos: ECS European Certification Service GmbH, Notified body 1883 Hüttfeldstraße 50, 73430 Aalen, Germany
-------------------------------	--



EN 12941:1999+A2:2009 EN 14594:2019	CE-hyväksyntää varten ilmoitettu laitos: Occupational Safety Research Institute, v.v.i., Notified body 1024 Jeruzalémská 1283/9, 110 00, Prague 1, Czech Republic
EN 175:1998	CE-hyväksyntää varten ilmoitettu laitos: Institute for testing and certification třída Tomáše Bati 299, Louky, 763 02 Zlín, Czech Republic Notified body 1023

Tämän tuotteen on hyväksytty noudattavan henkilön-suojajimia koskevaa EU-säädöstä 2016/425 ja testattu noudattavan yllä lueteltujen standardien vaatimuksia

Vaatimuksenmukaisuusvakuutus on osoitteessa <https://www.clean-air.cz/doc>

Merkinnät standardin EN 379 mukaisesti [4 / 5–8 / 9–13 AT 1/1/1/2/379 CE]	
CE 1883	CE-hyväksyntää varten ilmoitetun laitoksen tunnus
4/5–8/9–13	4: suojausten tummuusasteen numero avoimessa tilassa 5–8/9–13 – suojausten tummuusasteen numerot suljetussa tilassa
AT	Valmistaja [ANTRA TECHNOLOGIES CO. LTD]
1/1/1/2	optiset luokitukset: optiikan laatu / valon sironta / homogeenisyys / kulmariippuvuus
EN 379	Standardin numero

Merkinnät standardin EN 175 mukaisesti [EN 175 B CE]	
EN 175	Standardin numero
B	Iskusuojausluokitus [keskitason energian isku nopeudella 120 m/s]

CE	Vaatimustenmukaisuussymboli
MS	Valmistajan tunnus [MALINA – Safety s.r.o.]

#### Merkinnät standardin EN 166 mukaisesti [166 MS 1 B CE] / [AT 1B CE]

MS (AT)	Valmistajan tunnus [MALINA – Safety s.r.o.] [ANTRA TECHNOLOGIES CO. LTD]
166	Standardin numero
1	Optinen luokka 1
B	Suojaus suuren energian hiukkasia vastaan – keskitason energiavaikutus
CE	Vaatimustenmukaisuussymboli

#### MANUEL DE L'UTILISATEUR

#### Important

Veillez lire et mémoriser les instructions suivantes avant tout usage afin d'assurer votre propre sécurité. En cas de questions, veuillez contacter le fabricant ou votre distributeur. Conservez le manuel pour référence ultérieure. Les masques de soudage doivent être utilisés uniquement aux fins mentionnées dans le présent manuel.

#### 1. Introduction

Lorsqu'il est utilisé conformément à ces consignes, le produit AerTEC™ SUMMIT/SUMMIT air est conçu pour protéger les yeux et le visage de l'utilisateur des radiations nocives, y compris dans la lumière visible, les rayons ultraviolets (UV) et infrarouges (IR) et des particules et éclaboussures brûlantes résultant des opérations de soudure et de découpe à l'arc, notamment MIG/MAG, TIG, SAEE, gougeage à l'arc plasma et à l'arc air-carbone. Ce masque de soudage auto-obscureissant n'est pas recommandé pour les opérations de soudage en hauteur industriel, le soudage au laser ou la découpe au laser.

L'AerTEC™ SUMMIT air est compatible avec les appareils respiratoires à air purifié CleanAIR® [ci-après PAPR] ou avec les appareils respiratoires à adduction d'air comprimé [ci-après « systèmes

CleanAIR® à air comprimé »] et garantit ainsi la protection des voies respiratoires.

CleanAIR® est un système de protection individuel des voies respiratoires basé sur le principe de suppression de l'air filtré dans la zone de respiration. L'appareil est placé à la ceinture de l'utilisateur et filtre l'air de l'environnement avant de le transmettre à travers une conduite d'air jusqu'au masque de protection. La suppression empêche les produits contaminants d'entrer dans la zone de respiration. Cette légère suppression assure apporte en même temps un grand confort pour l'utilisateur même en cas d'utilisation prolongée.

#### Avant de souder

- S'assurer que le masque est correctement monté et qu'il bloque totalement la lumière. Devant, la lumière ne doit pénétrer dans le masque qu'à travers la visière du filtre de soudage auto-obscureissant.
- Ajuster la coiffe pour permettre un maximum de confort et pour offrir le meilleur champ de vision.
- Vérifier le niveau d'ombrage recommandé pour votre opération de soudage et ajuster le filtre auto-obscureissant en conséquence [voir le tableau avec les niveaux d'ombrage recommandés].
- Vérifier que les plaques de protection ne sont pas endommagées, qu'elles sont propres et correctement installées. Remplacer la plaque immédiatement si elle est endommagée ou si des éclats ou des rayures en réduisent le champ de vision.
- Vérifiez que le verre du filtre de soudage n'est pas endommagé et qu'il est propre. S'il est endommagé, veuillez le remplacer immédiatement afin de garantir une bonne protection et une visibilité optimale.
- Vérifier que le masque de soudage et la coiffe ne sont pas endommagés.

#### AVERTISSEMENT – AerTEC™ SUMMIT/AerTEC™ SUMMIT air

- N'utiliser que des pièces de rechange et consommables originaux CleanAIR®/AerTEC™. En cas de doute, contacter votre distributeur autorisé. L'utilisation de pièces alternatives ou les modifications non indiquées dans ce manuel peuvent nuire à la protection et annuler la garantie ou rendre le produit non conforme aux classifications de protection et

normes et certificats appropriés.

- Ne jamais placer le masque ou le filtre de soudage auto-obscureissant sur une surface chaude.
- Les plaques de protection rayées ou endommagées doivent être régulièrement remplacées par d'autres originales d'AerTEC™. Avant d'utiliser une nouvelle plaque de protection, s'assurer de retirer tout film de protection supplémentaire des deux côtés. N'utiliser le masque AerTEC™ SUMMIT que dans une plage de températures de -5 °C à +55 °C.
- Ne pas utiliser de filtres minéraux tempérés sans films de protection appropriés.
- Remplacer le filtre de protection immédiatement s'il est endommagé ou si des éclats ou des rayures en réduisent le champ de vision.
- Ne pas exposer le filtre de soudage auto-obscureissant aux liquides et le protéger de la saleté.
- Les matériaux pouvant entrer en contact avec la peau de l'utilisateur peuvent causer des réactions allergiques chez les personnes sensibles.
- Le masque de soudage, lorsqu'il est porté par dessus des lunettes de vue standard, peut transmettre l'impact et créer un danger pour le porteur.

#### AVERTISSEMENT – AerTEC™ SUMMIT air

- Ne jamais utiliser le masque dans les environnements suivants et dans les conditions suivantes :
  - Si la concentration d'oxygène dans l'environnement est inférieure à 17 %.
  - Dans des environnements enrichis en oxygène.
  - Dans des milieux explosifs.
  - Dans des environnements qui représentent une menace immédiate pour la vie et la santé.
  - Le masque ne protège pas contre les chocs violents, les explosions ou les substances corrosives.
- Ne pas utiliser dans des environnements où l'utilisateur ne connaît pas le type de contamination ni sa concentration.
- Ne pas utiliser lorsque le respirateur à adduction d'air filtré est éteint ou lorsque l'entrée d'air comprimé est fermée ! Dans ce cas, le système respiratoire offrira une protection respiratoire faible ou nulle. Il existe

également un risque de concentration élevée de dioxyde de carbone (CO<sub>2</sub>) et de déficit en oxygène à l'intérieur du masque.

- S'assurer que le joint est placé correctement sur le visage pour fournir une protection optimale. Si la ligne d'étanchéité est perturbée par une barbe ou des cheveux longs, la fuite vers l'intérieur risque d'augmenter et la protection pourra être compromise.
- 2. Déplacez-vous vers un endroit sûr et prenez les mesures appropriées lorsque l'un des problèmes suivants survient lors de l'utilisation du masque :
  - Si le PAPR ou le système d'air comprimé cesse de fonctionner pour quelque raison que ce soit, veuillez immédiatement quitter la zone contaminée.
  - Si vous remarquez une odeur nauséabonde, un goût désagréable ou ressentez une irritation en respirant.
  - Si vous ne vous sentez pas bien ou si vous avez des nausées.
- 3. Les filtres conçus pour filtrer les aérosols solides et liquides (filtres à particules) ne protègent pas l'utilisateur contre les gaz. Les filtres conçus pour filtrer les gaz ne protègent pas l'utilisateur contre les particules. Les filtres combinés doivent être utilisés dans les zones contaminées par les deux types de pollution.

## 2. Contrôle et maintenance

AerTEC™ SUMMIT est un masque de soudage complet comprenant un écran de soudage avec filtre auto-obscurcissant et serre-tête. La version AerTEC™ SUMMIT air dispose d'un système de distribution d'air supplémentaire. La durée de vie du masque et des visières dépend de nombreux facteurs tels que le froid, la chaleur, les produits chimiques, l'exposition au soleil ou une mauvaise utilisation. Le masque doit être inspecté quotidiennement afin de détecter tout endommagement de sa structure interne ou externe.

Une utilisation soignée et un entretien correct du masque de soudage en prolongent la durée de vie et améliorent votre sécurité !

### Nettoyage :

- Après chaque période de travail, nettoyer la partie reposant sur la tête, vérifier

chaque composant et remplacer les pièces endommagées.

- Le nettoyage doit être effectué dans une pièce suffisamment ventilée. Éviter l'inhalation de poussières nocives déposées sur les composants !
- Pour le nettoyage, utiliser de l'eau tiède (jusqu'à +40 °C) et du savon ou un autre détergent non abrasif et une brosse douce.
- Ne jamais utiliser des agents de nettoyage contenant des solvants ou des produits abrasifs.
- Après avoir nettoyé les différents composants avec un chiffon humide, il est nécessaire de les essuyer ou de les laisser sécher à température ambiante.
- Nous vous recommandons d'utiliser les liquides \*Klar-pilot CleanAIR® pour l'entretien des visières et des pièces en plastique.
- Ne pas mettre au lave-vaisselle ou au sèche-linge !

## 3. Ajustement des réglages

### ALLUMÉ/ÉTEINT

- L'unité solaire S'ALLUME automatiquement lorsqu'elle est exposée à la lumière.
- Appuyez sur n'importe quel bouton pour vérifier si le verre fonctionne bien et pour activer les réglages de mode.

### CONTRÔLE DE L'OMBRAGE (\*PHOTO 1)

- Appuyez sur le bouton « M » [7] jusqu'à ce que l'indicateur de mode soit sur « Shade » [3], l'écran LED [6] affiche maintenant le numéro d'obscurcissement actuel.
- Appuyez sur le bouton « + » [8] et « - » [9] pour définir le numéro d'obscurcissement souhaité.
- Pour basculer entre les deux plages d'obscurcissement 5 - 8 et 9 - 13, maintenez n'importe quel bouton « M » [7], « + » [8], « - » [9] enfoncé pendant 3 secondes.
- Une fois que la plage a changé, utilisez « + » [8] et « - » [9] pour définir l'obscurcissement souhaité.

### CONTRÔLE DE RETARD

- Appuyez sur le bouton « M » [7] jusqu'à ce que l'indicateur de mode soit sur « Delay » [4], l'écran LED [6] affiche maintenant le paramètre de retard actuel.
- Appuyez sur le bouton « + » [8] et « - » [9]

pour définir le paramètre de retard souhaité. Le temps de retard peut être réglé de 1 (0,1 seconde) à -9 (0,9 seconde).

### CONTRÔLE DE LA SENSIBILITÉ

- Appuyez sur le bouton « M » [7] jusqu'à ce que l'indicateur de mode soit sur Sensitivity [2], l'écran LED [6] affiche maintenant le paramètre de sensibilité actuel.
- Appuyez sur le bouton « + » [8] et « - » [9] pour définir le niveau de sensibilité souhaité. La sensibilité peut être réglée de 1 à 9. Plus le nombre est élevé, plus il sera sensible.

### Orientations en matière de sensibilité :

Les paramètres de sensibilité servent à indiquer aux verres auto-obscurcissants avec quelle sensibilité ils doivent répondre en cas d'arc de soudage ou d'interférences. En raison des différents environnements de travail et des propriétés différentes des processus de soudage, des réglages sont nécessaires. La sensibilité doit être déterminée par les facteurs suivants : applications, intensité des applications, interférence :

**Applications** (arc stable, comme TIG CC, arc non stable, MMA/STICK, MIG, plasma, etc.)

**Intensité des applications** (très faible, faible-moyenne, moyenne-élevée)

**Interférence** (lumière directe forte, lumières fluorescentes fortes, arc de soudage à proximité, etc.)

### Paramètres de sensibilité

**1~2** Réglage le moins sensible – pour les applications à arc non stable à fort courant, dans des environnements avec beaucoup d'interférences.

**3~4** Pour les applications à arc non stable à faible courant, dans des environnements avec beaucoup d'interférences.

**5~6** Réglage par défaut – utilisé pour la plupart des types de soudage, en intérieur et en extérieur dans des conditions d'éclairage normal ou avec peu d'interférences.

**7~8** Pour le soudage à faible courant ou des arcs stables, comme le TIG CC.

**9** Le réglage le plus sensible, adapté à des soudages TIG à très faible courant ou des soudages dans lesquels une partie de l'arc est obscurci du champ de vision. Le verre est très sensible et peut devenir sombre si l'éclairage ambiant est trop fort ou si il y a trop d'interférences.

Lorsque vous n'êtes pas sûr du numéro à

utiliser, réglez d'abord à une valeur plus élevée, puis réduisez graduellement si des interférences existent jusqu'à ce que le verre ne les subisse plus.

## Pour connaître le niveau d'obscurcissement recommandé, voir le tableau [9]

### AVIS

**Dans certains cas extrêmes, la réduction des interférences peut être nécessaire pour permettre au verre auto-obscurcissant de fonctionner correctement. Le soudage TIG et les opérations avec un arc plus stable exigent des réglages de sensibilité plus fine. Les niveaux de nuance sont donnés à titre indicatif seulement et peuvent varier selon les besoins individuels.**

### MEULAGE

Appuyez sur le bouton « M » [7] jusqu'à ce que l'indicateur de mode soit sur « GRIND » [1], le masque est en mode Meulage. Du appuyez sur le bouton « GRIND » d'accès rapide [10] pour basculer le verre entre le mode « GRIND » et « GRIND ».

**Attention :** lorsque le verre est en mode « GRIND », il ne répond à aucun arc de soudage. Assurez-vous qu'il n'est pas en mode « GRIND » avant de commencer à souder.

**Note :** Le mode « GRIND » sera désactivé automatiquement après 30 minutes. Utilisez le bouton GRIND d'accès rapide pour le réactiver.

### VOYANT DE PILE FAIBLE

Si le voyant de pile faible [5] clignote toutes les 3 secondes, les piles sont faibles et il faut les remplacer immédiatement.

### Remplacement de la pile (\*PHOTO 2)

- Ouvrez le boîtier arrière dans le sens antihoraire.
- Remplacez la pile par une nouvelle.
- Remplacez le boîtier dans le sens horaire.

**NE JAMAIS** placer des piles usagées au milieu des déchets ménagers, car celles-ci sont très nocives pour l'environnement.

Recyclez toujours correctement les piles usagées et encouragez un soudage ÉCOLOGIQUE.

### Remplacement de la plaque de protection interne (\*PHOTO 3)

- Mettez l'ongle dans une rainure au milieu de la partie inférieure de la plaque de protection interne et tirez.
- Insérez la nouvelle plaque de protection interne en poussant d'abord les deux bords, puis en pliant la feuille sur votre doigt pour insérer les deux autres bords dans les broches

### Remplacement de l'ADF (\*PHOTO 4)

- Retirez le couvercle du bouton extérieur « GRIND » à l'aide d'un tournevis. Tournez le bouton « GRIND » pour qu'il passe facilement à travers le trou dans le masque.
- Libérez le ressort de rétention de l'ADF de son socle et retirez l'ADF du cadre préparé dans la coque du masque.
- Insérez l'ADF dans le cadre et sécurisez en enfonçant le ressort de rétention dans le socle.
- Insérez le bouton « GRIND » dans le trou dans la coque du masque et tournez-le de sorte que le couvercle soit de nouveau fixé au bouton.
- **Remplacement de la plaque de protection externe**
- Soulevez le crochet de la partie inférieure du support de l'ADF et retirez la plaque de protection
- Insérez la nouvelle plaque de protection dans le cadre préparé dans le masque et fixez-la en verrouillant le crochet dans le masque.

## 4. Réglage du MASQUE DE SOUDAGE ET DE LA COIFFE AerTEC™ SUMMIT

### Réglage de la coiffe (\*PHOTO 5, 6, 8)

La coiffe peut être réglée à la taille souhaitée (circonférence de la tête) en tournant la molette arrière. La profondeur de la coiffe peut être réglée en repositionnant les quatre lanières verticales. Pour libérer les lanières de la coiffe, il suffit de les dégager des goupilles de sécurité. Insérez les lanières dans les goupilles lorsque vous avez trouvé la position optimale.

### Remplacement de la coiffe

Pour remplacer la coiffe, appuyez sur les tiges noires (PHOTO 6) au-dessus du point de pivot tout en faisant glisser la coiffe vers l'avant.

Pour insérer la nouvelle coiffe, faites glisser les rails dans la rainure sur le point de pivot. Les deux côtés doivent être placés à hauteur égale.

### Réglage d'inclinaison (\*PHOTO 8)

L'inclinaison est ajustée des deux côtés du masque. Elle est réglée en desserrant la molette de serrage externe et en déplaçant en position le levier de réglage. Resserrez la molette de serrage une fois terminé.

### Réglage de distance (\*PHOTO 6)

Réglez la distance entre le visage et l'ADF en appuyant sur les tiges noires en haut du point de pivot tout en faisant glisser le masque vers l'avant ou l'arrière. Libérez les tiges lorsque vous avez atteint la position optimale. Les deux côtés doivent être placés à hauteur égale.

### Remplacement du kit de fixation de la coiffe (\*PHOTO 7)

Dévissez les deux molettes de serrage sur les côtés du masque. Retirez les kits de fixation du masque de soudage. Placez les nouveaux kits de fixation dans le masque de soudage avec l'écrou carré dans le trou rond du masque, des deux côtés. Vissez les molettes de serrage dans l'écrou carré des kits de fixation des deux côtés, sans les serrer complètement. Insérez la goupille de réglage de l'inclinaison dans un trou correspondant et resserrez la molette de serrage d'un côté, puis faites de même de l'autre côté et utilisez le même trou de réglage de l'inclinaison (PHOTO 8).

## 5. Stockage et durée de vie

Conservez le masque de soudage dans un endroit sec et propre à température ambiante, évitez les rayons directs du soleil (plage de température de -10 °C à + 55 °C avec une humidité relative comprise entre 20 et 95 %). Le stockage prolongé à des températures supérieures à 45 °C peut réduire la durée de vie de la batterie.

Code produit	Description du produit
40 34 00	Masque de soudage AerTEC™ SUMMIT sans ADF
40 34 01	Masque de soudage AerTEC™ SUMMIT 5 - 8 / 9 - 13

40 34 97	Cagoule de soudage AerTEC™ SUMMIT sans coiffe, sans ADF
70 34 00	Masque de soudage AerTEC™ SUMMIT air avec coiffe et joint d'étanchéité, sans ADF
70 34 01	Masque de soudage AerTEC™ SUMMIT air avec coiffe et ADF 5 - 8 / 9 - 13

Pièces détachées, accessoires :

Code produit	Description du produit
72 00 09	VariGEAR Standard sans rembourrage, sans bandeau
72 00 10	Coiffe VariGEAR Comfort avec bandeau et rembourrage, sans kit de fixation
72 00 10.92	Kit de fixation VariGear (Omnira, SUMMIT)
72 00 14	Rembourrage arrière VariGEAR (2 pièces pour la version air, 1 pièce pour l'autre version)
72 00 15	Bandeau VariGEAR (lot de 2), (seulement pour la version non air)
72 00 16	Rembourrage supérieur VariGEAR (seulement pour la version non air)
72 00 17	Kit confort VariGEAR (ensemble de bandeaux et de rembourrages) (seulement pour la version non air)
72 00 20	VariGEAR Airduct, coiffe avec conduit d'air
70 21 53	Joint d'étanchéité pour masque de soudage – universel
13 51 60	Pile 3 V pour AerTEC™ S60 ADF
40 51 60	Filtre de soudage auto-obscureissant AerTEC™ S60 3 / 5 - 8 / 9 - 13
* 100/65	Partie interne de plaque de protection (VERUS, Omnira COMBI, SUMMIT), lot de 10
* 110/90/1	Partie externe de plaque de protection, 110 x 90, lot de 10

## 6. Combinaisons approuvées

Code produit	Description du produit	Cat
30 00 00*	CleanAIR® AerGO®	TH3
81 00 00*	CleanAIR® Basic	TH3
67 00 00*	CleanAIR® Pressure Flow Master	3B

\* incluant toutes les variantes dérivées

**Ce produit est certifié conforme aux normes suivantes :**

EN 166:2002 EN 379+A1:2009	Organisme notifié pour les tests CE : ECS European Certification Service GmbH, Notified body 1883 Hüttfeldstraße 50, 73430 Aalen, Germany
EN 12941:1999+A2:2009 EN 14594:2019	Organisme notifié pour les tests CE : Occupational Safety Research Institute, v.v.i., Notified body 1024 Jeruzalémská 1283/9, 110 00, Prague 1, Czech Republic
EN 175:1998	Organisme notifié pour les tests CE : Institute for testing and certification třída Tomáše Bati 299, Louky, 763 02 Zlín, Czech Republic Notified body 1023

Ce produit est garanti conforme à la norme [EU] 2016/425 sur les EPI et a été testé conforme aux exigences des normes susmentionnées

La déclaration de conformité est disponible sur : <https://www.clean-air.cz/doc>

Marquages conformément à la norme EN 379 [4 / 5 - 8 / 9 - 13 AT 1/1/2/379 CE]	
CE 1883	identification de l'organisme notifié pour l'approbation CE

## 2. בקרה ותחזוקה

AerTEC™ SUMMIT היא קסדת ריתוך שלמה הכוללת מגן ריתוך, מסנן המתכה באופן אוטומטי ורצועת ראש. לגרסת AerTEC™ SUMMIT יש פיזור אוויר נוסף. אורך החיים של הקסדה והמשקפים מושפע מגורמים רבים כגון קור, חום, כימיקלים, אור שמש או שימוש שגוי. יש לבדוק את הקסדה על בסיס יומיומי כדי לוודא שלא נגרם נזק למבנה הפנימי או החיצוני שלה.

שימוש זהיר ותחזוקה נכונה של קסדת הריתוך מאריכים את חיי התפעול של הקסדה ומשפרים את הבטיחות שלך!

### ניקוי:

- אחרי כל משמרת עבודה, יש לנקות את מדור הראש, לבדוק את החלקים האינדיבידואליים, ולהחליף חלקים שניזוקו.
- יש לבצע את הניקוי בחדר בעל אוורור מספיק. יש להימנע משאיפת אבק מזיק שנח על חלקים אינדיבידואליים!
- לשם ניקוי, יש להשתמש במים פושרים (עד לטמפרטורה של +40 מעלות צלזיוס) עם סבון או דטרגנט אחר שאינו שוחק, ומברשת רכה.
- אסור להשתמש בחומרי ניקוי עם ממיסים.
- אחרי ניקוי חלקים אינדיבידואליים עם מטלית לחה, חשוב לנגב אותם עד שיהיו יבשים, או להניח להם להתייבש בטמפרטורת החדר.
- מומלץ להשתמש בנוזלי CleanAIR® Klar-pilot כדי לטפל במשקפים ובחלקים הפלסטיים.
- אין להשתמש במדיח כלים או במייבש!

## 3. התאמת ההגדרה

### הדלקה/כיבוי

- היחידה הסולרית נדלקת באופן אוטומטי כאשר היא נחשפת לאור.
- לחץ על כל לחצן כדי לבדוק אם העדשה פועלת כראוי וכדי להפעיל את התאמות המצב.

### בקרת צל (יתמונה 1)

- לחץ על הלחצן "M" (7), עד שמחווין המצב יהיה על צל (3), מסך הגביש הנוזלי (6) מציג עכשיו את מספר הצל הנוכחי
- לחץ על הלחצן "+" (8) ועל הלחצן "-" (9) כדי להגדיר את מספר הצל המבוקש.
- על מנת לעבור בין שני טווחי הצל 5-8 ו-9-13, לחץ והחזק כל לחצן "-" (9), "+" (8), "M" (7), למשך 3 שניות.
- מרגע שהעברת את הטווח, השתמש בלחצנים "+" (8) "-" (9) כדי להגדיר את הצל המבוקש.

### בקרת עכוב

- לחץ על הלחצן "M" (7), עד שמחווין המצב יהיה על

- יש להחליף באופן סדיר לוחות פגומים או שרוטים בחלפים מקוריים של AerTEC™. לפני השימוש בלוח מגן חדש, דאג להסיר כל נטיפת הגנה נוספת משני הצדדים. השתמש בקסדת AerTEC™ SUMMIT רק בטווח הטמפרטורות שבין 5- מעלות צלזיוס לבין +55 מעלות צלזיוס. אין להשתמש במסננים מינרליים מוקשים ללא שכבת מגן מתאימה.
- החלף מייד את מסנן ההגנה אם הוא פגום, או אם נתזים או שריטות מפחיתים את שדה הראיה.
- אין לחשוף את מסנן הריתוך בעל יכולת ההתכהות האוטומטית לנוזלים ויש להגן עליו מפני לכלוך. חומרים שעשויים לבוא במגע עם עורו של הלוש עלולים לגרום לתגובות אלרגיות למי שרגיש לכך.
- לבישת קסדת הריתוך מעל משקפיים אופטיות רגילות עלולה להעביר פגיעות, ובכך ליצור סכנה עבור הלוש.

### אזהרה - AerTEC™ SUMMIT air

- אין להשתמש בקסדה בסביבות ובתנאים שלהלן:
  - אם ריכוז החמצן בסביבה נמוך מ-17%.
  - בסביבות מועשרות בחמצן.
  - באווירה נפיצה.
  - בסביבות המהוות סכנה מידית לחיים ולבריאות.
  - הקסדה אינה מגנה מפני זעזועים קשים, פיצוצים או חומרים קורוזיביים.
  - אין להשתמש בסביבות שבהן אין המשתמש יודע את סוג הזיהום או את ריכוזו.
  - אין להשתמש כאשר המנשם החשמלי מטהר האוויר מכובה או כאשר כניסת האוויר החדוש סגורה! במקרה זה, המערכת הנשימתית מספקת מעט מאוד הגנה נשימתית, אם בכלל. כמו כן, קיים סיכון של הצטברות ריכוז גבוה של דו-תחמוצת הפחמן (CO<sub>2</sub>) ושל חסר-חמצן בתוך הקסדה.
  - דא שאטם הפנים מתחבר אל הפנים בצורה נאותה כדי לספק הגנה מטבית. אם זקן או שיער ארוך מפריעים לקו האיטום, הדליפה הפנימית תגבר ואפשר שתהיה פגיעה בהגנה.
- עליך לעבור למיקום בטוח ולנקוט באמצעים המתאימים כאשר אחת מן הבעיות הבאות מתרחשות בעת השימוש בקסדה:
  - אם ה-PAPR או מערכת האוויר החדוש מפסיקים לפעול מסיבה כלשהי, חייב המשתמש לעזוב את מקום העבודה המזוהם ללא עיכוב.
  - אם אתה נתקל בצחנה או בגירוי או בטעם בלתי-נעים במהלך הנשימה.
  - אם אתה חש בחילה או שאינך חש בטוב.
- מסננים המיועדים לכיידת חלקיקים מוצקים ונוזליים (מסנני חלקיקים) אינם מגינים על המשתמש מפני גזים. מסננים המיועדים ללכידת גזים אינם מגינים על המשתמש מפני חלקיקים מכל סוג שהוא. בסביבת עבודה מזהמת בשני סוגי זיהום אלה, יש להשתמש במסננים משולבים.

המשתמש מפני קרינה מזיקה כולל אור נראה, קרינת-UV) סגול (UV), תת-אדום (IR) וניצוצות ונתזים חמים שמקורם בריתוך קשת ואפליקציות חיתוך כמו MIG, MAG, TIG, SMAW, קשת פלזמה, חירוף קשת פחמן. קסדת ריתוך זו בעלת יכולת ההתכהות האוטומטית אינה מומלצת עבור אפליקציות ריתוך עיליות כבדות, ריתוך לייזר או אפליקציות חיתוך בלייזר.

AerTEC™ SUMMIT air מותאמת לשימוש עם מנשמים חשמליים מטהרי אוויר של CleanAIR® (להלן, PAPR) CleanAIR® או עם התקני נשימה בעלי אוויר דחוס עם זרימה רציפה (להלן, מערכות אוויר דחוס של CleanAIR®) ובכך מספקת הגנה על מערכת הנשימה.

CleanAIR® היא מערכת אישית להגנה על דרכי הנשימה המבוססת על העקרון של לחץ יתר של אוויר מסונן באזור הנשימה. המנשם מחובר לחגורת הלוש ומסנן את האוויר הנלקח מהסביבה ומעביר אותו דרך צינור האוויר אל קסדת המגן. לחץ-יתר מונע מהמזהמים לחדור לאזור הנשימה. לחץ-יתר קל זה מבטיח בעת ובעונה אחת את נוחותו של הלוש, גם כאשר מדובר בשימוש ארוך-טווח, משום שהלוש אינו צריך להיאבק בעת נשימתו להתגבר על התנגדות המסנן.

## לפני הריתוך

- ודא שהקסדה הורכבה בצורה נכונה ושהיא לגמרי חוסמת כל אור מקרי. מלפנים יכול האור לחדור לתוך הקסדה רק דרך אזור הצפייה של מסנן הריתוך בעל יכולת ההתכהות האוטומטית.
  - כוון את ציוד הראש כדי להבטיח נוחות מרבית וכדי לספק לך את שדה הראייה הרחב ביותר.
  - בדוק את רמת הצל הדרושה ליישום הריתוך שלך וכוון את מסנן ההתכהות האוטומטית בהתאם (עיין בטבלה עם רמות הצל המומלצות).
  - בדוק כדי לוודא שלא נגרם נזק ללוחות ההגנה, ושהם נקיים ומותקנים בצורה נכונה. החלף מיד את הלוח אם הוא פגום, או אם נתזים או שריטות מפחיתים את שדה הראיה.
  - בדוק את עדשת מסנן הריתוך כדי לוודא שהיא תקינה ונקייה. עדשת מסנן הריתוך הפגומה מזיקה להגנה ולראות ויש להחליף אותה מיד.
  - ודא שקסדת הריתוך וציוד הראש לא ניזוקו.
- אזהרה - AerTEC™ SUMMIT/AerTEC™ SUMMIT air**
- יש להשתמש רק בחלקי חילוף וחומרים מתכלים מקוריים של AerTEC™/CleanAIR®. במקרה של ספק, אנא צור קשר עם המפיץ המורשה שלך. השימוש ברכיבים חלופיים או ביצוע שינויים כלשהם שלא צוינו במדריך זה עלולים לפגום בהגנה ולגרום לפגיעת תוקפן של תביעות כלשהן במסגרת האחריות או לגרום למוצר לחרוג מסייווג ההגנה והתקנים והאישורים הרלוונטיים.
  - לעולם על תניח את הקסדה או את מסנן הריתוך בעל יכולת ההתכהות האוטומטית על משטח חם.

4 / 5 - 8 / 9 - 13	4 – numéro de nuance de protection à l'état ouvert 5 - 8 / 9 - 13 – numéros de nuance de protection à l'état fermé
AT	Identification du fabricant [ANTRA TECHNOLOGIES CO. LTD]
1/1/2	Classes optiques – qualité optique/diffusion de la Lumière/homogénéité/dépendance angulaire
EN 379	Numéro de la norme

Marquages conformément à la norme EN 175 [EN 175 B CE]	
EN 175	Numéro de la norme
B	Catégorie d'impact [impact d'énergie moyenne à 120 m/s]
CE	Symbole de conformité
MS	Identification du fabricant [MALINA – Safety s.r.o.]

Marquages conformément à la norme EN 166 [166 MS 1 B CE]/[AT 1B CE]	
MS [AT]	Identification du fabricant MALINA – Safety s.r.o. [ANTRA TECHNOLOGIES CO. LTD]
166	Numéro de la norme
1	Classe optique 1
B	Résistance mécanique [particules éjectées rapidement, impact d'énergie moyenne]
CE	Symbole de conformité

### מדריך למשתמש

### חשוב

אנא קרא וזכור את ההוראות הבאות לפני השימוש כדי להבטיח את בטחונך. אם יש לך שאלות, אנא צור קשר עם היצרן או עם המפיץ שלך. שמור את המדריך לשימוש עתידי. יש להשתמש בקסדת הריתוך רק למטרות שפורטו במדריך למשתמש זה.

## 1. הקדמה

כאשר משתמשים ב-AerTEC™ SUMMIT/SUMMIT בתאם להוראות אלה, היא תוכננה להגן על עיני ופני

את אותן פעולות בצד השני תוך שימוש באותו חור הגדרת הטיה (תמונה 8).

## 5. אחסון וחי מדף

אחסן את קסדת הריתוך במקום יבש ונקי בטמפרטורת החדר, הימנע מחשיפה לאור שמש ישיר (טווח טמפרטורה בין 10- מעלות צלזיוס לבין +55 מעלות צלזיוס עם לחות יחסית בין 20 לבין 95%). אחסון לטווח ארוך בטמפרטורות מעל 45 מעלות צלזיוס יכול לצמצם את אורך החיים של הסוללה.

קוד המוצר	תיאור מוצר
40 34 00	קסדת ריתוך AerTEC™ SUMMIT, ללא ADF
40 34 01	קסדת ריתוך AerTEC™SUMMIT, 5-8/9-13
40 34 97	קסדת ריתוך AerTEC™ SUMMIT ADF, ללא ציוד ראש, ללא ADF
70 34 00	קסדת ריתוך AerTEC™ SUMMIT air כולל ציוד ראש ואטם פנים וללא ADF
70 34 01	קסדת ריתוך AerTEC™ SUMMIT air כולל ציוד ראש 13-9/8-5 ADF

חלקי חילוף, אביזרים נלווים:

קוד המוצר	תיאור מוצר
72 00 09	VariGEAR Standard ללא ריפוד וללא סופג זיעה
72 00 10	ציוד הראש VariGEAR Comfort כולל סופג זיעה ורפידות, ללא ערכת כינון
72 00 10.92	ערכת כינון VariGEAR (Omnira, SUMMIT)
72 00 14	VariGEAR רפידה אחרית (חלק אחד עבור גרסה ללא air, שני חלקים עבור גרסת air)
72 00 15	סופג זעה VariGEAR (חבילה של 2), (רק עבור הגרסה ללא air)
72 00 16	VariGEAR רפידה עליונה (רק עבור הגרסה שאיננה גרסת air)
72 00 17	ערכת נוחיות VariGEAR (ערכה של סופגי זיעה ורפידות) (רק עבור הגרסה שאינה גרסת air)
72 00 20	תעלת אוויר VariGEAR – ציוד ראש כולל תעלת אוויר
70 21 53	אטם פנים עבור קסדת הריתוך – universa
13 51 60	סוללה 3V עבור AerTEC™ S60 ADF

וסובב אותו כך שניתן לחבר חזרה את המכסה ללחצן 'השחז'.

- **החלפת לוח הגנה חיצוני**
- הרם את המתלה בחלק התחתון של מחזיק ה-ADF והסר את לוח המגן
- הכנס את לוח ההגנה לתוך המסגרת המוכנה במעטפת הקסדה וחזק אותו למקום באמצעות נעילת המתלה בתוך הקסדה

## 4. התאמת ציוד הראש וקסדת הריתוך AerTEC™ SUMMIT

### התאמת ציוד הראש (\*תמונות 5, 6, 8)

ניתן להתאים את גודל ציוד הראש (היקף הראש) באמצעות סיבוב הגלגל האחורי כדי להתאים לגודל של כל ראש. ניתן להתאים את עומק ציוד הראש באמצעות מיקום מחדש של ארבעת רצועות הראש האנכיות. על מנת לשחרר את רצועות הראש מציוד הראש, פשוט משוך את הרצועות מתוך מנעולי הפין. הדק את רצועות הראש על מנעולי הפין כאשר תגיע לפוזיציה המיטבית.

### החלפת ציוד הראש

עבור החלפת ציוד הראש ל חץ על הלשוניות השחורות (תמונה 6) שבראש נקודת הציר תוך החלקת ציוד הראש קדימה.

על מנת להכניס את ציוד הראש החדש החלק את המסילות לתוך החריץ על נקודות הציר. שני הצדדים צריכים להיות ממוקמים באופן שווה.

### התאמת הטיה (\*תמונה 8)

את ההטיה מתאימים בשני הצדדים של הקסדה. את ההטיה מתאימים באמצעות שחרור כפתור המתח החיצוני ושחרור ידית ההתאמה מהמיקום הנוכחי שלה והעברתה למיקום אחר. הדק את לחצן המתח כאשר תסיים.

### התאמת מרחק (\*תמונה 6)

מתאים את המרחק בין הפנים לבין ה-ADF באמצעות לחיצה על הלשוניות השחורות הנמצאות מעל לנקודת הציר תוך החלקת הקסדה קדימה או אחורה. שחרר את הלשוניות כאשר תגיע לפוזיציה המיטבית. שני הצדדים צריכים להיות ממוקמים באופן שווה.

### החלפת ערכת הכינון של ציוד הראש (\*תמונה 7)

פתח את ההברגה של שני כפתורי המתח בצידי הקסדה. הסר את ערכות הכינון מקסדת הריתוך. מקם את ערכות הכינון החדשות בקסדת הריתוך עם האום בעל הצורה המרובעת בחור העגול של הקסדה משני הצדדים. הברג את כפתורי המתח באום בעל הצורה המרובעת של ערכות הכינון משני הצדדים, אך אל תהדק אותם באופן מלא. הכנס את פין ידית התאמת הטיה לתוך חור הגדרת הטיה והדק את כפתור המתח מצד אחד, ולאחר מכן בצע

**בכמה מקרים קיצוניים נדירים, אפשר שיהיה צורך להפחית את ההפרעות על מנת לאפשר לעדשת ההתכה האוטומטית לפעול כראוי. TIG ויישומים שבהם הקשת יציבה יותר מחייבים הגדרות רגישות גבוהה יותר.**  
**רמות הצל מובאות לשם הדרכה בלבד וניתן לשנות אותן כדי להתאים לצרכים אינדיבידואליים.**

### השחז

לחץ על הלחצן "M" (7), עד שמחוון המצב יצביע על "השחז" (1). פעולה זו מגדירה עבור הקסדה את מצב ההשחז. או, לחץ על לחצן הגישה המהירה אל "GRIND" (10) כדי להעביר את העדשה בין המצבים "GRIND" ו-"non-GRIND".

**אזהרה:** כאשר העדשה נמצאת במצב "GRIND", היא לא תגיב לשום קשת ריתוך. ודא שהיא אינה במצב "GRIND" לפני שתחיל לבצע ריתוך.

**הערה:** מצב "GRIND" יושבת באופן אוטומטי אחרי 30 דקות הפעלה. השתמש בלחצן הגישה המהירה אל "GRIND" כדי להפעיל אותו שוב.

### מחוון סוללה נמוכה

אם מחוון הסוללה הנמוכה (5) מהבהב פעם אחת בכל 3 שניות, זהו סימן שהסוללות נמוכה ויש להחליף אותן מיידי.

### החלפת סוללה (\*תמונה 2)

- פתח את הכיסוי האחורי נגד כיוון השעון.
- החלף את הסוללה בסוללה חדשה.
- סובב את הכיסוי האחורי עם כיוון השעון.
- **לעולם** אל תשליך סוללות משומשות לפסולת הביתית משום שהן רעילות מאוד לסביבה.

אנא דאג תמיד למחזר את הסוללות המשומשות בצורה נאותה והישאר 'ירוק' בעת ריתוך.

### החלפת לוח ההגנה הפנימית (\*תמונה 3)

- הכנס את הציפורן שלך לתוך חריץ באמצע תחתית לוח ההגנה הפנימי ומשוך אותו החוצה.
- הכנס את לוח ההגנה הפנימי החדש חזרה למקומו באמצעות דחיפת שני קצותיו תחילה, כיפוף הרדיד מעל לאצבעך והידוק שתי הקצוות האחרים לתוך הפינים

### החלפת ADF (\*תמונה 4)

- הסר את המכסה של לחצן 'השחז' החיצוני באמצעות מברג. סובב את לחצן 'השחז' כך שהוא יעבור בקלות דרך החור לתוך הקסדה.
- שחרר את קפיץ אחיזת ה-ADF מהחריץ והסר את ה-ADF מתוך המסגרת המוכנה במעטפת הקסדה.
- הכנס את ה-ADF לתוך המסגרת ונעל אותה במקום באמצעות לחיצת הקפיץ המחזיק חזרה לתוך החריץ.
- הכנס את לחצן 'השחז' דרך החור במעטפת הקסדה

- השהייה (4), מסך הגביש הנוזלי (6) מציג עכשיו את הגדרת ההשהייה הנוכחית.
- לחץ על הלחצן "+" (8) ועל הלחצן "-" (9) כדי להגדיר את הגדרת ההשהייה המבוקשת. ניתן לכוון את זמן השהייה בין 1 (0.1 שניות) לבין 9 (0.9 שניות).

### בקרת רגישות

- לחץ על הלחצן "M" (7), עד שמחוון המצב יהיה על רגישות (2), מסך הגביש הנוזלי (6) מציג את הגדרת הרגישות הנוכחית.
- לחץ על הלחצן "+" (8) ועל הלחצן "-" (9) כדי להגדיר את רמת הרגישות המבוקשת. ניתן לכוון את הרגישות בין 1 לבין 9. המשמעות של מספר גבוה יותר היא רגישות גבוהה יותר.

### מדריך רגישות:

הגדרות הרגישות משמשות על מנת לדווח לעדשה בעלת יכולת ההתכה האוטומטית באיזו רגישות היא אמורה להגיב לקשת הריתוך ולהפרעות. כתוצאה מסביבות העבודה השונות והתכונות השונות של תהליכי הריתוך, אפשר שיהיה צורך בהתאמות. יש לקבוע את הרגישות על פי הגורמים הבאים: יישומים, האמפרד' של היישומים, הפרעות:

**יישומים** (קשת יציבה, כגון DC TIG, קשת בלתי-יציבה, כגון MMA/STICK, MIG, פלזמה וכו')  
**אמפרד' של יישומים** (נמוך מאוד, נמוך-עד-בינוני, בינוני-עד-גבוה)  
**הפרעות** (אור שמש ישיר וחזק, אורות נאון חזקים, קשת ריתוך סמוכה, וכו')

### הגדרות רגישות

- **1~2** ההגדרה הכי פחות רגישה עבור יישומי קשת בלתי יציבים בזרם חשמלי גבוה, בסביבות שיש בהן הפרעות חזקות.
  - **3~4** עבור יישומי קשת בלתי יציבים בזרם חשמלי נמוך, בסביבות שיש בהן הפרעות חזקות.
  - **5~6** הגדרת ברירת המחדל – משמשת עבור רוב סוגי הריתוך, בין בחוץ בין בפנים תחת תנאי תאורה רגילים ו/או רמה נמוכה של הפרעות
  - **7~8** עבור יישומי ריתוך או קשת יציבה בזרם נמוך כגון DC TIG.
  - **9** ההגדרה הרגישה ביותר – מתאימה לריתוך TIG בזרם נמוך מאוד או ריתוך שבו חלק מהקשת מוסתר העדשה רגישה מאוד ועלולה להתכה כתוצאה מאורות או הפרעות חזקות בסביבה.
- כאשר לא בטוחים באיזה מספר כדאי להשתמש, כלל האצבע הוא להגדיר תחילה מספר גבוה יותר ולהפחית מספר אחר מספר אם עדיין קיימות הפרעות עד שכבר אין הפרעה לעדשה.

## לבחירת רמת הצל המומלצת אנא עיין בטבלה (9)

מסנן ריתוך בעל יכולת התכה אוטומי AerTEC™ S60, 3/5-8/9-13 טיט	40 51 60
לוח הגנה פנימי (VERUS, Omnira), חבילה של 10 (COMBI, SUMMIT)	*100/65
לוח הגנה חיצוני, 110x90, חבילה של 10	*110/90/1

## 6. שילובים מאושרים

קוד המוצר	תיאור מוצר	סיווג
30 00 00*	CleanAIR® AerGO®	TH3
81 00 00*	CleanAIR® Basic	TH3
67 00 00*	CleanAIR® Pressure Flow Master	3B

\*כולל כל הוריאנטים המופקים מכך

### מוצר זה אושר כתואם את התקנים הבאים:

הגוף האירופי המוסמך לאישור CE: ECS European Certification Service GmbH, Notified body 1883 Hüttfeldstraße 50, 73430 Aalen, Germany	EN 166:2002 EN 379+A1:2009
הגוף האירופי המוסמך לאישור CE: Occupational Safety Research Institute, v.v.i., Notified body 1024 Jeruzalémská 1283/9, 110 00, Prague 1, Czech Republic	EN 12941:1999+A2:2009 EN 14594:2019
הגוף האירופי המוסמך לאישור CE: Institute for testing and certification třída Tomáše Bati 299, Louky, 763 02 Zlín, Czech Republic Notified body 1023	EN 175:1998

מוצר זה אושר כתואם לתקנה 2016/425 (EU) ביחס ל-PPE והוא נבדק ונמצא כעומד בדרישות התקנים הרשומים לעיל

הצהרת קונפורמיות זמינה בכתובת:

<https://www.clean-air.cz/doc>

סימונים על פי EN 379 (4/5-8/9-13 AT 1/1/1/2/379 CE)	
זיהוי הגוף האירופי המוסמך לאישור CE	CE 1883

4 - מספר הצללת הגנה בהצללה במצב פתוח	13-8/9-5/4
13-8/9-5 - מספר הצללת הגנה בהצ'ללה במצב סגור	
זיהוי היצרן (ANTRA TECHNOLOGIES CO. LTD)	AT
סיווגים אופטיים - איכות אופטית/פיזור אור/הומוגניות/תלות זוויתית	1/1/1/2
מספר התקן	EN 379

סימונים על פי EN 175 (EN 175 B CE)	
מספר התקן	EN 175
דירוג השפעה אנרגטית בינונית (השפעת אנרגיה בינונית 120מ/ש)	B
סמל תאימות	CE
זיהוי יצרן (.MALINA - Safety s.r.o.)	MS

סימונים על פי EN 166 (166 MS 1 B CE)/(AT 1B CE)	
זיהוי היצרן (.MALINA - Safety s.r.o.) (ANTRA TECHNOLOGIES CO. LTD)	MS (AT)
מספר התקן	166
סיווג אופטי 1	1
חרוק מכני (חלקיקים במהירות גבוהה, השפעה אנרגטית בינונית)	B
סמל תאימות	CE

## HASZNÁLATI UTASÍTÁS

### Fontos

Кérjük, saját biztonsága érdekében használat előtt olvassa el, és jegyezze meg az alábbi utasításokat. Ha bármilyen kérdése van, kérjük, forduljon a gyártóhoz vagy a forgalmazójához. Űrizze meg a kézikönyvet, a későbbiekben szüksége lehet rá. A hegesztő fejpajzsot kizárólag a kézikönyvben felsorolt célokra szabad használni.

## 1. Bevezetés

Az AerTEC™ SUMMIT/SUMMIT air rendeltetésszerűen védi a felhasználó szemét és arcát a káros sugárzástól, ideértve a látható fényt, az ultraibolya (UV) és infravörös (IR)

sugárzást, valamint az ívhegesztés és vágás, például a MIG, MAG, TIG, SMAW, plazmaíves és széníves gyökfaragás alkalmazások során keletkezett forró szikráktól és fröccsenésektől. Ez az automatikusan elsötétülő hegesztősisak nem ajánlott nagy terhelésű, fejmagasság feletti hegesztési alkalmazásokhoz, valamint lézerhegesztéses, illetve lézervágásos alkalmazásokhoz.

Az AerTEC™ SUMMIT a CleanAIR® légtisztító rendszerekkel [powered air purifying respirators, a továbbiakban PAPR] vagy a CleanAIR® állandó adagolású nyomólevegős légzésvédő készülékekkel [a továbbiakban „sűrített levegős rendszer”] való használathoz van kifejlesztve, és ezáltal a légzőrendszer védelmét biztosítja.

A CleanAIR® személyi légzésvédelmi rendszer, amely a légzési zónában kialakított, szűrt levegő túlnyomásának elvén alapul. A légtisztító rendszer a viselő szíján van elhelyezve, és megszűri a környezetből érkező, majd a levegőcsőn keresztül a védősisakba szállított levegőt. A túlnyomás megakadályozza, hogy szennyezések kerüljenek a légzési zónába. Ez az enyhe túlnyomás biztosítja ugyanakkor a készülék viselőjének kényelmét hosszas használat esetén is, mivel a viselőnek nem kell a légzés során a szűrő ellenállását leküzdenie.

## Hegesztés előtt

- Győződjön meg arról, hogy a sisak megfelelően van összeszerelve és teljesen elzár minden esetleges fényt. Szemből fény csak az automatikusan elsötétülő hegesztőszűrő kitekintő ablakán keresztül hatolhat be a sisakba.
  - Igazítsa a fejfedőt úgy, hogy az maximális komfortot és a lehető legátfogóbb látásszöveget nyújtson.
  - Ellenőrizze a hegesztési alkalmazásához előírt árnyalatszintet és igazítsa az automatikusan elsötétülő szűrőt ennek megfelelően [lásd a táblázatot az ajánlott árnyalatszintekkel].
  - Ellenőrizze, hogy a védőlemezek épek, tiszták és helyesen vannak felszerelve. Azonnal cserélje le a védőlemezt, ha az megsérül, illetve ha felfröccsenő anyag vagy karcok korlátozza a látást.
  - Ellenőrizze, hogy a hegesztőszűrő-lencse ép és tiszta. A megsérült hegesztőszűrő-lencse korlátozza a védelmet és a láthatóságot, és azonnal ki kell cserélni.
- Ellenőrizze, hogy a hegesztő fejpajzs és a fejfedő épek.

## FIGYELMEZTETÉS – AerTEC™ SUMMIT/AerTEC™ SUMMIT air

- Csakis eredeti CleanAIR®/AerTEC™ cserealkatrészeket és fogyóeszközöket használjon. Kétség esetén forduljon engedélyezett forgalmazójához. Bármely helyettesítő alkatrész használata, illetve a jelen kézikönyvtől eltérő bármely módosítás foganatosítása gátolhatja a védelmet és érvényteleníti a kártérítési kérelmeket, illetve oda vezet, hogy a termék többé nem felel meg a védelmi besorolásnak és a vonatkozó szabványoknak, illetve tanúsításoknak.
- Soha ne helyezze a sisakot, illetve az automatikusan elsötétülő szűrőt forró felületre.
- A megkarcolódott vagy károsodott védőlemezeket rendszeres időközönként eredeti AerTEC™ termékekkel kell lecserélni. Új védőlemez használata előtt győződjön meg arról, hogy mindkét oldalon eltávolításra került bármely további védőfólia. Az AerTEC™ SUMMIT sisakot csakis a -5 °C és +55 °C közötti hőtartományban használja.
- Ne használjon lágyított ásványi szűrőket megfelelő védőfóliák nélkül.
- Azonnal cserélje ki a védőszűrőt, ha az megsérül, illetve ha felfröccsenő anyag vagy karcok korlátozza a látást.
- Ne tegye ki az automatikusan elsötétülő szűrőt folyadék hatásának és védje a szennyeződéstől.
- A viselőjének bőrrel érintkező anyagok allergiás reakciót válthatnak ki az arra érzékeny egyéneknél.
- A normál szemészeti szemüvegekkel használt hegesztősisak ütést továbbíthat és ezáltal kockázatot jelent viselője számára.

## FIGYELMEZTETÉS – AerTEC™ SUMMIT air

- Soha ne használja a sisakot az alábbi körülményekben, illetve az alábbi feltételek között:
  - Ha a környezet oxigénkoncentrációja alacsonyabb, mint 17 %.
  - Oxigénnel dúsított környezetekben.
  - Robbanékony légkörben.
  - Olyan környezetekben, amelyek azonnali veszélyt jelentenek az életre és az egészségre nézve.
  - A sisak nem biztosít védelmet komoly rázkódások, robbanások vagy korrozív

anyagok ellen.

- Ne használja olyan környezetben, amelyben a felhasználó nem ismeri a szennyeződés típusát vagy annak koncentrációját.
- Ne használja, amikor az aktív légtisztító légzőkészülék ki van kapcsolva, vagy amikor a sűrített levegő bemenete zárva van! Ebben az esetben a légzésvédelmi rendszer kevés vagy semmilyen légzésvédelmet nem nyújt. Ráadásul fennáll annak kockázata, hogy nagy koncentrációjú szén-dioxid [CO<sub>2</sub>] halmozódik fel és oxigénhiány alakul ki a sisak belsejében.
- Győződjön meg, hogy az arctömítés megfelelően csatlakozik az archoz, megfelelő védelmet nyújtva. Ha a tömítési vonalat szakáll vagy hosszú haj keresztezi, az alászívás növekedni fog, és a védelem veszélybe kerülhet.
- 2. Ha a sisak használata során az alábbi problémák bármelyikét tapasztalja, menjen biztonságos helyre, és tegye meg a szükséges intézkedéseket:
  - Ha a PAPR vagy a sűrített levegős rendszer működése bármilyen okból leáll, a felhasználónak késedelem nélkül el kell hagynia a szennyezett munkakörnyezetet.
  - Ha légzés során kellemetlen szagot, irritációt vagy kellemetlen ízt érez.
  - Ha rosszul érzi magát vagy szédül.
- 3. A szilárd és folyékony részecskékhez tervezett szűrők [részecskeszűrők] nem védik a felhasználót a gázok ellen. A gázokhoz tervezett szűrők nem védik a felhasználót a részecskék ellen. Ha a munkakörnyezetben mindkét típusú szennyeződés megtalálható, kombinált szűrő használata szükséges.

## 2. Ellenőrzés és karbantartás

Az AerTEC™ SUMMIT teljes hegesztősisak, mely hegesztőpajzsból áll, beleértve az automatikusan elsötétülő szűrőt és a fejpántot. Az AerTEC™ SUMMIT air verzió kiegészítő levegőelosztással rendelkezik. A sisak és a maszkok élettartamát számos tényező befolyásolja, így például a hideg, a meleg, a vegyszerek, a napfény, vagy a helytelen használat. A sisakot naponta kell ellenőrizni, hogy a belső vagy külső szerkezetén vannak-e sérülések.

A hegesztő fejpajzs gondos használata és helyes karbantartása növeli ennek üzemi élettartamát, és fokozza az Ön biztonságát!

### Tisztítás:

- Minden munkaváltás után tisztítsa meg a fejrészt, ellenőrizze az egyes alkatrészeket, és cserélje ki a sérült alkatrészeket.
- A tisztítást kellően szellőztetett teremben kell végezni. Kerülje az egyes alkatrészekre lerakódott káros por belégzését!
- A tisztításhoz langyos [legfeljebb +40 °C] vizet, szappant vagy egyéb nem sűrülő hatású mosószert, és egy puha kefért használjon.
- Tilos oldószereket tartalmazó tisztítószereket használni.
- Miután az egyes alkatrészeket nedves törülközővel megtisztította, szárazra kell törölnie ezeket, vagy hagynia kell, hogy szobahőmérsékleten száradjanak meg.
- A maszkok és műanyag részek gondozásához CleanAIR® Klar-pilot folyadék javasolt.
- Ne használjon mosogatógépet vagy szárítót!

## 3. A beállítás igazítása

### BE/KI

- A szoláris egység automatikusan BE kapcsol, ha fényhatásnak van kitéve.
- Nyomjon meg bármely gombot és ellenőrizze, hogy a lencse megfelelően működik-e és aktiválja a Mód igazításokat.

### ÁRNYALATVEZÉRLÉS [\*1. KÉP]

- Nyomna az „M” gombot [7] mindaddig, míg a mód mutató az Shade [3] beállításon van, a LED képernyő [6] most az aktuális árnyalat számot mutatja.
- Nyomja a „+” gombot [8] és a „-” gombot [9] az óhajtott árnyalat szám beállításához.
- A két színskála, az 5–8 és a 9–13 közötti váltáshoz nyomja meg és tartson lenyomva bármely gombot, legyen az „M” [7], „+” [8], vagy „-” [9], 3 másodperc erejéig.
- Amint skálát váltott, a „+” [8] és „-” [9] gombok segítségével állíthatja be az óhajtott árnyalatot.

### KÉSLELTETÉSVEZÉRLÉS

- Nyomna az „M” gombot [7] mindaddig, míg a mód mutató a Delay [4] beállításon van, a LED képernyő [6] most az aktuális késleltetés beállítását mutatja.
- Nyomja a „+” gombot [8] és a „-” gombot [9] az óhajtott késleltetés beállításához. A késleltetési idő 1 [0,1 másodperc]–9 [0,9

másodperc] között állítható.

### ÉRZÉKENYSÉGVEZÉRLÉS

- Nyomja az „M” gombot [7] mindaddig, míg a mód mutató az Sensitivity [2] beállításon van, a LED képernyő [6] most az aktuális érzékenység beállítását mutatja.
- Nyomja a „+” gombot [8] és a „-” gombot [9] az óhajtott érzékenység szint beállításához. Az érzékenység 1 és 9 között állítható. Minél nagyobb a szám, annál nagyobb az érzékenység.

### Érzékenységi iránymutatás:

Az érzékenységi beállítások azt a célt szolgálják, hogy utasítsák az automatikusan elsötétülő lencsét, mennyire érzékenyen reagálják le a hegesztőívet és az interferenciákat. Lévé, hogy a munkakörnyezetek és a hegesztési folyamat jellegzetességei különböznek, igazítás válhat szükségessé. Az érzékenységet a következő tényezők határozzák meg: alkalmazások, az alkalmazások áramerőssége, interferencia:

**Alkalmazások** (stabil ív, például DC TIG, nem stabil ív, MMA/STICK, MIG, plazma stb.)

**Alkalmazások áramerősség** (nagyon alacsony, alacsony-közepes, közepes-nagy)

**Interferencia** (közvetlen erős napfény, erős fluoreszkáló fények, szomszédos hegesztési ív stb.)

### Érzékenységi beállítások

**1-2** Ez a legkevésbé érzékeny beállítás – nagy áramerősségű nem stabil íves alkalmazásokhoz, erős interferenciát mutató környezetekben.

**3-4** Alacsony áramerősségű nem stabil íves alkalmazásokhoz, erős interferenciát mutató környezetekben.

**5-6** Alapérdemezett beállítás – a legtöbb hegesztéstípus esetén, úgy beltéri, mint kültéri alkalmazásoknál használják normál környezeti megvilágítás és/vagy alacsony interferencia feltétele mellett.

**7-8** Alacsony áramerősségű hegesztéshez vagy stabil ív, így például DC TIG alkalmazásoknál.

**9** Ez a legérzékenyebb beállítás, és a nagyon alacsony áramerősségű TIG hegesztésnél, illetve olyan hegesztésnél használják, ahol az ív részben nem látható. A lencse nagyon érzékeny és akár az erős környezeti fény, illetve interferencia miatt is besötétülhet.

Ha nem tudja, melyik számot használja, a hővelküji szabály szerint először nagyobb számot kell beállítani, majd egyenként csökkenteni, ha van interferencia mindaddig, míg

a lencse nem interferál.

## Az ajánlott árnyalatszint kiválasztásához használja a táblázatot [9]

### MEGJEGYZÉS

**Vannak olyan ritka szélsőséges esetek, amikor az interferenciát csökkenteni szükséges ahhoz, hogy az automatikusan besötétülő lencse megfelelően működjön. A TIG és a stabilabb ív alkalmazások magasabb érzékenységi beállításokat igényelnek.**

**Az árnyalatszintek csak tájékoztató jelleggel vannak megadva és egyéni igények szerint változtathatók.**

### CSISZOLÁS

Nyomja az „M” gombot [7], míg a Mód mutató a „GRIND” [1] beállításához ér és a sisak csiszolás módra állítódik. Vagy nyomja meg a Gyors elérés „GRIND” gombot [10], hogy a lencsét „GRIND” és „non-GRIND” mód között váltakoztassa.

**Figyelmeztetés:** Amikor a lencse „GRIND” módban van, akkor hegesztőívre nem reagál.

Győződjön meg arról, hogy nincs „GRIND” módban, mielőtt a hegesztést indítaná.

**Megjegyzés:** A „GRIND” mód automatikusan deaktiválódik az aktiválása utáni 30 perc elteltével. Használja a Gyors elérés GRIND gombot ahhoz, hogy újra aktiválja.

### ALACSONY TÖLTÖTTSEGI SZINT MUTATÓ

Ha az akkumulátorelem alacsony töltöttségi szint mutató [5] 3 másodpercenként pillog, akkor alacsony az akkumulátorelem töltöttségi szintje és azonnal le kell cserélni.

### Az akkumulátorelem cseréje [\*2. KÉP]

- Nyissa a hátulsó fedelet az óramutató járásával ellentétes irányba.
- Cserélje le az akkumulátorelemet újjal.
- Forgassa el a hátlapot az óramutató járásával egyező irányba.

**SOHA** ne dobja a fáradt akkumulátorelemeket háztartási hulladékba, mivel a környezet szempontjából nagyon toxikusak.

Kérjük, a fáradt akkumulátorelemek újrahaznosítását mindig megfelelőképp végezze, és maradjon ZÜLD a hegesztés során.

### A belső védőlemez cseréje [\*3. KÉP]

- Illessze körmét a belső védőlemez alján középen található rovátkába, és gyakoroljon húzó nyomást elfele.
- Helyezze vissza a belső védőlemezt, előbb benyomva két szélét, ráhajlítva a fóliát az ujjára, és bekattintva a másik két szélét a csapokba.

### Az ADF cseréje [\*4. KÉP]

- Távolítsa el a külső „GRIND” gomb fedelét csavarhúzó segítségével. Forgassa el a „GRIND” gombot úgy, hogy könnyedén menjen át a furaton a sisakba.
- Szabadítsa ki az ADF tartórúgót a horonyból és távolítsa el az ADF-et a sisak burkolatban előkészített keretből.
- Illessze be az ADF-et a keretbe és rögzítse úgy, hogy a tartórúgót visszanyomja a horonyba.
- Helyezze vissza a „GRIND” gombot a furaton keresztül a sisak burkolatba és fordítsa el úgy, hogy a fedelet vissza lehessen tenni a „GRIND” gombra.
- **A külső védőlemez cseréje**
- Emelje fel az akasztót az ADF tartó alsó részén, és távolítsa el a védőlemezt.
- Helyezze be az új védőlemezt a sisak burkolatában előkészített keretbe, és rögzítse úgy, hogy az akasztót visszaakasztsa a sisakba.

## 4. Az AerTEC™ SUMMIT HEGESZTŐSISAK ÉS FEJFEDŐ igazítása

### A fejfedő igazítása [\*5., 6., 8. KÉP]

A fejfedő mérete [a fej kerülete] úgy igazítható, hogy ehhez a hátsó kereket forgatja el bármely fejmérethez történő igazítás érdekében. A fejfedő mélysége úgy állítható, hogy ehhez áthelyezi a négy függőleges fejpántot. A fejpántok fejfedőből történő kiszabadítása érdekében egyszerűen húzza ki a pántokat a csaprógzítókba. Kattints a fejpántokat a csaprógzítókra amint az optimális pozíciót elérte.

### A fejfedő cseréje

A fejfedő cseréjéhez nyomja meg a fekete füleket [6. kép] a forgáspontjánál, miközben a fejfedőt előre csúsztatja.

Az új fejfedő beillesztéséhez csúsztassa a síneket a horonyba a forgáspontnál. Mindkét

oldalon egyformák kell pozícionálni.

### A dőlés igazítása [\*8. KÉP]

A dőlést a sisak mindkét oldalán kell igazítani. A dőlést úgy kell igazítani, hogy ehhez meglazítsa a külső feszítógombot, kioldja az állító kart aktuális pozíciójából és más pozícióba helyezi. Ennek végeztével húzza meg a feszítógombot.

### A távolság igazítása [\*6. KÉP]

A arc és az ADF közötti távolságot úgy igazíthatja, hogy megnyomja a fekete füleket a forgáspont felső részén, miközben a sisakot előre vagy hátra csúsztatja. Engedje el a füleket, amit az optimális pozíciót elérte. Mindkét oldalon egyformák kell pozícionálni.

### A fejfedő rögzítőkészlet cseréje [\*7. KÉP]

Csavarozza ki mindkét rögzítógombot a sisak két oldalán. Távolítsa el a rögzítőkészleteket a hegesztősisakról. Helyezze az új rögzítőkészleteket a hegesztősisakba a négyzetletű anyával a sisak kerekded furatába mindkét oldalon. Csavarozza be a rögzítógombokat a rögzítőkészletek négyzetletű anyájába mindkét oldalon, de még ne húzza meg teljesen. Illessze be a dőlés igazító kar csapját az egyik dőlés állító furatba és húzza meg a feszítógombot az egyik oldalon, és végezze el ugyanezt a műveletet a másik oldalon is, a megfelelő dőlés állító furat használatával [8. kép].

## 5. Tárolás és eltarthatóság

A hegesztősisakot száraz és tiszta helyen tárolja, szobahőmérsékleten, kerülje a közvetlen napfényt (hőmérséklet-tartomány: -10 °C+55 °C, relatív páratartalom 20–95 % között). A 45 °C feletti hőmérsékleten való hosszú távú tárolás csökkentheti az akkumulátor üzemidejét.

Termékkód	Termékleírás
40 34 00	AerTEC™ SUMMIT hegesztősisak, ADF nélkül
40 34 01	AerTEC™SUMMIT hegesztősisak, 5–8/9–13
40 34 97	AerTEC™ SUMMIT hegesztősisak, fejfedő nélkül, ADF nélkül

70 34 00	AerTEC™ SUMMIT air hegesztősisak fejfedővel és arctömítéssel, ADF nélkül
70 34 01	AerTEC™ SUMMIT air hegesztősisak fejfedővel és 5–8/9–13-as ADF-fel

Cserealkatrészek, tartozékok:

Termékkód	Termékleírás
72 00 09	VariGEAR Standard bélés nélkül, fejpánt nélkül
72 00 10	VariGEAR Comfort fejfedő fejpánttal és bélésekkel, rögzítőkészlet nélkül
72 00 10.92	VariGEAR rögzítőkészlet (Omnira, SUMMIT)
72 00 14	VariGEAR hátsó bélés (1 darab a levegő nélküli változathoz, 2 darab a levegős változathoz)
72 00 15	VariGEAR fejpánt (2 darabos kiszerezésben), [csak a levegő nélküli változathoz]
72 00 16	VariGEAR felső bélés [csak a levegő nélküli változathoz]
72 00 17	VariGEAR comfort készlet [fejpántokból és bélésekből álló készlet] [csak a levegő nélküli változathoz]
72 00 20	VariGEAR légcsatorna – fejfedő légcsatornával
70 21 53	Fejpánt hegesztősisakhoz – univerzális
13 51 60	3 V-os akkumulátorelem AerTEC™ S60 ADF termékhez
40 51 60	Automatikusan elsötétülő hegesztőszűrő AerTEC™ S60, 3/5–8/9–13
* 100/65	Belső védőlemez (VERUS, Omnira COMBI, SUMMIT), 10 darabos kiszerezésben
* 110/90/1	Külső védőlemez, 110 x 90, 10 darabos kiszerezésben

## 6. Jóváhagyott kombinációk

Termékkód	Termékleírás	Osztály
30 00 00*	CleanAIR® AerGO®	TH3
81 00 00*	CleanAIR® Basic	TH3

67 00 00*	CleanAIR® Pressure Flow Master	3B
-----------	--------------------------------	----

\* ideértve minden származtatott változatot

**Ez a termék a következő szabványoknak megfelelően van jóváhagyva:**

EN 166:2002 EN 379+A1:2009	A CE-vizsgálathoz kijelölt testület: ECS European Certification Service GmbH, Notified body 1883 Hüttfeldstraße 50, 73430 Aalen, Germany
EN 12941:1999+A2:2009 EN 14594:2019	A CE-vizsgálathoz kijelölt testület: Occupational Safety Research Institute, v.v.i., Notified body 1024 Jeruzalémská 1283/9, 110 00, Prague 1, Czech Republic
EN 175:1998	A CE-vizsgálathoz kijelölt testület: Institute for testing and certification Třída Tomáše Bati 299, Louky, 763 02 Zlín, Czech Republic Notified body 1023

Ezt a terméket az Európai Parlament és a Tanács egyéni védőeszközökről szóló (EU) 2016/425 Rendelete értelmében hagyták jóvá és a vizsgálatok a fent felsorolt szabványok követelményeinek teljesülését mutatták ki:

A Megfelelőségi nyilatkozat itt érhető el:  
<https://www.clean-air.cz/doc>

EN 379 [4/5–8/9–13 AT 1/1/1/2/379 CE] szerinti jelölések	
CE 1883	A CE-vizsgálathoz kijelölt testület azonosítása
4/5–8/9–13	4 – védőárnyalat szám nyitott állapot árnyalat 5–8/9–13 – védőárnyalat számok zárt állapot árnyalat



AT	Gyártó azonosítása [ANTRA TECHNOLOGIES CO. LTD]
1/1/1/2	Optikai osztályok – optikai minőség/fényszórás/homogenitás/szögfüggőség
EN 379	Szabvány száma

EN 175 [EN 175 B CE] szerinti jelölések	
EN 175	Szabvány száma
B	Ütési sebesség (közepes ütésállóképesség 120 m/s)
CE	Megfelelőségi jelölés
MS	Gyártó azonosító [MALINA – Safety s.r.o.]

EN 166 (166 MS 1 B CE)/(AT 1B CE) szerinti jelölések	
MS [AT] szerint	Gyártó azonosító [MALINA – Safety s.r.o.] [ANTRA TECHNOLOGIES CO. LTD]
166	Szabvány száma
1	1. optikai osztály
B	Mechanikai szilárdság (nagysebességű részecskék, közepes ütésállóképesség)
CE	Megfelelőségi jelölés

## MANUALE D'USO

### Importante

Leggere e ricordare le seguenti istruzioni prima dell'uso per garantire la propria sicurezza. In caso di domande, contattare il produttore o il distributore. Conservare il manuale per una futura consultazione. Il casco per saldatura deve essere utilizzato solo per i fini elencati nel presente manuale.

## 1. Introduzione

Se utilizzato in conformità alle presenti istruzioni, AerTEC™ SUMMIT/SUMMIT Air ha lo scopo di proteggere gli occhi e il volto dell'utilizzatore dalle radiazioni nocive, tra cui luce visibile, radiazione ultravioletta (UV) e infrarossa (IR), scintille e schizzi di saldatura provenienti da

applicazioni di taglio e di saldatura ad arco, come ad esempio MIG, MAG, TIG, SMAW, saldatura ad arco plasma e saldatura con elettrodi di carbone. Si sconsiglia di utilizzare il casco per saldatura auto-oscurante per applicazioni di saldatura verticali pesanti, saldatura laser o applicazioni di taglio laser.

Lo schermo AerTEC™ SUMMIT Air è compatibile con i respiratori con dispositivo per la purificazione dell'aria (di seguito PAPR) CleanAIR® o con i respiratori ad aria compressa, a flusso continuo (di seguito "sistemi di aria compressa") CleanAIR® e garantisce la protezione delle vie respiratorie.

CleanAIR® è un sistema di protezione individuale delle vie respiratorie che si basa sul principio della sovrappressione dell'aria filtrata nella zona di respirazione. Il respiratore è fissato alla cintura dell'utilizzatore, filtra l'aria aspirata dall'ambiente circostante e la invia, tramite un tubo d'aria, al casco di protezione. La sovrappressione impedisce ai contaminanti di entrare nella zona di respirazione. Allo stesso tempo, questa lieve sovrappressione garantisce il comfort dell'utilizzatore, anche in caso di utilizzo per lunghi periodi, poiché l'utilizzatore non deve sforzarsi a respirare per superare la resistenza del filtro.

### Controlli prima della saldatura

- Assicurarsi che il casco sia montato correttamente e che blocchi completamente eventuale luce indesiderata. La luce può entrare nel casco solo attraverso il campo visivo del filtro di saldatura auto-oscurante nella parte anteriore.
- Regolare il copricapo per garantire il massimo comfort e avere un campo visivo più ampio possibile.
- Controllare il grado di oscuramento previsto per la saldatura e regolare di conseguenza il filtro auto-oscurante (consultare la tabella con i gradi di oscuramento consigliati).
- Controllare che le piastre di protezione non siano danneggiate, siano pulite e installate correttamente. Sostituire immediatamente la piastra, se risulta danneggiata o se gli schizzi o i graffi riducono la visibilità.
- Controllare che il filtro lenti per saldatura non sia danneggiato e che sia pulito. Il filtro lenti per saldatura danneggiato pregiudica la protezione e la visibilità e deve essere

immediatamente sostituito.

- Controllare che il casco per saldatura e la fascia girotesta non siano danneggiati.

### AVVERTENZA – AerTEC™ SUMMIT/AerTEC™ SUMMIT Air

- Utilizzare solo ricambi e materiali di consumo CleanAIR®/AerTEC™ originali. In caso di dubbi, contattare il distributore autorizzato. L'uso di componenti sostitutivi o qualsiasi modifica apportata che non sia specificata nel presente manuale può pregiudicare la protezione fornita, invalidare la garanzia o rendere il prodotto non conforme alle classificazioni di protezione e ai relativi standard e certificati.
- Non posizionare mai il casco o il filtro di saldatura auto-oscurante su una superficie calda.
- Sostituire regolarmente le piastre di protezione graffiate o danneggiate con quelle originali AerTEC™. Prima di utilizzare una nuova piastra, assicurarsi di aver rimosso eventuali pellicole protettive su entrambi i lati. Utilizzare il casco AerTEC™ SUMMIT solo entro un intervallo di temperatura compreso tra -5°C e +55°C.
- Non utilizzare filtri minerali temperati senza le adeguate piastre di protezione.
- Sostituire immediatamente il filtro di protezione, se risulta danneggiato o se gli schizzi o i graffi riducono la visibilità.
- Evitare che il filtro di saldatura auto-oscurante venga a contatto con liquidi e sporco.
- I materiali che vengono a contatto con la pelle dell'utilizzatore potrebbero causare reazioni allergiche in soggetti sensibili.
- Il casco per saldatura sovrapposto ai comuni occhiali da vista può urtare il volto rappresentando un pericolo per l'utilizzatore.

### AVVERTENZA – AerTEC™ SUMMIT Air

1. Non utilizzare mai il casco nei seguenti ambienti e nelle seguenti condizioni:
  - In ambienti in cui la concentrazione di ossigeno è inferiore al 17%.
  - In ambienti arricchiti di ossigeno.
  - In ambienti esplosivi.
  - In ambienti che rappresentano una minaccia immediata per la vita e la salute.
  - Il casco non protegge da urti forti, esplosioni né da sostanze corrosive.
  - Non utilizzare in ambienti dei quali

l'utilizzatore non conosce il tipo o la concentrazione della contaminazione.

- Quando il respiratore con dispositivo per la purificazione dell'aria è spento o quando il tubo per l'ingresso di aria compressa è chiuso! In questo caso il sistema di protezione offre poca o nessuna protezione alle vie respiratorie. Inoltre, vi è il rischio che si sviluppi un'elevata concentrazione di biossido di carbonio (CO<sub>2</sub>) e una carenza di ossigeno all'interno del casco.
- Assicurarsi che la guarnizione per la faccia aderisca correttamente al viso per fornire una protezione ottimale. Se barba o capelli lunghi interferiscono con la guarnizione, potrebbero esserci maggiori perdite interne e la protezione potrebbe essere compromessa.
- 2. Spostarsi in un luogo sicuro e adottare le misure adeguate qualora si presenti uno dei seguenti problemi durante l'utilizzo del casco:
  - Se il sistema PAPR o il sistema di aria compressa cessano di funzionare per qualsiasi motivo, l'utente deve lasciare il posto di lavoro contaminato senza indugio.
  - Se si riscontra cattivo odore, irritazione o un sapore sgradevole durante la respirazione.
  - Se si prova malessere o nausea.
- 3. I filtri progettati per trattenere le particelle solide e liquide (filtri antiparticolato) non proteggono l'utente dai gas. I filtri progettati per trattenere i gas non proteggono l'utente dalle particelle. Nel caso di un ambiente di lavoro contaminato da entrambe le tipologie di inquinamento è necessario utilizzare filtri combinati.

## 2. Controllo e manutenzione

AerTEC™ SUMMIT è un casco per saldatura completo, costituito da uno schermo di saldatura con filtro auto-oscurante e fascia girotesta. La versione AerTEC™ SUMMIT Air prevede la distribuzione dell'aria come caratteristica aggiuntiva. La durata del casco e delle visiere dipende da molti fattori come freddo, caldo, agenti chimici, raggi solari o utilizzo errato. È opportuno controllare ogni giorno il casco per individuare eventuali danni alla struttura interna o esterna.

L'attento utilizzo e la corretta manutenzione del casco per saldatura ne aumentano la vita operativa e migliorano la propria sicurezza!

**Pulizia:**

- Dopo ogni turno di lavoro, pulire la parte superiore, controllare i singoli componenti e sostituire le parti danneggiate.
- La pulizia deve essere eseguita in un ambiente sufficientemente ventilato. Evitare di inalare la polvere nociva che si deposita sui singoli componenti!
- Per la pulizia, utilizzare acqua tiepida (fino a +40 °C) con sapone o altro detergente non abrasivo e una spazzola morbida.
- È vietato utilizzare prodotti di pulizia con solventi.
- Dopo aver pulito i singoli componenti con un panno umido, è necessario asciugarli con un panno o lasciarli asciugare a temperatura ambiente.
- Si consiglia di utilizzare il prodotto CleanAIR® Klar-pilot per la corretta manutenzione di visiere e parti in plastica.
- Non usare lavastoviglie o asciugatrici!

**3. Regolazione delle impostazioni****ON/OFF**

- L'unità solare si imposta automaticamente su ON quando esposta alla luce.
- Premere un pulsante qualsiasi per verificare il corretto funzionamento delle lenti e per attivare le regolazioni della modalità.

**CONTROLLO DELL'OSCURAMENTO (\*IMMAGINE 1)**

- Premere il pulsante „M” (7), fino a che l'indicatore di modalità non è sulla posizione Shade (3). Lo schermo LED (6) mostrerà il numero di oscuramento corrente.
- Premere il pulsante „+” (8) e il pulsante „-” (9) per impostare il livello di oscuramento desiderato.
- Per passare tra i due intervalli di oscuramento 5-8 e 9-13, tenere premuto un pulsante qualsiasi „M” (7), „+” (8), „-” (9) per 3 secondi.
- Una volta cambiato intervallo, utilizzare il pulsante „+” (8) e „-” (9) per impostare il livello di oscuramento desiderato.

**CONTROLLO DEL RITARDO**

- Premere il pulsante „M” (7), fino a che l'indicatore di modalità non è sulla posizione Delay (4). Lo schermo LED (6) mostrerà l'impostazione di ritardo corrente.
- Premere il pulsante „+” (8) e il pulsante „-” (9)

per impostare il numero di ritardo desiderato. È possibile regolare il tempo di ritardo da 1 (0,1 secondi) a 9 (0,9 secondi).

**CONTROLLO DELLA SENSIBILITÀ**

- Premere il pulsante „M” (7), fino a che l'indicatore di modalità non è sulla posizione Sensitivity (2). Lo schermo LED (6) mostrerà l'impostazione di sensibilità corrente.
- Premere il pulsante „+” (8) e il pulsante „-” (9) per impostare il livello di sensibilità desiderato. È possibile regolare la sensibilità da 1 a 9. Il numero più alto indica una sensibilità più elevata.

**Linee guida per la sensibilità:**

L'impostazione di sensibilità si utilizza per impostare il livello di sensibilità delle lenti auto-oscuranti all'arco di saldatura e alle interferenze. Tale regolazione potrebbe essere necessaria in presenza di ambienti di lavoro e processi di saldatura diversi. La sensibilità deve essere determinata dai seguenti fattori: applicazioni, potenza delle applicazioni, interferenza:

**Applicazioni** (arco stabile, ad esempio DC TIG, arco non stabile, MMA/STICK, MIG, al plasma, etc.)

**Potenza delle applicazioni** (molto bassa, medio-bassa, medio-alta)

**Interferenza** (forte luce diretta del sole, forti luci fluorescenti, arco di saldatura vicino, etc.)

**Regolazione della sensibilità**

**1~2** Impostazione di sensibilità più bassa, per applicazioni ad alta intensità di corrente e ad arco instabile in ambienti con forti interferenze.

**3~4** Per applicazioni a bassa intensità di corrente e ad arco instabile in ambienti con forti interferenze.

**5~6** Impostazione predefinita, utilizzata per la maggior parte dei tipi di saldatura in ambienti interni ed esterni con condizioni di luce ambientale normali e/o interferenze ridotte.

**7~8** Per applicazioni a bassa intensità di corrente o ad arco stabile, come ad esempio DC TIG.

**9** Impostazione di sensibilità più elevata, adatta per saldature TIG a bassa intensità di corrente o saldature dove non è visibile parte dell'arco. Le lenti sono molto sensibili e possono scurirsi a causa di forti luci ambientali o interferenze.

In caso di dubbi su quale impostazione utilizzare, è buona regola impostare il numero più alto e ridurlo di uno alla volta fino a quando la lente

non subisce interferenze.

**Consultare la tabella (9) per selezionare il livello di oscuramento consigliato****AVVISO**

**In alcuni casi estremi, è necessario ridurre le interferenze per garantire il corretto funzionamento delle lenti auto-oscuranti. La saldatura TIG e le applicazioni con arco più stabile richiedono impostazioni di sensibilità elevate. I livelli di oscuramento sono riportati solo a titolo indicativo e possono essere variati per soddisfare le esigenze individuali.**

**MOLATURA**

Premere il pulsante „M” (7) fino a che l'indicatore di modalità non è sulla posizione „GRIND” (1). Il casco sarà impostato sulla modalità di molatura. In alternativa, premere il pulsante ad accesso rapido „GRIND” (10) per passare le lenti dalla modalità „GRIND” a „non GRIND” e viceversa.

**Avvertenza:** quando le lenti si trovano sulla modalità „GRIND” non risponderanno all'arco di saldatura. Assicurarsi che non sia impostata la modalità „GRIND” prima di iniziare la saldatura.

**Nota:** la modalità „GRIND” viene disattivata automaticamente dopo 30 minuti. Utilizzare il pulsante GRIND ad accesso rapido per attivare nuovamente tale modalità.

**INDICATORE ALIMENTAZIONE ESAURITA**

Se l'indicatore di batteria scarica (5) lampeggia ogni 3 secondi, le batterie sono esaurite. È necessario sostituirle immediatamente.

**Sostituzione della batteria (\*IMMAGINE 2)**

- Aprire il coperchio posteriore muovendolo in senso antiorario.
- Sostituire la batteria con una nuova.
- Chiudere il coperchio posteriore muovendolo in senso orario.

Non gettare **MAI** le batterie usate nei rifiuti domestici poiché sono molto tossiche per l'ambiente.

Riciclare sempre le batterie usate in modo adeguato ed eseguire le operazioni di saldatura con un MINORE IMPATTO AMBIENTALE.

**Sostituzione della piastra di protezione interna****(\*IMMAGINE 3)**

- Inserire un'unghia nella scanalatura al centro della parte inferiore della piastra di protezione interna ed estrarla.
- Reinscrivere la nuova piastra di protezione interna spingendo prima due bordi, piegandola con il dito e facendo scattare gli altri due bordi nei perni.

**Sostituzione del filtro auto-oscurante (\*IMMAGINE 4)**

- Rimuovere il coperchio del pulsante esterno „GRIND” con un cacciavite. Ruotare il pulsante „GRIND” in modo che passi facilmente attraverso il foro del casco.
- Rilasciare la molla di ritegno del filtro auto-oscurante dall'alloggiamento e rimuovere il filtro dal telaio preparato nella corazza del casco.
- Inserire il filtro auto-oscurante nel telaio e fissarlo premendo nuovamente la molla di ritegno nell'alloggiamento.
- Inserire nuovamente il pulsante „GRIND” attraverso il foro della corazza del casco e ruotarlo in modo che il coperchio possa essere riattaccato al pulsante „GRIND”.
- **Sostituzione della piastra di protezione esterna**
- Sollevare il gancio sulla parte inferiore del supporto del filtro auto-oscurante e rimuovere la piastra di protezione.
- Inserire la nuova piastra di protezione nell'apposito telaio della corazza del casco e fissarla bloccando nuovamente il gancio all'interno del casco.

**4. Regolazione del CASCO PER SALDATURA e del COPRICAPO AerTEC™ SUMMIT****Regolazione del copricapo (\*IMMAGINE 5, 6, 8)**

È possibile regolare le dimensioni del copricapo (circonferenza della testa) girando la rotella posteriore per adattarsi a qualsiasi dimensione della testa. È possibile regolare la profondità del copricapo riposizionando le quattro cinghie verticali della testa. Per sganciare le cinghie della testa dal copricapo, è sufficiente estrarle dai perni di bloccaggio. Una volta raggiunta la posizione ottimale, agganciare le cinghie della testa ai perni di bloccaggio.

**Sostituzione del copricapo**

Per sostituire il copricapo premere le linguette nere (IMMAGINE 6) sulla parte superiore del punto di articolazione e far scorrere il copricapo in avanti.

Per inserire il nuovo copricapo far scorrere le guide nella scanalatura sul punto di articolazione. Entrambi i lati devono essere nella stessa posizione.

#### Regolazione dell'inclinazione [\*IMMAGINE 8]

È possibile regolare l'inclinazione su entrambi i lati del casco. È possibile regolare l'inclinazione allentando la manopola di tensione esterna e rilasciando la leva di regolazione dalla posizione corrente in un'altra posizione. Una volta regolata l'inclinazione, serrare nuovamente la manopola di tensione.

#### Regolazione della distanza [\*IMMAGINE 6]

È possibile regolare la distanza tra il volto e il filtro auto-oscurante premendo le linguette nere sul punto di articolazione e facendo scorrere il casco avanti e indietro. Rilasciare le linguette una volta raggiunta la posizione ottimale. Entrambi i lati devono essere nella stessa posizione.

#### Sostituzione del set di montaggio del copricapo [\*IMMAGINE 7]

Svitare entrambe le manopole di tensione ai lati del casco. Rimuovere i set di montaggio dal casco per saldatura. Posizionare i nuovi set di montaggio nel casco per saldatura con il dado quadrato nel foro rotondo del casco su entrambi i lati. Avvitare le manopole di tensione sul dado quadrato dei set di montaggio su entrambi i lati senza serrarle completamente. Inserire il perno della leva di regolazione dell'inclinazione nell'apposito foro su un lato e serrare la manopola di tensione. Ripetere la stessa procedura per l'altro lato, utilizzando lo stesso foro di regolazione (IMMAGINE 8).

### 5. Conservazione e durata

Conservare il casco per saldatura a temperatura ambiente e in un luogo asciutto e pulito. Evitare la luce diretta del sole (intervallo di temperatura da -10 °C a +55 °C con umidità relativa tra 20 e 95%). La durata della batteria può ridursi se il casco viene conservato a temperature al di sopra di 45 °C per lunghi periodi.

Codice prodotto	Descrizione prodotto
40 34 00	Casco per saldatura AerTEC™ SUMMIT senza filtro auto-oscurante
40 34 01	Casco per saldatura AerTEC™SUMMIT, 5-8/9-13
40 34 97	Cappuccio per saldatura AerTEC™ SUMMIT senza copricapo né filtro auto-oscurante
70 34 00	Casco per saldatura AerTEC™ SUMMIT Air con copricapo e guarnizione per la faccia, senza filtro auto-oscurante
70 34 01	Casco per saldatura AerTEC™ SUMMIT Air con copricapo e filtro auto-oscurante, 5-8/9-13

Ricambi e accessori:

Codice prodotto	Descrizione prodotto
72 00 09	VariGEAR Standard senza imbottitura né banda tergisudore
72 00 10	Copricapo VariGEAR Comfort con banda tergisudore e imbottitura, senza kit di montaggio
72 00 10.92	Set di montaggio VariGEAR [Omnira, SUMMIT]
72 00 14	Imbottitura posteriore VariGEAR (1 pz per la versione non Air, 2 pz per la versione Air)
72 00 15	Banda tergisudore VariGEAR [confezione da 2], (solo per la versione non Air)
72 00 16	Imbottitura superiore VariGEAR (solo per la versione non Air)
72 00 17	Set VariGEAR Comfort (set di bande tergisudore e imbottiture) (solo per la versione non Air)
72 00 20	VariGEAR Airduct, copricapo con tubo d'aria
70 21 53	Guarnizione per casco per saldatura - universale
13 51 60	Batteria da 3 V per filtro auto-oscurante AerTEC™ S60
40 51 60	Filtro per saldatura auto-oscurante AerTEC™ S60, 3/5-8/9-13

*100/65	Piastra di protezione interna (VERUS, Omnira COMBI, SUMMIT), confezione da 10
* 110/90/ 1	Piastra di protezione esterna, 110x90, confezione da 10

### 6. Combinazioni approvate

Codice prodotto	Descrizione prodotto	Classe
30 00 00*	CleanAIR® AerGO®	TH3
81 00 00*	CleanAIR® Basic	TH3
67 00 00*	CleanAIR® Pressure Flow Master	3B

\* comprese tutte le relative varianti

#### Il prodotto è approvato in conformità ai seguenti standard:

EN 166:2002 EN 379+ A1:2009	Organismo notificato per l'approvazione CE: ECS European Certification Service GmbH, Notified body 1883 Hüttfeldstraße 50, 73430 Aalen, Germany
EN 12941:1999+A2:2009 EN 14594:2019	Organismo notificato per l'approvazione CE: Occupational Safety Research Institute, v.v.i., Notified body 1024 Jeruzalémská 1283/9, 110 00, Prague 1, Czech Republic
EN 175:1998	Organismo notificato per l'approvazione CE: Institute for testing and certification třída Tomáše Bati 299, Louky, 763 02 Zlín, Czech Republic Notified body 1023

Il prodotto è approvato in conformità alla normativa (EU) 2016/425 sui dispositivi di protezione individuale e i test condotti soddisfano gli standard elencati in precedenza

La dichiarazione di conformità è disponibile all'indirizzo:

<https://www.clean-air.cz/doc>

Marcatura secondo la normativa EN 379 [4/5-8/9-13 AT 1/1/2/379 CE]	
CE 1883	Identificazione dell'organismo notificato per l'approvazione CE
4/5-8/9-13	4 - grado di oscuramento di protezione aperto 5-8/9-13 - grado di oscuramento di protezione chiuso
AT	Identificazione del produttore [ANTRA TECHNOLOGIES CO. LTD]
1/1/2	Classi ottiche - qualità ottica/diffusione della luce/omogeneità/dipendenza angolare
EN 379	Numero di standard

Marcatura secondo la normativa EN 175 [EN 175 B CE]	
EN 175	Numero di standard
B	Valutazione d'impatto (impatto a media energia 120m/s)
	Simbolo di conformità
MS	Identificazione del produttore [MALINA - Safety s.r.o.]

Marcatura secondo la normativa EN 166 [166 MS 1 B CE]/[AT 1B CE]	
MS [AT]	Identificazione del produttore MALINA - Safety s.r.o. [ANTRA TECHNOLOGIES CO. LTD]
166	Numero di standard
1	Classe ottica 1
B	Resistenza meccanica (particelle ad alta velocità, impatto a media energia)
	Simbolo di conformità

**Svarbu**

Prieš naudodami perskaitykite ir atsiminkite šias instrukcijas, kad būtų užtikrinta jūsų sauga. Jei kilo klausimų, kreipkitės į gamintoją arba pardavėją. Išsaugokite šį vadovą, kad juo galėtumėte pasinaudoti ateityje. Suvirinimo šalmas turi būti naudojamas tik šiame vadove nurodytais tikslais.

**1. Įvadas**

AerTEC™ SUMMIT / SUMMIT skirtas naudotojo akims ir veidu apsaugoti nuo matomos šviesos, ultravioletinių (UV) ir infraraudonųjų spindulių skleidžiamos radiacijos, karštų žiežirbų ir pusrų, kurie išsiskiria naudojant tokias lankinio suvirinimo ir pjovimo technologijas kaip virinimas MIG, MAG, TIG, SMAW, pjovimas plazma, drožimas angliniu elektrodu. Šio automatinio tamsėjimo suvirinimo šalmo nerekomenduojama naudoti atliekant didelių objektų suvirinimo virš galvos darbus arba virinant ar pjauvant lazeriu.

Skydelis „AerTEC™ SUMMIT air“ yra skirtas naudoti su motorizuotais oro valymo respiratoriais (toliau vadinami PAPR) „CleanAIR®“ arba su nuolatinio srauto suspausto oro kvėpavimo aparatais (toliau vadinami „suspausto oro sistemomis“) „CleanAIR®“, todėl jis užtikrina kvėpavimo takų apsaugą.

„CleanAIR®“ yra asmeninės kvėpavimo apsaugos sistema, kuri veikia sukurdamą filtruoto oro viršslėgį kvėpavimo zonoje. Respiratorius tvirtinamas ant jos naudotojo diržo ir filtruoja orą, kuris imamas iš aplinkos ir tiekiamas per oro kanalą į apsauginį šalmą. Susidarius viršslėgiui teršalai negali patekti į kvėpavimo zoną. Tuo pačiu metu dėl šio nedidelio slėgio perviršio naudotojas jaučiasi patogiai net ir dėvėdamas šalmą ilgą laiką, nes jam nereikia dėti pastangų kvėpuojant, kad įveiktų filtro pasipriešinimą.

**Prieš virinant**

- Įsitikinkite, kad šalmas yra tinkamai pritvirtintas ir nėra jokių plyšių šviesai prasiskverbti. Šviesa gali patekti tik priekinėje šalmo dalyje pro savaiminį automatinio tamsėjimo suvirinimo filtro langelį.
- Sureguliuokite galvos atramą į didžiausią

patogumą ir matymo lauką užtikrinančią padėtį.

- Patikrinkite nurodytą skydelio tamsumo lygį ir pagal jį sureguliuokite automatinio tamsėjimo filtrą (žr. lentelėje pateiktus rekomenduojamus tamsumo lygius).
- Patikrinkite, ar apsauginės plokštelės nepažeistos, švarios ir teisingai įstatytos. Nedelsdami pakeiskite plokštelę, jeigu ji pažeista arba jeigu dėl pusrų ar subraižymų pablogėjo matomumas.
- Patikrinkite, ar suvirinimo filtro stiklas nepažeistas ir švarus. Suvirinimo filtro stiklo pažeidimai pablogina apsaugą ir matomumą, todėl ir jis turi būti iškart pakeistas.
- Patikrinkite, ar nepažeistas suvirinimo šalmas ir galvos atrama.

**ĮSPĖJIMAS – „AerTEC™ SUMMIT“ / „AerTEC™ SUMMIT air“**

- Naudokite tik originalias atsargines dalis ir priedus „CleanAIR®“ / „AerTEC™“. Jeigu kyla abejonų, susisieki su savo įgaliotu platintoju. Jeigu naudojami pakaitalai ar atliekami pakeitimai, kurie nenurodyti šiame vadove, gali pablogėti gaminio apsauginė funkcija ir jam gali būti netaikoma garantija arba jis gali neatitikti apsaugos lygio bei atitinkamų standartų ir sertifikatų reikalavimų.
- Niekada nedėkite suvirinimo šalmo arba automatinio tamsėjimo filtro ant karšto paviršiaus.
- Subraižytos ar pažeistos apsauginės plokštelės turi būti reguliariai keičiami originaliomis „AerTEC™“ plokštelėmis. Prieš pradėdami naudoti naują apsauginę plokštelę, būtinai iš abiejų pusių nuimkite apsauginę plėvelę. „AerTEC™ SUMMIT“ šalmą naudokite tik temperatūros diapazone nuo -5 °C iki +55 °C.
- Nenaudokite grūdintų mineralinių filtrų be tinkamos apsauginės plėvelės.
- Nedelsdami pakeiskite apsauginį filtrą, jeigu jis pažeistas arba jeigu dėl pusrų ar subraižymų pablogėjo matomumas.
- Saugokite automatinį tamsėjimo filtrą nuo skysčių ir purvo.
- Medžiagos, kurios gali liestis prie naudotojo odos, gali sukelti alerginę reakciją jautriems asmenims.
- Suvirinimo šalmas, dėvimas kartu su standartiniais akiniais, gali būti neatsparus poveikiui, t. y. sukelti pavojų šį šalmą dėvinčiam asmeniui.

**ĮSPĖJIMAS – „AerTEC™ SUMMIT air“**

- Niekada nenaudokite šalmo tokioje aplinkoje ir tokiomis sąlygomis:
  - Jeigu deguonies koncentracija aplinkoje mažesnė negu 17 %.
  - Deguonies prisotintoje aplinkoje.
  - Sprogioje aplinkoje.
  - Aplinkoje, kuri kelia tiesioginę grėsmę gyvybei ir sveikatai.
  - Šalmas neapsaugo nuo stiprių smūgių sprogimų ir išdinančių medžiagų.
  - Nenaudokite aplinkoje, kurioje naudojamas nežino taršos tipo ar jos koncentracijos.
  - Nenaudokite, kai motorizuotas oro valymo respiratorius išjungtas arba kai suspausto oro įvadas yra uždarytas! Tokiu atveju kvėpavimo sistema suteikia mažą apsaugą arba visiškai jos neužtikrina. Be to, kyla rizika, kad susidarys didelė anglies dioksido (CO<sub>2</sub>) koncentracija ir šalme atsiras deguonies trūkumas.
  - Įsitikinkite, kad veido sandariklis gerai priglunda prie veido ir užtikrina optimalią apsaugą. Jei barzda arba ilgi plaukai patenka į sandarinimo liniją, padidėja nuotėkis į šalmo vidų ir gali sumažėti apsauga.
- Pereikite į saugią vietą ir imkitės atitinkamų priemonių, kai naudojant šalmą kyla tokios problemos:
  - Jei PAPR arba suspausto oro sistema nustoja veikti dėl bet kokių priežasčių, naudotojas turi nedelsdamas palikti užterštą darbo vietą.
  - Jei kvėpuodami jaučiate blogą kvapą, dirginimą arba nemalonų skonį.
  - Jeigu blogai jaučiatės arba jus pykina.
- Filtrai, skirti apsaugoti nuo kietųjų ir skystųjų dalelių (dalelių filtrai), neapsaugo nuo dujų. Filtrai, skirti apsaugoti nuo dujų, neapsaugo naudotojo nuo dalelių. Darbo aplinkoje, užterštoje abiejų tipų teršalais, turi būti naudojami kombinuoti filtrai.

**2. Valdymas ir priežiūra**

„AerTEC™ SUMMIT“ yra sukomplektuotas virinimo šalmas, kurį sudaro virinimo skydelis su automatinio tamsėjimo filtru ir galvos juosta. „AerTEC™ SUMMIT“ versijoje įrengtas papildomas oro tiekimas. Šalmo ir skydelių eksploataavimo trukmė priklauso nuo įvairių veiksnių, pvz., šalčio, šilumos, cheminių medžiagų, saulės spindulių ar netinkamo naudojimo. Šalmą reikia tikrinti kasdien ir įsitikinti, ar nepažeista jo vidinė ar

išorinė dalis.

Atsargiai naudojant suvirinimo šalmą ir tinkamai prižiūrint, pailgėja jo eksploataavimo laikas ir gerėja suteikiama apsauga!

**Valymas:**

- Po kiekvienos darbo pamainos, nuvalykite galvos dalį, patikrinkite atskiras dalis ir pakeiskite sugadintas dalis.
- Valymą reikia atlikti gerai vėdinamoje patalpoje. Saugokitės, kad neįkvėptumėte ant atskirų dalių susikaupusių kenksmingų dulkių!
- Valykite drungnu vandeniu (iki +40 °C) su muilu ar kitomis neabrazyvia plovimo priemone ir švelniu šepetėliu.
- Draudžiama naudoti valymo medžiagas su tirpikliais.
- Nuvalius atskiras dalis drėgna šluoste jas būtina nusausinti arba leisti nudžiūti kambario temperatūroje.
- Skydeliams ir plastikinėms dalims valyti rekomenduojama naudoti „CleanAIR® Klar-pilot“ skysčius.
- Nenaudokite indaplovės arba džiovyklės!

**3. Nustatymų koregavimas****ĮJUNGTI / IŠJUNGTI**

- Apšviestas šviesos, saulės energijos įtaisas automatiškai ĮSIJUNGIA.
- Spustelėkite bet kurį mygtuką ir patikrinkite, ar lęšiai veikia tinkamai, bei aktyvinkite režimo reguliavimą.

**TAMSUMO VALDYMAS (\*1 PAV.)**

- Paspauskite mygtuką „M“ [7] ir laikykite tol, kol režimo indikatorius įsijungs ties „Shade“ [3], o LED ekrane [6] bus rodomas esamas tamsumo lygis.
- Spausdami mygtukus „+“ [8] ir „-“ [9] nustatysite pageidaujimą tamsumo lygį.
- Norėdami perjungti tamsumo lygio diapazoną 5–8 į 9–13 ir atvirkščiai, nuspauskite bet kurį mygtuką – „M“ [7], „+“ [8] arba „-“ [9] – ir palaikykite 3 sekundes.
- Kai lygio diapazonas persijungia, mygtukai „+“ [8] ir „-“ [9] nustatysite pageidaujimą tamsumo lygį.

**UŽDELSIMO REGULIAVIMAS**

- Paspauskite mygtuką „M“ [7] ir laikykite tol, kol režimo indikatorius įsijungs ties „Delay“

[4], o LED ekrane [6] bus rodoma esama uždelsimo pozicija.

- Spausdami mygtukus „+“ [8] ir „-“ [9] nustatysite pageidaujiamą uždelsimo poziciją. Galima pasirinkti nuo 1 [0,1 sekundės] iki 9 [0,9 sekundės] uždelsimo pozicijos.

#### JAUTRUMO REGULIAVIMAS

- Paspauskite mygtuką „M“ [7] ir laikykite tol, kol režimo indikatorius įsijungs ties „Sensitivity“ [2], o LED ekrane [6] bus rodoma esamas jautrumo lygis.
- Spausdami mygtukus „+“ [8] ir „-“ [9] nustatysite pageidaujiamą jautrumo lygį. Galima pasirinkti nuo 1 iki 9 jautrumo lygio. Kuo didesnis skaičius, tuo didesnis jautrumo lygis.

#### Jautrumo nustatymo nurodymai

Jautrumo lygis parenkamas atsižvelgiant į tai, kaip jautriai automatinio tamsėjimo lęšiai turėtų reaguoti į suvirinimo lanką ir trukdžius. Lygį gali pririnkti reguliuoti dėl skirtingų darbo sąlygų ir suvirinimo proceso ypatybių. Jautrumo lygį reikia parinkti atsižvelgiant į šiuos veiksnius: metodai, srovės stipris, trukdžiai:

**Taikymas** (stabilus lankas, pavyzdžiui, DC TIG, nestabilus lankas, MMA / STICK, MIG, plazma ir t. t.)

**Naudojama srovė** (itin maža, vidutiniškai maža, vidutiniškai didelė)

**Trukdžiai** (tiesioginė stipri saulės šviesa, stipri fluorescencinė šviesa, šalia virinimas lanku ir t. t.)

#### Jautrumo nustatymas

1~2 mažiausias jautrumo lygis nustatomas, kai didelė srove virinamas nestabilus lankas didelių trukdžių aplinkoje.

3~4 maža srove virinamas nestabilus lankas didelių trukdžių aplinkoje.

5~6 numatyta parinktis – nustatomas daugeliui suvirinimo būdų, atliekamų patalpose ir lauke įprastomis apšvietimo sąlygomis ir (arba) esant nedideliams trukdžiams.

7~8 virinant nedidele srove arba stabilų lanką, naudojant tokius metodus kaip DC TIG.

9 aukščiausias jautrumo lygis virinant labai žema srove (virinimas TIG būdu) arba virinant lanką, kurio dalis blogai matoma. Lęšiai yra labai jautrūs, todėl dėl ryškios aplinkos šviesos ar trukdžių gali patamsėti.

Jeigu abejojate, kurį lygį pasirinkti, laikydamiesi įprastos praktikos pirmiausia nustatykite

aukštesnį lygį ir jį palaipsniui mažinkite, kol nebeliks lęšių trukdžių.

### Lentelėje (9) nurodyti rekomenduojami tamsumo lygiai

#### PASTABA

**Ypač retais atvejais gali reikėti sumažinti trukdžius, kad automatinio tamsėjimo lęšiai finkamai veiktų. Naudojant TIG ir stabilus lanko virinimo būdus būtina nustatyti didesnį jautrumo lygį.**

**Nurodyti tamsumo lygiai yra tik rekomendaciniai, todėl juos reikia keisti priklausomai nuo individualių poreikių.**

#### ŠLIFAVIMAS

Paspauskite mygtuką „M“ [7] ir laikykite tol, kol režimo indikatorius įsijungs ties „GRIND“ [1] – šalmas nustatytas veikti šlifavimo režimu. Arba paspauskite greitosios prieigos mygtuką „GRIND“ [10] ir lęšiai persijungs iš režimo „non-GRIND“ į „GRIND“.

**Įspėjimas.** Kai lęšiai veikia režimu „GRIND“, jie nereaguoja į virinimo lanką. Prieš pradėdami virinti įsitikinkite, kad lęšiai veikia ne režimu „GRIND“.

**Pastaba.** Režimas „GRIND“ bus automatiškai išjungtas praėjus 30 minučių po jo aktyvinimo. Aktyvinkite režimą spustelėję greitosios prieigos mygtuką „GRIND“.

#### BATERIJOS INDIKATORIUS

Jei baterijos indikatorius [5] sumirksi kartą kas 3 sekundes, baterija senka ir ją būtina nedelsiant pakeisti.

#### Baterijos keitimas [\*2 PAV.]

- Užpakalinį gaubtą atidarykite pasukdami prieš laikrodžio rodyklę.
- Išimkite bateriją ir įdėkite naują.
- Užpakalinį gaubtą uždarykite pasukdami pagal laikrodžio rodyklę.

**NIEKADA** nemeskite baterijų su buitinėmis atliekomis, nes jos yra labai toksiškos aplinkai.

Visada tinkamai išmeskite panaudotas baterijas ir atlikdami suvirinimo darbus TAUSOKITE GAMTĄ.

#### Vidinės apsauginės plokštės keitimas [\*3 PAV.]

- Ikiškite nagą į vidinės apsauginės plokštės apačioje per vidurį esantį griovelį ir patraukite.
- Pirmiausia įdėkite naują vidinę apsaugos plokštelę stumdami į dvi briaunas, sulenkę plėvelę apie pirštą ir įspausdami kitas dvi briaunas į kaiščius.

#### ATF keitimas [\*4 PAV.]

- Atsuktuvu nuimkite išorinį mygtuko „GRIND“ dangtelį. Pasukite mygtuką „GRIND“, kad jis lengvai išsitrauktų iš šalme esančios angos.
- Atlaisvinkite angoje esančią ATF fiksavimo spyruoklę ir išimkite ATF iš šalmo korpuse sumontuoto rėmo.
- Įstatykite ATF į rėmą ir pritvirtinkite įspausdami fiksavimo spyruoklę atgal į aną.
- Ikiškite mygtuką „GRIND“ į šalmo korpuse esančią aną ir pasukite, kad dangtelis vėl prisitvirtintų prie mygtuko „GRIND“.
- **Išorinės apsauginės plokštės keitimas**
- Pakelkite pakabą apatinėje ATF laikiklio dalyje ir išimkite apsauginę plokštelę.
- Įstatykite naują apsauginę plokštelę į paruoštą rėmą šalmo korpuse ir pritvirtinkite ją fiksodami pakabą šalme.

### 4. „AerTEC™ SUMMIT“ VIRINIMO ŠALMO IR GALVOS ATRAMOS reguliavimas

#### Galvos atramos reguliavimas [\*5, 6, 8 PAV.]

Galvos atramos dydis (apimtis) gali būti reguliuojamas pagal galvos dydį pasukus užpakalinės dalies ratuką. Galvos atramos gylis gali būti reguliuojamas keičiant keturių vertikalių galvos dirželių padėtį. Galvos dirželius nusegsite nuo galvos atramos tiesiog atkabinę juos nuo spaudžių. Užveržę iki reikiamos padėties, užspauskite galvos dirželius ant spaudžių.

#### Galvos atramos keitimas

Norėdami pakeisti galvos atramą, suptelėkite ašinio mechanizmo viršuje esančius juodus mygtukus [6 PAV.] tuo pačiu metu stumdami galvos atramą į priekį.

Norėdami įstatyti naują galvos atramą, įstumkite bėgelius į ašiniame mechanizme esančius griovelius. Abi pusės turi būti vienodoje padėtyje.

#### Pokrypio reguliavimas [\*8 PAV.]

Pokrypis reguliuojamas abiejose šalmo pusėse. Pokrypis reguliuojamas atlaisvinus išorinę

įtempimo rankenėlę, atleidžiant reguliavimo svirtį iš esamos vietos ir perstumiant ją į kitą vietą. Baigę reguliuoti, prisukite fiksavimo ratuką.

#### Atstumo reguliavimas [\*6 PAV.]

Atstumą tarp veido ir ATF reguliuokite nuspaudę ašinio mechanizmo viršuje esančius juodus mygtukus ir pastumdami šalną į priekį arba atgal. Pasirinkę tinkamiausią padėtį, atleiskite mygtukus. Abi pusės turi būti vienodoje padėtyje.

#### Galvos atramos tvirtinimo elementų keitimas [\*7 PAV.]

Atsukite šalmo šonuose esančius užveržimo ratukus. Nuimkite tvirtinimo elementus nuo suvirinimo šalmo. Įstatykite naujus tvirtinimo elementus į suvirinimo šalną keturkampę veržlę įdėdami į šalmo pusėse esančias apvalias angas. Užveržimo ratukus įsukite į tvirtinimo elementų keturkampes veržles iš abiejų pusių, tačiau iki galo dar neužveržkite. Ikiškite pokrypio reguliavimo svirties kaištį į pokrypio nustatymo aną ir priveržkite užveržimo ratuką vienoje pusėje, o tada – kitoje pusėje naudodami tą pačią pokrypio nustatymo aną [8 PAV.].

### 5. Laikymas ir sandėliavimo laikas

Suvirinimo šalną laikykite sausoje ir švarioje vietoje kambario temperatūroje, saugokite nuo tiesioginių saulės spindulių (temperatūros diapazonas nuo -10 °C iki +55 °C, kai santykinis drėgnumas yra nuo 20 iki 95 %). Ilgai laikant aukštesnėje nei 45 °C temperatūroje gali sutrumpėti baterijos eksploatavimo laikas.

Gaminio kodas	Gaminio aprašymas
40 34 00	Suvirinimo šalmas „AerTEC™ SUMMIT“, be ATF
40 34 01	Suvirinimo šalmas „AerTEC™-SUMMIT“, 5–8/9–13
40 34 97	Suvirinimo šalmas „AerTEC™ SUMMIT“ be galvos atramos, be ATF
70 34 00	Suvirinimo šalmas „AerTEC™ SUMMIT air“ su galvos atrama ir veido sandarikliu, be ATF

70 34 01	Suvirinimo šalmas „AerTEC™ SUMMIT air“ su galvos atrama ir ATF 5–8/9–13
----------	---

Atskiro dalys, priedai:

Gaminio kodas	Gaminio aprašymas
72 00 09	„VariGEAR Standard“ be paminkštinimų, be prakitą sulaikančios juostos
72 00 10	Galvos atrama „VariGEAR Comfort“ su prakitą sulaikančia juosta ir paminkštinimais, be montavimo rinkinio
72 00 10.92	„VariGEAR“ montavimo rinkinys („Omnira“, SUMMIT)
72 00 14	Galinis paminkštinimas „VariGEAR“ (1 vnt. versijai be oro tiekimo, 2 vnt. versijai su oro tiekimu)
72 00 15	„VariGEAR“ prakitą sulaikanti juosta (pak. 2 vnt.), (tik versijai be oro tiekimo)
72 00 16	Viršutinis paminkštinimas „VariGEAR“ (tik versijai be oro tiekimo)
72 00 17	„VariGEAR Comfort“ rinkinys (prakitą sulaikančių juostų ir paminkštinimų rinkinys) (tik versijai be oro tiekimo)
72 00 20	„VariGEAR Airduct“ – galvos atrama su ortakiu
70 21 53	Veido sandariklis suvirinimo šalmui – universalus
13 51 60	„AerTEC™ S60“ ATF baterija 3 V
40 51 60	Automatinio tamsėjimo suvirinimo filtras „AerTEC™ S60“, 3/5–8/9–13
*100/65	Vidinė apsauginė plokštelė („VERUS“, „Omnira COMBI“, „Summit“), 10 vnt. pakuotė
*110/90/1	Išorinė apsauginė plokštelė, 110 x 90, 10 vnt. pakuotė

## 6. Patvirtinti deriniai

Gaminio kodas	Gaminio aprašymas	Klasė
30 00 00*	CleanAIR® AerGO®	TH3
81 00 00*	CleanAIR® Basic	TH3

67 00 00*	CleanAIR® Pressure Flow Master	3B
-----------	--------------------------------	----

\* su visais išvestiniais variantais

### Šis gaminys patvirtintas pagal toliau nurodytus standartus:

EN 166:2002 EN 379+A1:2009	Notifikuotoji įstaiga CE ženkliniui: ECS European Certification Service GmbH, Notified body 1883 Hüttfeldstraße 50, 73430 Aalen, Germany
EN 12941:1999+A2:2009 EN 14594:2019	Notifikuotoji įstaiga CE ženkliniui: Occupational Safety Research Institute, v.v.i., Notified body 1024 Jeruzalėmská 1283/9, 110 00, Prague 1, Czech Republic
EN 175:1998	Notifikuotoji įstaiga CE ženkliniui: Institute for testing and certification třída Tomáše Bati 299, Louky, 763 02 Zlín, Czech Republic Notified body 1023

Šis gaminys patvirtintas pagal Reglamentą (ES) 2016/425 dėl AAP ir patikrintas laikanti minėtų standartų nurodymų

Atitikties deklaracija pateikiama adresu: <https://www.clean-air.cz/doc>

Ženkliniams pagal EN 379 (4/5–8/9–13 AT 1/1/2/379 CE)	
CE 1883	Notifikuotosios įstaigos identifikacinis numeris CE ženkliniui
4/5–8/9-13	4 – apsauginio tamsumo lygis atviroje tamsumo būsenoje 5–8/9–13 – apsauginio tamsumo lygis uždaroje tamsumo būsenoje

AT	Gamintojo identifikacinis kodas (ANTRA TECHNOLOGIES CO. LTD)
1/1/2	optinė savybė / šviesos išsklaidymas / homogeniškumas / priklausomybė nuo kampo
EN 379	Standarto numeris

Ženkliniams pagal EN 175 (EN 175 B CE)	
EN 175	Standarto numeris
B	Poveikio vertinimas (vidutinis energijos poveikis 120 m/s)
CE	Atitikties simbolis
MS	Gamintojo identifikacinis numeris (MALINA – Safety s.r.o.)

Ženkliniams EN 166 (166 MS 1 B CE) / (AT 1B CE)	
MS (AT)	Gamintojo MALINA – Safety s.r.o. identifikacinis kodas (ANTRA TECHNOLOGIES CO. LTD)
166	Standarto numeris
1	1 optinė klasė
B	Mechaninis atsparumas (nuo didelių greičiu lekiančių dalelių su vidutiniu energijos poveikiu)
CE	Atitikties simbolis

### LIETOTĀJA ROKASGRĀMATA

#### Svarīgi

Pirms lietošanas, lūdzu, izlasiet un atceries šeit ietvertās norėdes, lai garantėtu savų personiėo drošibų. Ja rodas jautėjumi, sazinieties ar ražotāju vai izplatitāju. Saglabājiet rokasgrāmatu turpmākai atsaucei. Metināšanas ķivere ir jāizmanto tikai šajā rokasgrāmatā norādītajiem nolūkiem.

#### 1. Ievads

Ja ķivere AerTEC™ SUMMIT/SUMMIT air tiek lietota atbilstoši lietošanas instrukcijām, tā pasargā lietotāja acis un seju no kaitīgā starojuma, tostarp redzamās gaismas, ultravioletā (UV) un infrasarkanā (IR) starojuma, kā arī karstajām dzirkstelēm un šlakstiem, kas rodas loka metināšanas un griešanas laikā,

izmantojot tādas metodes kā MIG, MAG, TIG, SMAW, grebšana ar plazmas loka metināšanu un oglek elektrometināšanu. Šo automātiski aptumšojošo metināšanas ķiveri nav ieteicams izmantot apjomīgiem un sarežģītiem metināšanas darbiem virs galvas, lāzermetināšanai vai lāzera griešanas darbiem.

Ķivere AerTEC™ SUMMIT air ir pielāgota lietošanai ar akumulatora gaisu atfirošajiem respiratoriem (turpmāk tekstā – PAPR) CleanAIR® vai ar nepārtrauktas saspiesta gaisa plūsmas elpošanas iekārtām (turpmāk tekstā – saspiesta gaisa sistēma) CleanAIR® un tādējādi nodrošina elpceļu aizsardzību.

CleanAIR® ir personiskā elpceļu aizsardzības sistēma, kuras pamatā ir princips, ka elpošanas zonā rodas filtrētā gaisa virspiediēns. Respirators tiek piestiprināts pie nēsātāja jostas un filtrē gaisu, iesūcot to no apkārtējās vides un caur gaisa vadu pievadot to uz aizsargķiveri. Virspiediēns novērš piesārņojošo vielu nonākšanu elpošanas zonā. Tajā pašā laikā šis vieglais pārspiediēns nodrošina nēsātāja ērtību, pat ilgstoši izmantojot, jo nēsātājam nav jāelpo ar piepūli, lai pārvarētu filtra pretestību.

#### Pirms metināšanas

- Pārlicinieties, ka ķivere ir pareizi salikta un ka tā pilnībā bloķē jebkuru nejaušu gaismu. Priekšpusē gaisma var iekļūt ķiverē tikai caur automātiski aptumšojošā metināšanas filtra skatīšanās zonu.
- Pielāgojiet galvassegu, lai nodrošinātu maksimālu komfortu un lielāko iespējamo redzamības laukumu.
- Pārbaudiet attiecīgajam metināšanas līmenim noteikto toņa līmeni un atbilstīgi noregulējiet automātiski aptumšojošo filtru [skatiet tabulu ar ieteicamajiem toņu līmeņiem].
- Pārbaudiet, vai aizsargplāksnes nav bojātas, tās ir tīras un pareizi uzstādītas. Nekavējoties nomainiet aizsargplāksni, ja tā ir bojāta vai ja plankumi vai skrāpējumi pasliktina redzamību.
- Pārbaudiet, vai metināšanas filtra stikls nav bojāts un tas ir tīrs. Bojātais metināšanas filtra stikls pasliktina aizsardzību un redzamību, un tas ir nekavējoties jānomaina.
- Pārbaudiet, vai metināšanas ķivere un tās piederumi nav bojāti.

**BRĪDINĀJUMI par AerTEC™ SUMMIT/AerTEC™ SUMMIT air**

- Izmantojiet tikai oriģinālās CleanAIR®/AerTEC™ rezerves daļas un palīgmateriālus. Ja rodas šaubas, sazinieties ar pilnvaroto izplatītāju. Aizstājēja komponentu izmantošana vai jebkādi pārveidojumi, kas nav skaidri norādīti šajā rokasgrāmatā, var pasliktināt aizsardzību un likt saskaņā ar garantiju iespējamajām prasībām zaudēt spēku vai radīt izstrādājuma neatbilstību aizsardzības klasifikācijas prasībām un attiecīgajiem standartiem un sertifikātiem.
- Nekādā gadījumā nenovietojiet ķiveri vai automātiski aptumšojošo metināšanas filtru uz karstas virsmas.
- Saskrāpētas vai bojātas aizsargplāksnes ir regulāri jānomaina ar oriģinālām AerTEC™ plāksnēm. Pirms jaunas aizsargplāksnes izmantošanas pārliecinieties, ka no abām tās pusēm ir pilnībā noņemta papildu aizsargplēve. Ķiveri AerTEC™ SUMMIT izmantojiet tikai temperatūras diapazonā no -5 °C līdz +55 °C.
- Neizmantojiet rūdīta stikla filtrus bez piemērotas aizsargplēves.
- Nekavējoties nomainiet aizsargfiltru, ja tas ir bojāts vai ja plankumi vai skrāpējumi pasliktina redzamību.
- Sargiet automātiski aptumšojošo metināšanas filtru no saskares ar šķidrumiem un neīrūmēm.
- Materiāli, kas var nonākt saskarē ar nēsātāja ādu, jutīgām personām var izraisīt alerģiskas reakcijas.
- Metināšanas ķivere, kas tiek nēsāta virs standarta oftalmoloģijas brillēm, var pārraidīt triecienu, tādējādi radot risku nēsātājam.

#### BRĪDINĀJUMI par AerTEC™ SUMMIT air

1. Nekādā gadījumā neizmantojiet ķiveri šādos apstākļos.
- Ja skābekļa koncentrācija apkārtējā vidē ir mazāka par 17 %.
- Ar skābekli bagātinātā vidē.
- Sprādzienbīstamā vidē.
- Vidēs, kur pastāv tieši draudi dzīvībai un veselībai.
- Ķivere neaizsargā pret spēcīgiem triecieniem sprādzieniem un kodīgām vielām.
- Nelietojiet to vidē, kuras piesārņojuma veids vai koncentrācija lietotājam nav zināma.
- Nelietojiet to, kad akumulatora gaisu atfirošais respirators ir izslēgts vai saspiegtā gaisa padeves atvere ir aizvērta! Šādā gadījumā elpceļu aizsargsistēma nodrošina

- zemu elpceļu aizsardzību vai neaizsargā vispār. Turklāt pastāv risks, ka ķiveres iekšpusē var veidoties liela oglekļa dioksīda (CO<sub>2</sub>) koncentrācija un skābekļa deficīts.
- Pārliecinieties, ka sejas blīve pareizi pieguļ sejai, lai nodrošinātu optimālu aizsardzību. Ja blīvējuma līnijā pārrāvumus rada bārda vai gari mati, iekšējā noplūde palielināsies un aizsardzības līmenis var samazināties.
- 2. Ja maskas lietošanas laikā rodas kāda no tālāk norādītajām problēmām, dodieties uz kādu drošu vietu un veiciet atbilstošās darbības.
- Ja PAPR vai saspiegtā gaisa sistēma kāda iemesla dēļ pārtrauc darboties, lietotājam nekavējoties jāatstāj piesārņotā darba vieta.
- Ja elpošanas laikā jūtat smaku, kairinājumu vai nepatīkamu garšu.
- Ja jums ir slikta pašsajūta vai slikta dūša.
- 3. Filtri, kas paredzēti cietu un šķidru daļiņu uztveršanai (daļiņu filtri), neaizsargā lietotāju pret dažādām gāzēm. Filtri, kas ir paredzēti gāzes uztveršanai, neaizsargā lietotāju pret dažādām daļiņām. Darba vietā, kur ir abu veidu piesārņojums, jāizmanto kombinētie filtri.

## 2. Pārbaude un apkope

AerTEC™ SUMMIT ir pilnībā nokomplektēta metināšanas ķivere, kas sastāv no metināšanas vairoga ar automātiski aptumšojošu filtru un galvas stīpu. AerTEC™ SUMMIT versijai ir papildu gaisa sadales funkcija. Ķiveres un aizsargstikla kalpošanas laiku ietekmē vairāki faktori, piemēram, aukstums, karstums, ķīmiskas vielas, saules gaisma vai nepareiza lietošana. Ķivere ir jāpārbauda katru dienu, ņemot vērā tās konstrukcijas iekšējo vai ārējo bojājumu iespējamību.

Metināšanas ķiveres uzmanīga lietošana un pareiza apkope pagarina ekspluatācijas laiku un uzlabo jūsu drošību!

#### Tīrīšana:

- Pēc katras darba maiņas notīriet galvas sekciju, pārbaudiet atsevišķās daļas un nomainiet bojātās daļas.
- Tīrīšana jāveic ļoti vādinātā telpā. Izvairieties no kaitīgu putekļu, kas nosēdušies uz atsevišķām daļām, ieelpošanas!
- Tīrīšanai izmantojiet remdenu ūdeni (līdz +40 °C), ziepes vai citu neabrazīvu mazgāšanas līdzekli un mīkstu suku.

- Aizliegts izmantot tīrīšanas līdzekļus, kas satur šķīdinātājus.
- Pēc atsevišķu daļu tīrīšanas ar mitru drānu tās ir nepieciešams noslaucīt sausas vai ļaut tām nožūt istabas temperatūrā.
- Aizsargstikla un plastmasas detaļu kopšanai ieteicams izmantot CleanAIR® Klar-pilot līdzekļus.
- Netīriet trauku mazgājamajā mašīnā vai žāvētājā!

## 3. Iestatījumu pielāgošana

#### IESLĒGT/IZSLĒGT

- Saules enerģijas vienība automātiski IESLĒDZAS, kad tā ir pakļauta gaismai.
- Nospiediet jebkuru pogu, lai pārbaudītu, vai stikls darbojas pareizi, un iedarbinātu režīma pielāgojumus.

#### TOŅU VADĪBA (\*1. ATTĒLS)

- Spiediet pogu „M” [7], līdz režīma rādītājs atrodas Shade [3], tad LED ekrānā [6] tiek parādīts pašreizējā Shade numurs.
- Nospiediet pogu „+” [8] un pogu „-” [9], lai iestatītu vēlamu toņa numuru.
- Lai pārslēgtos starp abiem toņu diapazoniem 5–8 un 9–13, 3 sekundes turiet nospiestu jebkuru no pogām – „M” [7], „+” [8], „-” [9].
- Kolīdz diapazons ir iestatīts, izmantojiet pogas „+” [8] un „-” [9], lai iestatītu vēlamu toni.

#### AIZKAVES UZRAUDZĪBA

- Spiediet pogu „M” [7], līdz režīma rādītājs atrodas Delay [4], tad LED ekrānā [6] tiek parādīts pašreizējais delay iestatījums.
- Nospiediet pogu „+” [8] un pogu „-” [9], lai iestatītu vēlamu aizkaves iestatījumu. Aizkaves laiks var tikt pielāgots diapazonā no 1 [0,1 sekundes] līdz 9 [0,9 sekundes].

#### JUTĪBAS PAKĀPES UZRAUDZĪBA

- Nospiediet pogu „M” [7], kamēr režīma rādītājs atrodas Sensitivity [2], šobrīd LED ekrāns [6] norāda pašreizējo Sensitivity iestatījumu.
- Nospiediet pogu „+” [8] un pogu „-” [9], lai iestatītu vēlamu jutības iestatījumu. Jutības pakāpe var tikt pielāgota no 1 līdz 9. Jo augstāks skaitlis, jo augstāka jutīguma pakāpe.

#### Jutības pakāpes norādījumi:

Jutības iestatījumi tiek izmantoti, lai automātiski aptumšojošajam stiklam norādītu, cik jutīgi tam

jāreaģē uz metināšanas loku un traucējumiem. Atšķirīgu darba vides un metināšanas procesu īpašību dēļ var būt nepieciešami pielāgojumi. Jutību nosaka, ņemot vērā šādus apstākļus: lietojumi, lietojuma strāvas stiprums, traucējumi: **Lietojumi** (stabilis loks, piemēram, DC TIG, nestabilis loks, MMA/STICK, MIG, plazma utt.) **Lietojumu strāvas stiprums** (ļoti zems, zems–vidējs, vidēji augsts) **Traucējumi** (tieša, spēcīga saules gaisma, spēcīgas dienasgaismas spuldzes, kaimiņu metināšanas loks utt.)

#### Jutības iestatījumi

**1~2** Viszemākais jutības iestatījums – augstas strāvas nestabila loka lietojumiem, vidēs ar spēcīgiem traucējumiem.  
**3~4** Zemas strāvas nestabila loka lietojumiem, vidēs ar spēcīgiem traucējumiem.  
**5~6** Noklusējuma iestatījums – tiek izmantots lielākajai daļai metināšanas veidu, iekšējās un ārtelpās normālā vispārējā apgaismojumā un/vai zemos traucējumos.  
**7~8** Zemas strāvas metināšanai vai stabilēm loka lietojumiem tādiem, kā DC TIG.  
**9** Visaugstākās jutības iestatījums – piemērots ļoti zemas strāvas TIG metināšanai vai metināšanai, kur daļa no loka ir aizsegta. Stiklam ir paaugstināta jutība un vispārējā apgaismojuma vai traucējumu dēļ tas var kļūt tumšs. Ja neesat pārliecināts, kuru skaitli izmantot, primārais noteikums ir vispirms iestatīt lielāku skaitli, ja rodas traucējumi – samaziniet pa vienam, līdz stikls netiek traucēts.

## Lai atlasītu ieteicamo toņa līmeni, skatiet tabulu [9]

#### PAZIŅOJUMS

**Dažos retos ekstrēmās gadījumos var būt nepieciešams samazināt traucējumus, lai automātiski aptumšojošais stikls darbotos pareizi. TIG un lietojumi ar stabilāku loku pieprasa augstākus jutības iestatījumus. Norādītajiem toņu līmeņiem ir vienīgi atsaucē funkcija, un tos var mainīt atbilstoši individuālajām vajadzībām.**

#### SLĪPĒŠANA

Nospiediet pogu „M” [7], kamēr režīmu rādītājs atrodas „GRIND” [1], ķivere ir iestatīta slīpēšanas režīmā. Vai nospiediet ātro piekļuves pogu „GRIND” [10], lai pārslēgtu objektīvus starp

režīmiem „GRIND” un „non-GRIND”.

**Brīdinājums!** Kad stiklam ir ieslēgts režīms „GRIND”, tas nereaģē uz nevienu metināšanas loku. Pirms uzsākt metināšanu, pārliecinieties, ka tas nav ieslēgts režīmā „GRIND”.

**Piezīme.** Režīms „GRIND” tiks automātiski izslēgts 30 minūtes pēc ieslēgšanas. Izmantojiet ātro piekļuves slēdzi GRIND, lai atkārtoti ieslēgtu.

## ZEMAS JAUDAS RĀDĪTĀJS

Ja zema akumulatora rādītājs [5] iemirgojas vienreiz ik pēc 3 sekundēm, akumulatora enerģijas līmenis ir zems un tad ir nekavējoties jānomaina.

## Akumulatora nomaīņa [\*2. ATTĒLS]

- Atveriet aizmugures pārsegu, griežot pulksteņrādītāju kustības virzienā.
- Nomainiet akumulatoru pret jaunu.
- Pagrieziet aizmugures pārsegu pulksteņa rādītāja virzienā.

**NEKAD** nenovietojiet izmantotos akumulatorus mājsaimniecībā esošajā miskastē, jo tie ir ļoti bīstami videi.

Lūdzu, vienmēr pārstrādājiet izmantotos akumulatorus un metināšanas laikā domājiet ZAĻI.

## Iekšējās aizsargplāksnes nomaīņa [\*3. ATTĒLS]

- Ievietojiet nagu iekšējās aizsargplāksnes vidū esošās apakšdaļas rievā un pavelciet uz ārpusi.
- Uzlieciet atpakaļ jaunu iekšējo aizsargplāksni, vispirms iespiežot divas malas, pārlokot plēvi pār savu pirkstu un ievietojot abas atlikušās malas tapās.

## ADF nomaīņa [\*4. ATTĒLS]

- Izmantojot skrūvgriezi, noņemiet pogas „GRIND” pārsegu. Pagrieziet pogu „GRIND”, lai tā viegli tiktu caur atveri ķiverē.
- Atlaidiet ADF fiksācijas atsperi no slotā un noņemiet ADF no sagatavotā rāmja ķiveres apvalkā.
- Ievietojiet ADF rāmī un nostipriniet, iespiežot fiksācijas atsperi atpakaļ slotā.
- Ievietojiet pogu „GRIND” atpakaļ caur atveri ķiveres apvalkā un pagrieziet to tā, lai pārsegu var pievienot atpakaļ pie pogas „GRIND”.
- **Ārējās aizsargplāksnes nomaīņa**

- Paceliet uz augšu ADF turētāja apakšējā daļā esošo iekari un noņemiet aizsargplāksni.
- Ievietojiet jauno aizsargplāksni sagatavotajā ķiveres korpusa rāmī un nostipriniet to, nofiksējot iekari atpakaļ ķiverē.

## 4. AerTEC™ SUMMIT METINĀŠANAS KIVERES UN GALVASSEGAS pielāgošana

### Galvassegas pielāgošana [\*5., 6., 8. ATTĒLS]

Galvassegas izmērs [galvas apkārtmērs] var tikt pielāgots, pavelkot aizmugurē esošo riteni tā, lai tā der jebkuram galvas izmēram. Galvassegas dziļums var tikt pielāgots, pārvietojot četras vertikālās galvas siksnas. Lai atbrīvotu galvas siksnas no galvassegas, izvelciet siksnas no aizmugures. Kad sasniegts vajadzīgais stāvoklis, nofiksējiet galvas siksnas aizmugurē.

### Galvassegas nomaīņa

Lai nomainītu galvassegu, uzspiediet uz melnajām cilpiņām [6. ATTĒLS] pagrieziņa punktā, vienlaicīgi bīdot galvassegu uz priekšu.

Lai ievietotu jaunu galvassegu, iebīdiet slīdes pagrieziņa punkta rievā. Abām pusēm ir jābūt novietotām vienādi.

### Slīpuma regulēšana [\*8. ATTĒLS]

Slīpums tiek regulēts abās ķiveres pusēs. Slīpums tiek regulēts, atbrīvojot ārpusē esošo savilkšanas rokturi, atlaižot pielāgošanas sviru no tās pašreizējās atrašanās vietas un pārceļot to uz citu vietu. Kad pabeigts, pievelciet savilkšanas rokturi.

### Distances pielāgošana [\*6. ATTĒLS]

Pielāgojiet distanci starp seju un ADF, uzspiežot uz melnajām cilpiņām, kas atrodas pagrieziņa punkta augšdaļā, vienlaicīgi bīdot ķiveri uz priekšu vai atpakaļ. Kad esat sasniegjis vēlamo pozīciju, atlaidiet cilpiņas. Abām pusēm ir jābūt novietotām vienādi.

### Galvassegas montāžas komplekta nomaīņa [\*7. ATTĒLS]

Atskrūvējiet abus savilkšanas rokturus ķiveres sānos. Noņemiet montāžas komplektus no metināšanas ķiveres. Ievietojiet jaunus montāžas komplektus metināšanas ķiverē ar kvadrātveida uzdevu ķiveres apaļajā atverē abās pusēs.

Pieskrūvējiet savilkšanas rokturus montāžas komplektu kvadrātveida uzdevam abās pusēs, bet vēl pavisam nepievelciet. Ievietojiet slīpuma regulēšanas sviras tapu slīpuma iestatīšanas atverē un pievelciet savilkšanas rokturi vienā pusē, dariet to pašu arī otrā pusē un izmantojiet to pašu slīpuma iestatīšanas atveri [8. ATTĒLS].

## 5. Uzglabāšana un glabāšanas laiks

Uzglabājiet metināšanas ķiveri sausā un tīrā vietā istabas temperatūrā, sargiet to no tiešas saules staru iedarbības [temperatūras diapazons no -10 °C līdz +55 °C ar relatīvo mitrumu no 20 līdz 95 %]. Ilgstoša uzglabāšana temperatūrā virs 45 °C var samazināt akumulatora kalpošanas laiku.

Izstrādājuma kods	Izstrādājuma apraksts
40 34 00	Metināšanas ķivere AerTEC™ SUMMIT, ar/bez ADF
40 34 01	Metināšanas ķivere AerTEC™-SUMMIT, 5–8/9–13
40 34 97	Metināšanas ķivere AerTEC™ SUMMIT ar galvassegu/bez tās, ar/bez ADF
70 34 00	Metināšanas ķivere AerTEC™ SUMMIT air ar galvassegu un sejas blīvi, ar/bez ADF
70 34 01	Metināšanas ķivere AerTEC™ SUMMIT air ar galvassegu un ADF 5–8/9–13

Rezerves daļas, piederumi:

Izstrādājuma kods	Izstrādājuma apraksts
72 00 09	Galvassega VariGEAR Standard ar polsterējumu vai bez tā, ar pieres lentu vai bez tās
72 00 10	Galvassega VariGEAR Comfort ar pieres lentu un polsterējumu, ar montāžas komplektu vai bez tā
72 00 10.92	VariGEAR montāžas komplekts [Omnira, SUMMIT]
72 00 14	Aizmugurējais polsterējums VariGEAR [1 gab. versijai, kas nav versija air, 2 gab. versijai air]

72 00 15	VariGEAR pieres lentā [iepakojumā 2 gab.], [tikai versijai, kas nav versija air]
72 00 16	Augšējais polsterējums VariGEAR [tikai versijai, kas nav versija air]
72 00 17	VariGEAR Comfort komplekts [pieres lentas un polsterējuma komplekts] [tikai versijai, kas nav versija air]
72 00 20	VariGEAR Airduct – galvassega ar gaisa vadu
70 21 53	Metināšanas ķiveres sejas blīve – universāla
13 51 60	Akumulators 3 V AerTEC™ S60 ADF
40 51 60	Automātiski aptumšojošs filtrs AerTEC™ S60, 3/5–8/9–13
* 100/65	Iekšējā aizsargplāksne [VERUS, Omnira COMBI, SUMMIT], 10 gab. iepakojumā
* 110/90/1	Ārējā aizsargplāksne, 110 x 90, 10 gab. iepakojumā

## 6. Apstiprinātās kombinācijas

Izstrādājuma kods	Izstrādājuma apraksts	Klase
30 00 00*	CleanAIR® AerGO®	TH3
81 00 00*	CleanAIR® Basic	TH3
67 00 00*	CleanAIR® Pressure Flow Master	3B

\* ieskaitot visas versijas

**Šis izstrādājums ir apstiprināts atbilstoši šādiem standartiem:**

EN 166:2002 EN 379+A1:2009	Pilnvarotā iestāde CE apstiprinājumam: ECS European Certification Service GmbH, Notified body 1883 Hüttfeldstraße 50, 73430 Aalen, Germany
-------------------------------	--



EN 12941:1999+A2:2009 EN 14594:2019	Pilnvarotā iestāde CE apstiprinājuma: Occupational Safety Research Institute, v.v.i., Notified body 1024 Jeruzalémská 1283/9, 110 00, Prague 1, Czech Republic
EN 175:1998	Pilnvarotā iestāde CE apstiprinājuma: Institute for testing and certification třída Tomáše Bati 299, Louky, 763 02 Zlín, Czech Republic Notified body 1023

Šis izstrādājums apstiprināts saskaņā ar Regulu (ES) 2016/425 par IAL, un testēts, lai nodrošinātu atbilstību iepriekš norādītajiem standartiem

Atbilstības deklarācija ir pieejama tīmekļa vietnē: <https://www.clean-air.cz/doc>

Markējumi saskaņā ar EN 379 [4/5–8/9–13 AT 1/1/2/379 CE]	
CE 1883	Pilnvarotās iestādes CE apstiprinājuma identifikācija
4/5–8/9–13	4 – aizsargtoņa numurs atvērta stāvoklī 5–8/9–13 – aizsargtoņa numuri slēgtā stāvoklī
AT	Ražotāja identifikācija [ANTRA TECHNOLOGIES CO. LTD]
1/1/2	Optiskās klases – optiskā kvalitāte/gaismas izkliede/viendabīgums/ieņķiskā atkarība
EN 379	Standarta numurs

Markējumi saskaņā ar EN 175 [EN 175 B CE]	
EN 175	Standarta numurs
B	Triecienu novērtējums [vidēja enerģijas ietekme 120 m/s]
CE	Atbilstības simbols

MS	Ražotāja identifikācija [MALINA – Safety s.r.o.]
----	--

Markējumi saskaņā ar EN 166 [166 MS 1 B CE]/[AT 1B CE]	
MS [AT]	Ražotāja identifikācija MALINA – Safety s.r.o. [ANTRA TECHNOLOGIES CO. LTD]
166	Standarta numurs
1	Optiskā klase 1
B	Mehāniskais spēks [pret ātri kustīgām daļiņām ar vidēju enerģijas ietekmi]
CE	Atbilstības simbols

BRUKERMANUĀL	
--------------	--

### Viktor

For din egen sikkerhet må du lese og lære deg denne brukerhåndboken før bruk. Kontakt produsenten eller leverandøren hvis du har spørsmål. Ta vare på brukerhåndboken for fremtidig referanse. Sveisehjelmene må bare brukes til formålene beskrevet i denne brukerhåndboken.

## 1. Innledning

Når det brukes i samsvar med instruksjonene, er AerTEC™ SUMMIT / SUMMIT air utformet for å beskytte brukerens øyne og ansikt mot skadelig stråling, inkludert synlig lys, ultrafiolett (UV), infrarød (IR) stråling og varme gnister og sprut som følge av buesveising og skjæreapplikasjoner som MIG, MAG, TIG, SMAW, Plasma Arc, Carbon Arc-skjærebrenning. Denne sveisehjelmene med automatisk blanding anbefales ikke for tung sveising, lasersveising eller laserskjæreapplikasjoner.

AerTEC™ SUMMIT air er tilpasset bruk med CleanAIR® drevne luftrensende åndedrettsvern [heretter PAPR] eller CleanAIR® pusteapparater med kontinuerlig lufttilførsel [heretter «trykluftsystem»] og beskytter dermed luftveiene.

CleanAIR® er et system for pustevern basert på et prinsipp med overtrykk av filtrert luft i pusteområdet. Gassmasken festes i brukerens

belte og filtrerer luften fra omgivelse, før luften leveres til vernehjelmen via luftkanalen. Overtrykket blokkerer smittestoffer fra pusteområdet. Det milde overtrykket sikrer samtidig brukerens komfort, selv ved bruk i lengre tid, siden brukeren ikke trenger å anstrenge seg for å puste på grunn av motstanden i filteret.

### Før sveisingen

- Sørg for at hjelmen er riktig montert og at den forhindrer uønsket lys. I fronten kan lys bare komme inn i hjelmen gjennom visningsområdet til sveisefilteret med automatisk blanding.
- Juster hodeutstyret for å oppnå maksimal komfort og størst mulig synsfelt.
- Kontroller det anbefalte skyggenivået for sveisejobben, og juster det automatiske blendingsfilteret tilsvarende (se tabellen med anbefalte skyggenivåer).
- Inspiser at det ikke er skader på beskyttelsesplatene, at de er rene og riktig montert. Hvis filteret er skadet, eller hvis sprut eller riper gir dårlig sikt, må du skifte platen umiddelbart.
- Inspiser sveisefilterglasset for skader og sørg for at det er rent. Et skadet sveisefilterglass gir dårligere beskyttelse og sikt, og må skiftes umiddelbart.
- Kontroller at det ikke er skader på sveisehjelmene og hodeutstyret.

### ADVARSEL – AerTEC™ SUMMIT / AerTEC™ SUMMIT air

- Bruk kun originale CleanAIR® / AerTEC™-reservedeler og forbruksvarer. Ved tvilstilfeller, vennligst kontakt din autoriserte distributør. Bruk av erstatningskomponenter eller eventuelle modifikasjoner som ikke er spesifisert i denne håndboken kan svekke beskyttelsen og kan ugyldiggjøre krav under garantien eller føre til at produktet ikke er i samsvar med beskyttelsesklassifiseringer og relevante standarder og sertifikater.
- Legg aldri hjelmen eller sveisefilteret med automatisk blanding på en varm overflate.
- Ripede eller skadede beskyttelsesplater skal erstattes regelmessig med originale AerTEC™. Før du bruker en ny beskyttelsesplate, sørg for å fjerne eventuell ekstra beskyttelsesfolie fra begge sider. Bare bruk AerTEC™ SUMMIT-hetten i temperaturer mellom -5 °C og +55 °C.

- Ikke bruk filtre av herdede mineraler uten egnet beskyttelsesfolie.
- Hvis filteret er skadet, eller hvis sprut eller riper gir dårlig sikt, må du skifte filteret umiddelbart.
- Ikke utsett det sveisefilteret med automatisk blanding for væsker, og beskytt det mot smuss.
- Materialer som kan komme i kontakt med brukernes hud, kan forårsake allergiske reaksjoner hos mottakelige personer.
- Sveisehjelm som bæres over standard briller kan overføre støt, og dermed utgjøre en fare for brukeren.

### ADVARSEL – AerTEC™ SUMMIT air

- Hjelmen må aldri brukes i følgende miljøer og forhold:
  - Hvis oksygenkonsentrasjonen i miljøet er lavere enn 17 %.
  - I miljøer med høyt oksygeninnhold.
  - I eksplosive miljøer.
  - I miljøer som utgjør en umiddelbar fare for liv og helse.
  - Hjelmen beskytter ikke mot harde støt, eksplosjoner eller etsende stoffer.
  - Må ikke brukes i miljøer der brukeren ikke vet hvilken type eller konsentrasjon av forurensning som finnes.
  - Må ikke brukes når den elektriske luftrenseren er avslått eller trykluftinntaket er stengt! I slike tilfeller gir åndedrettssystemet lite til ingen beskyttelse for luftveiene. Det er også risiko for at en høy konsentrasjon av karbondioksid (CO<sub>2</sub>) bygger seg opp, og at det blir oksygenmangel på innsiden av hjelmen.
  - Pass på at ansiktsforseglingen er riktig koblet til ansiktet riktig for å gi optimal beskyttelse. Hvis tetningslinjen blir brutt av skjegg eller langt hår, vil lekkasjen innover øke og beskyttelsen kan kompromitteres.
- Gå til et trygt sted og iverksett de nødvendige tiltakene hvis noen av de følgende problemene oppstår når du bruker hjelmen:
  - Hvis PAPR eller trykluftsystemet slutter å fungere, må brukeren forlate området som er forurenset umiddelbart.
  - Hvis du opplever vond lukt, irritasjon eller en ubehagelig smak i munnen når du puster.
  - Hvis du føler deg uvel eller kvalm.
- Filtre som er designet for å filtrere faste og flytende partikler (partikkelfiltre) beskytter ikke brukeren mot gass. Filtre som er designet

for å filtrere gass beskytter ikke brukeren mot partikler. På arbeidsplasser med begge typer forurensning må man bruke kombinerte filtre.

## 2. Kontroll og vedlikehold

AerTEC™ SUMMIT er en komplett sveisehjelm som består av sveisevisir med automatisk blendingsfilter og hodebånd. Versjon AerTEC™ SUMMIT air har ekstra luftfordeling. Hjelmen og visirets levetid påvirkes av mange faktorer, inkludert kulde, varme, kjemikalier, sollys og feil bruk. Hjelmen må kontrolleres daglig for mulige skader på innsiden og utsiden.

Riktig bruk og vedlikehold av sveisehjelm gir lengre levetid og forbedrer sikkerheten!

### Rengjøring:

- Etter hvert skift må du rengjøre hodebåndet, sjekke individuelle deler og skifte deler som er ødelagt.
- Rengjøring må gjøres i et rom med tilstrekkelig ventilasjon. Unngå innånding av skadelig støv som ligger på de enkelte delene!
- Til rengjøring, bruk lunket vann (opptil +40 °C) med såpe eller andre milde rengjøringsmidler og en myk børste.
- Ikke bruk rengjøringsmidler med løsemidler.
- Etter rengjøring av delene med en fuktig klut, må de tørkes av eller lufttørkes i romtemperatur.
- Det anbefales å bruke CleanAIR® Klar-pilot til rengjøring av visir og plastdeler.
- Ikke bruk oppvaskmaskin eller hårtørker!

## 3. Justering av innstilling

### PÅ/AV

- Solcelleenheten slår seg automatisk PÅ når den utsettes for lys.
- Trykk på hvilken som helst knapp for å sjekke om objektivet fungerer som det skal og for å aktivere modusjusteringer.

### NYANSEKONTROLL (\*BILDE 1)

- Trykk på «M»-knappen [7], til modusindikatoren er på Shade [3], LED-skjermen [6] viser nåværende nyansenummer.
- Trykk på «+»-knappen [8] og «-»-knappen [9] for å stille inn ønsket nyansenummer.

- For å veksle mellom de to nyanseområdene 5–8 og 9–13 trykk og hold en knapp «M» [7], «+» [8], «-» [9] i tre sekunder.
- Når området er byttet, bruk «+» [8] og «-» [9]-knappen for å stille inn ønsket nyanse.

### FORSINKELSESKONTROLL

- Trykk på «M»-knappen [7], til modusindikatoren er på Delay [4], LED-skjermen [6] viser nåværende forsinkelsesinnstilling.
- Trykk på «+»-knappen [8] og «-» [9]-knappen for å angi ønsket forsinkelsesinnstilling. Forsinkelsestiden kan justeres fra 1 [0,1 sekund]–9 [0,9 sekund].

### FØLSOMHETSKONTROLL

- Trykk på «M»-knappen [7], til modusindikatoren er på Sensitivity [2], LED-skjermen [6] viser nåværende følsomhetsinnstilling.
- Trykk på «+»-knappen [8] og «-»-knappen [9] for å angi ønsket følsomhetsnivå. Følsomheten kan justeres fra 1 til 9. Høyere tall betyr høyere følsomhet.

### Retningslinje for følsomhet:

Følsomhetsinnstillinger brukes til å fortelle den automatisk mørke linsen hvor følsomt den skal reagere på sveisebuen og interferenser. På grunn av ulike arbeidsmiljøer og egenskaper ved sveiseprosesser kan det være nødvendig med justeringer. Følsomhet bør bestemmes av følgende faktorer: applikasjoner, strømstyrke på applikasjoner, interferens:

**Anvendelser** (Stabil bue, som DC TIG, ikke-stabil bue, MMA/STICK, MIG, Plasma osv.)

**Strømstyrke for anvendelser** (Ekstremt lav, lav-medium, medium-høy)

**Interferens** (Direkte sterkt sollys, sterkt fluorescerende lys, nabosveisebue osv.)

### Følsomhetsinnstillinger

**1–2** Den minst følsomme innstillingen – for ustabile lysbueapplikasjoner med høy strøm, i miljøer med sterke forstyrrelser.

**3–4** For lavstrøms ikke-stabile lysbueapplikasjoner, i omgivelser med sterke forstyrrelser.

**5–6** Standardinnstilling – brukes for de fleste typer sveising, innendørs og utendørs under normalt omgivelseslys og/eller lav interferens.

**7–8** For sveising med lav strøm eller stabile lysbueapplikasjoner, som DC TIG.

**9** Den mest følsomme innstillingen – egnet for TIG-sveising med svært lav strøm eller sveising der en del av lysbuen er skjult for innsyn. Linsen er svært følsom og kan bli mørkt på grunn av sterkt omgivelseslys eller forstyrrelser. Når du ikke er sikker på hvilket tall du skal bruke, er tommelfingerregelen å angi et høyere tall først, redusere en etter en hvis det er forstyrrelser til linsen ikke forstyrres.

## For anbefalt nyansnivå, se tabell [9]

### MERK

**I noen sjeldne ekstreme tilfeller kan det være nødvendig med reduksjon av interferenser for at den automatiske blendingslinsen skal fungere skikkelig. TIG og applikasjoner med mer stabil lysbue krever høyere følsomhetsinnstillinger.**

**Skyggenivåer er kun gitt som veiledning og kan variere for å passe individuelle behov.**

### SLIP

Trykk på «M»-knappen [7], til modusindikatoren er på «GRIND» [1], hjelmen er satt til slipmodus. Eller trykk på «GRIND»-knappen for hurtigtilgang [10] for å veksle mellom «GRIND» og «non-GRIND»-modus.

**Advarsel:** Når linsen er i «GRIND»-modus, vil den ikke reagere på noen sveisebue. Pass på at den ikke er i «GRIND»-modus før du starter sveisingen.

**Merk:** «GRIND»-modusen deaktiveres automatisk etter 30 minutters aktivering. Bruk GRIND-knappen for hurtigtilgang for å aktivere igjen.

### LITE STRØM-INDIKATOR

Hvis indikatoren for lavt batterinivå [5] blinker hvert tredje sekund, er batterinivået lavt og de må skiftes umiddelbart.

### Utskifting av batteri (\*BILDE 2)

- Åpne bakdekselet mot klokken.
- Bytt ut batteriet med et nytt.
- Vri bakdekselet med klokken.

Legg **ALDRI** brukte batterier i husholdningsavfallet fordi de er svært giftige for miljøet.

Ha alltid brukte batterier resirkulert på riktig måte, og forbli GRØNN under sveising.

### Skifte av indre beskyttelsesplate (\*BILDE 3)

- Sett neglen i en rille i midten av bunnen av den indre beskyttelsesplaten, og trekk den bort.
- Sett tilbake den indre beskyttelsesplaten ved å trykke inn to kanter først, bøy folien over fingeren og smett de to andre kantene inn på pinnene.

### ADF-utskifting (\*BILDE 4)

- Fjern dekselet til den ytre «GRIND»-knappen med en skrutrekker. Vri på «GRIND»-knappen slik at den lett passerer gjennom hullet og inn i hjelmen.
- Løsne ADF-festefjæren fra sporet, og fjern ADF fra den klargjorte rammen i hjelmskallet.
- Sett inn ADF i rammen, og fest den ved å trykke låsefjæren tilbake i sporet.
- Sett «GRIND»-knappen tilbake gjennom hullet i hjelmskallet og snu den rundt slik at dekselet kan festes tilbake på «GRIND»-knappen.
- **Utskifting av utvendig beskyttelsesplate**
- Løft opp kroken på den nedre delen av ADF-holderen og fjern beskyttelsesplaten.
- Sett den nye beskyttelsesplaten inn i den forberedte rammen i hjelmskallet og fest den ved å låse kroken tilbake i hjelmen.

## 4. Justering av AerTEC™ SUMMIT SVEISEHJELM OG HODEPLAGG

### Justering av hodeplagg (\*BILDE 5, 6, 8)

Størrelsen på hodeplagget (hodeomkretsen) kan justeres ved å vri på bakhjulet for å passe med enhver hodestørrelse. Bydnen på hodeplagget kan justeres ved å omplassere de fire vertikale hodestroppene. For å frigjøre hodestroppene fra hodeplagget trekk bare stroppene ut av pinnelåsene. Fest hodestroppene på pinnelåsene når du når den optimale posisjonen.

### Utskifting av hodeplagg

For å bytte hodeplagg, trykk på de svarte tappene (BILDE 6) på toppen av dreiepunktet mens du skyver hodeplagget forover.

For å sette inn det nye hodeplagget skyv skinnene inn i sporet på dreiepunktet. Begge sider må være likt plassert.

### Vippejustering (\*BILDE 8)

Vipping justeres på begge sider av hjelmen. Vipping justeres ved å løsne den utvendige spenningsknappen og slippe justeringsspaken

fra sin nåværende plassering og flytte den til en annen plassering. Stram spenningsknappen når du er ferdig.

### Avstandsjustering (\*BILDE 6)

Justerer avstanden mellom ansiktet og ADF ved å trykke på de svarte tappene på toppen av dreiepunktet mens du skyver hjelmen forover eller bakover. Slipp tappene når du når den optimale posisjonen. Begge sider må være likt plassert.

### Utskifting av hodeplaggmonteringssett (\*BILDE 7)

Skrue av begge spenningsknottene på sidene av hjelmen. Fjern monteringssettene fra sveisehjelmen. Plasser de nye monteringssettene i sveisehjelmen med den firkantede mutteren i det runde hullet på hjelmen på begge sider. Skru strammeknottene i den firkantede mutteren til monteringssettene på begge sider, men ikke stram helt ennå. Sett vippejusteringsspakens pinne inn i et vippeinnstillingshull og stram spenningsknappen på den ene siden, gjør det samme på den andre siden og bruk det samme vippeinnstillingshullet (BILDE 8).

## 5. Oppbevaring og holdbarhet

Oppbevar sveisehjelmen på et tørt og rent sted ved romtemperatur, unngå direkte sollys (temperaturområde fra -10 °C til +55 °C med relativ fuktighet mellom 20 og 95 %). Langtidsoppbevaring i temperaturer over 45 °C kan redusere batteriets levetid.

Produktkode	Produktbeskrivelse
40 34 00	Sveisehjelmer AerTEC™ SUMMIT, uten ADF
40 34 01	Sveisehjelmer AerTEC™SUMMIT, 5-8/9-13
40 34 97	Sveisevisir AerTEC™ SUMMIT uten hodeplagg, uten ADF
70 34 00	Sveisehjelmer AerTEC™ SUMMIT air inkl. hodeplagg og ansiktsvisir, uten ADF
70 34 01	Sveisehjelmer AerTEC™ SUMMIT air inkl. hodeplagg og ADF 5-8/9-13

Deler, tilbehør:

Produktkode	Produktbeskrivelse
72 00 09	VariGEAR Standard uten polstring, uten svettebånd
72 00 10	Hodeplagg VariGEAR Komfort inkl. svettebånd og polstring, uten monteringssett
72 00 10.92	VariGEAR monteringssett (Omni-ra, SUMMIT)
72 00 14	Bakre polstring VariGEAR [1 stk for ikke-luft-versjon, 2 stk. for luft-versjon]
72 00 15	VariGEAR svettebånd (pk. med 2), [kun for ikke-luft-versjon]
72 00 16	Øvre polstring VariGEAR [kun for ikke-luft-versjon]
72 00 17	VariGEAR komfortsett (sett med svettebånd og polstringer) [kun for ikke-luft-versjon]
72 00 20	VariGEAR Airduct – hodeplagg inkl. luffekanal
70 21 53	Ansiktsvisir for sveisehjelmer – universa
13 51 60	Batteri 3 V for AerTEC™ S60 ADF
40 51 60	Sveisefilter med automatisk blanding AerTEC™ S60, 3/5-8/9-13
* 100/65	Beskyttelsesplate innvendig (VERUS, Omni-ra COMBI, SUMMIT), pk. med 10
* 110/90/1	Beskyttelsesplate utvendig, 110 x 90, pk. med 10

## 6. Godkjente kombinasjoner

Produktkode	Produktbeskrivelse	Klasse
30 00 00*	CleanAIR® AerGO®	TH3
81 00 00*	CleanAIR® Basic	TH3
67 00 00*	CleanAIR® Pressure Flow Master	3B

\* inkludert alle utledede varianter

**Dette produktet er godkjent etter de følgende standardene:**

EN 166:2002 EN 379+A1:2009	Teknisk kontrollorgan for CE-godkjenning: ECS European Certification Service GmbH, Notified body 1883 Hüttfeldstraße 50, 73430 Aalen, Germany
EN 12941:1999 +A2:2009 EN 14594:2019	Teknisk kontrollorgan for CE-godkjenning: Occupational Safety Research Institute, v.v.i., Notified body 1024 Jeruzalémská 1283/9, 110 00, Prague 1, Czech Republic
EN 175:1998	Teknisk kontrollorgan for CE-godkjenning: Institute for testing and certification třída Tomáše Bati 299, Louky, 763 02 Zlín, Czech Republic Notified body 1023

Dette produktet er godkjent for å være i samsvar med forordning (EU) 2016/425 om PVU, som under testen oppfyller kravene til følgende standarder

Samsvarserklæring tilgjengelig på:  
<https://www.clean-air.cz/doc>

Merket i henhold til EN 379 [4/ 5-8/9-13 AT 1/1/2/379 CE]	
CE 1883	Identifisering av teknisk kontrollorgan for CE-godkjenning
4/5-8/9-13	4 – blendekategori i åpen tilstand 5-8/9-13 – blendekategori i lukket tilstand
VED	Produsentens identifikasjon (ANTRA TECHNOLOGIES CO. LTD)
1/1/2	Optiske klasser – optisk kvalitet / lysbrytning / homogenitet / vinke-lavhengighet
EN 379	Standardens nummer

Merkning iht. EN 175 [EN 175 B CE]	
EN 175	Standardens nummer
B	Støtklasse (sammenstøt med midt-dels energi 120 m/s)
CE	Samsvarssymbol

MS	Identifikasjon av produsent (MALINA – Safety s.r.o.)
Merkning i henhold til EN 166 (166 MS 1 B CE) / (AT 1B CE)	
MS (AT)	Identifikasjon av produsenten MALINA – Safety s.r.o. (ANTRA TECHNOLOGIES CO. LTD)
166	Standardens nummer
1	Optisk klasse 1
B	Mekanisk styrke (partikler i høy hastighet, sammenstøt med midt-dels energi)
CE	Samsvarssymbol

## HANDLEIDING

### Belangrijk

Lees voor gebruik de volgende instructies goed door en onthoud deze voor uw eigen veiligheid. Neem in geval van vragen contact op met de fabrikant of uw distributeur. Bewaar de handleiding voor toekomstige raadpleging. De lashedelen mogen alleen worden gebruikt voor de doelen die in deze handleiding worden aangegeven.

## 1. Inleiding

AerTEC™ SUMMIT/SUMMIT air is ontworpen om de ogen en het gezicht van de drager te beschermen tegen schadelijke straling, waaronder zichtbaar licht, ultraviolette (uv) straling, infrarode (ir) straling en hete vonken en spetters als gevolg van booglassen en snijtoepassingen, zoals MIG, MAG, TIG, SMAW, plasmabooglassen en koolstofgutsen. Deze automatisch verduisterende lashedel wordt niet aangeraden voor zware toepassingen boven het hoofd, laserlassen of lasersnijtoepassingen.

AerTEC™ SUMMIT air is aangepast voor gebruik met elektrische luchtzuiverende ademhalingsstoestellen (hierna PAPR) CleanAIR® of met toestellen geschikt voor continu stromende samengeperste ademlucht (hierna "samengepersteluchtsystemen") CleanAIR® en biedt derhalve bescherming van de luchtwegen.

CleanAIR® is een persoonlijk

ademhalingsstelsel dat is gebaseerd op een overdruk van gefilterde lucht in de ademzone. Het ademhalingsstelsel wordt aan de riem van de drager bevestigd en filtert de lucht die wordt opgenomen uit de omringende omgeving en die vervolgens via het luchtkanaal in de beschermde helm wordt gevoerd. De overdruk voorkomt dat verontreinigende stoffen de ademzone binnendringen. Tegelijkertijd verzorgt deze lichte overdruk het comfort van de drager, zelfs tijdens langere gebruiksperiodes. De drager hoeft namelijk geen moeite te doen om adem te halen in verband met de weerstand van het filter.

### **Vóór u gaat lassen**

- Zorg ervoor dat de helm correct is aangebracht en dat alle toevallige licht volledig wordt tegengehouden. Aan de voorkant mag het licht de helm alleen binnendringen door het gezichtsveld van het automatisch verduisterend lasfilter.
- Pas de hoofdbedekking aan voor maximaal comfort en een zo groot mogelijk gezichtsveld.
- Controleer het voorgeschreven kleurniveau voor uw lastoepassing en pas uw automatisch verduisterend filter overeenkomstig aan (zie de tabel met aanbevolen kleurniveaus).
- Controleer dat de beschermplaatjes onbeschadigd en schoon zijn en juist zijn gemonteerd. Vervang het plaatje onmiddellijk als dit is beschadigd of als spetters of krassen het zicht verminderen.
- Controleer dat de filterlens onbeschadigd en schoon is. Een beschadigde filterlens belemmert de bescherming en het zicht en moet direct worden vervangen.
- Controleer dat de lashelm en hoofdbedekking onbeschadigd zijn.

### **WAARSCHUWING – AerTEC™ SUMMIT/AerTEC™ SUMMIT air**

- Gebruik alleen originele CleanAIR®/AerTEC™-reserveonderdelen en -materialen. Neem in geval van twijfel, contact op met uw distributeur. Het gebruik van vervangende onderdelen of wijzigingen die niet in deze handleiding zijn vermeld, kunnen de bescherming nadelig beïnvloeden en kunnen ertoe leiden dat aanspraken op garantie vervallen of dat het product niet meer voldoet aan de beschermingsclassificaties en

desbetreffende normen en certificaten.

- Plaats de helm of het automatisch verduisterend lasfilter nooit op een heet oppervlak.
- Bekraste of beschadigde beschermplaatjes moeten regelmatig worden vervangen door originele AerTEC™-onderdelen. Zorg ervoor dat u alle aanvullende beschermingsfolie aan beide zijden hebt verwijderd. Gebruik de helm AerTEC™ SUMMIT alleen binnen het temperatuurbereik van -5 °C tot +55 °C.
- Gebruik geen getemperde mineralenfilters zonder geschikte beschermingsfolies.
- Vervang onmiddellijk het beschermingsfilter als dit is beschadigd of als spetters of krassen het zicht verminderen.
- Stel het automatisch verduisterend lasfilter niet bloot aan vloeistoffen en bescherm het tegen vuil.
- Materialen die in contact kunnen komen met de huid van de drager kunnen allergische reacties veroorzaken bij daarvoor gevoelige personen.
- Een lashelm die wordt gedragen over een gewone bril kan schokken doorgeven en zo een gevaar vormen voor de drager.

### **WAARSCHUWING – AerTEC™ SUMMIT air**

1. Gebruik het masker nooit in de volgende omgevingen en onder de volgende omstandigheden:
  - Als de zuurstofconcentratie in de omgeving lager is dan 17%.
  - In zuurstofverrijkte omgevingen.
  - In explosieve omgevingen.
  - In omgevingen met een directe bedreiging van het leven en de gezondheid.
  - De helm beschermt niet tegen harde schokken, explosies of bijtende stoffen.
  - Gebruik de helm niet in omgevingen waar de drager het type verontreiniging of de concentratie ervan niet weet.
- Gebruik de helm niet als het elektrisch luchtzuiverend ademhalingsstelsel is uitgeschakeld of als de aanvoer van samengeperste lucht is afgesloten. In dit geval biedt het ademhalingsstelsel weinig tot geen bescherming van de luchtwegen. Er is ook een risico dat een hoge concentratie van koolstofdioxide (CO<sub>2</sub>) wordt opgebouwd en zuurstoftekort optreedt in de helm.
- Zorg ervoor dat de gezichtsafdichting correct aansluit op het gezicht om optimale bescherming te bieden. Als een baard of lang

haar tussen het gezicht en de afdichting komt, zal de lekkage naar binnen toenemen en kan de bescherming in gevaar komen.

2. Ga naar een veilige locatie en neem passende maatregelen wanneer een van de volgende problemen zich voordoet tijdens het gebruik van de helm:
  - Als de PAPP of het samengeperteluchtstelsel om wat voor reden dan ook niet werkt, moet de drager onmiddellijk de verontreinigde werkruimte verlaten.
  - Als u een vieze geur ruikt, geïrriteerde luchtwegen opmerkt of een onprettige smaak proeft tijdens het ademen.
  - Als u zich onwel voelt of misselijk.
3. Filters die filteren op vaste en vloeibare deeltjes (deeltjesfilters) beschermen de drager niet tegen gassen. Filters die filteren op gassen beschermen de drager niet tegen deeltjes. In een werkruimte die is verontreinigd met beide soorten vervuiling, moeten gecombineerde filters worden gebruikt.

### **2. Controle en onderhoud**

AerTEC™ SUMMIT is een volledige lashelm bestaande uit de laskap inclusief automatisch lasfilter en hoofdband. Versie AerTEC™ SUMMIT air heeft aanvullende luchtverdeling. De levensduur van de helm en vizieren wordt beïnvloedt door veel factoren, zoals koude, hitte, chemicaliën, zonlicht of onjuist gebruik. De helm moet dagelijks worden gecontroleerd op mogelijke schade van de binnen- en buitenkant.

Zorgvuldig gebruik en correct onderhoud van de lashelm verlengt de levensduur en verbetert uw veiligheid!

#### **Schoonmaken:**

- Reinig de hoofdbedekking, controleer afzonderlijke onderdelen en vervang beschadigde onderdelen na elke dienst.
- Reiniging moet worden uitgevoerd in een ruimte met voldoende ventilatie. Voorkom inhalatie van schadelijk stof dat is gaan liggen op afzonderlijke onderdelen.
- Gebruik lauwwarm water (tot +40 °C) met schoonmaakmiddel of andere niet-schurende schoonmaakmiddelen en een zachte borstel voor de reiniging.
- Het is verboden om schoonmaakmiddelen met oplosmiddelen te gebruiken.

- Na het reinigen van de afzonderlijke onderdelen met een vochtige doek, is het nodig ze droog te wrijven of te laten drogen op kamertemperatuur.
- Aangeraden wordt CleanAIR® \*klar-pilot fluids te gebruiken voor de verzorging van de vizieren en kunststof onderdelen.
- Niet geschikt voor in de afwasmachine of droger.

### **3. Instellingen aanpassen**

#### **AAN/UIT**

- De zonne-eenheid schakelt automatisch AAN bij blootstelling aan licht.
- Druk op een willekeurige knop om te controleren of het filter correct werkt en om de Modusaanpassingen te activeren.

#### **KLEURREGELING (\*AFBEELDING 1)**

- Druk op toets "M" [7] totdat de modusindicator op Shade [3] staat, het ledscherm [6] geeft nu het huidige kleurnummer weer.
- Druk op toets "+" [8] of "-" [9] om de gewenste kleur in te stellen.
- Om te schakelen tussen de twee kleurbereiken 5 - 8 en 9 - 13, houdt u 3 seconden een willekeurige toets "M" [7], "+" [8], "-" [9] ingedrukt.
- Gebruik als het bereik is geschakeld, de toets "+" [8] en "-" [9] om de gewenste kleur in te stellen.

#### **VERTRAGINGSREGELING**

- Druk op toets "M" [7] totdat de modusindicator op Delay [4] staat, het ledscherm [6] geeft nu de huidige vertraginginstelling weer.
- Druk op toets "+" [8] of "-" [9] om de gewenste vertraging in te stellen. De vertragingstijd kan worden ingesteld van 1 [0,1 seconde] tot 9 [0,9 seconde].

#### **GEVOELIGHEIDSGEGELING**

- Druk op toets "M" [7] totdat de modusindicator op Sensitivity [2] staat, het ledscherm [6] geeft nu de huidige gevoeligheidsinstelling weer.
- Druk op toets "+" [8] of "-" [9] om de gewenste gevoeligheid in te stellen. De gevoeligheid kan worden ingesteld van 1 tot 9. Een hoger getal betekent een hogere gevoeligheid.

## Leidraad voor gevoeligheid:

Gevoeligheidsinstellingen worden gebruikt om in te stellen hoe gevoelig het automatisch verduisterende filter moet reageren op de lasboog en interferenties. Als gevolg van de verschillende werkomgevingen en eigenschappen van lasprocessen, kunnen aanpassingen nodig zijn. De gevoeligheid moet worden bepaald aan de hand van de volgende factoren: toepassingen, stroomsterkte van toepassingen, interferentie:

**Toepassingen** [stabiele vlamboog, zoals DC TIG, niet-stabiele vlamboog, MMA/STICK, MIG, Plasma, enz.]

**Stroomsterkte van toepassingen** (extreem laag, laag-medium, medium-hoog)

**Interferentie** (direct sterk zonlicht, sterke fluorescente lichten, naburige lasboog, enz.)

## Gevoeligheidsinstelling

1~2 De minst gevoelige instelling – voor toepassingen met hoog vermogen en niet-stabiele vlamboogen, in omgevingen met veel interferentie.

3~4 Voor toepassingen met laag vermogen en niet-stabiele vlamboogen, in omgevingen met veel interferentie.

5~6 Standaardinstelling – gebruikt voor de meeste soorten laswerk, binnen en buiten bij normaal omgevingslicht en/of weinig interferentie.

7~8 Voor toepassingen met laag vermogen of stabiele vlamboogen, zoals DC TIG.

9 De meest gevoelige instelling – geschikt voor TIG-lassen met zeer laag vermogen of laswerk waarbij een deel van de vlamboog aan het zicht wordt onttrokken. Het filter is zeer gevoelig en kan verduisteren als gevolg van sterk omgevingslicht of interferentie.

Wanneer u niet zeker weet welke instelling u moet gebruiken, is de vuistregel eerst het hoogste getal in te stellen en dan één voor één te verlagen als er interferentie optreedt totdat het filter niet meer wordt verstoord.

## Raadpleeg de tabel (9) voor aanbevolen kleurinstellingen

### KENNISGEVING

In sommige, zeldzame, extreme gevallen kan **reductie van interferentie nodig zijn om het automatische verduisteringsfilter goed te laten werken. TIG en toepassingen met stabielere**

**vlamboog vereisen hogere gevoeligheidsinstellingen.**

**Kleurniveaus worden slechts als richtlijn gegeven en kunnen worden aangepast aan individuele behoeften.**

### SLIJPEN

Druk op de knop "M" (7) totdat de modusindicator op "GRIND" (1) staat, de helm is nu ingesteld op slijpmodus. Of druk op de snelkeuzetoets "GRIND" (10) om het filter te schakelen tussen de modi "GRIND" en "non-GRIND".

**Waarschuwing:** Wanneer het filter is ingesteld op de modus "GRIND", zal het niet reageren op een lasboog. Zorg ervoor dat het filter niet in de modus "GRIND" staat voordat u begint te lassen.

**Opmerking:** De modus "GRIND" wordt automatisch uitgeschakeld na 30 minuten activering. Gebruik de snelkeuzetoets GRIND om de modus weer te activeren.

### INDICATOR VOOR LAAG VERMOGEN

Als de batterij-indicator (5) om de 3 seconden één keer knippert, zijn de batterijen bijna leeg en moeten ze onmiddellijk worden vervangen.

### Vervangen van batterij (\*AFBEELDING 2)

- Draai het batterijdeksel aan de achterzijde tegen de klok in.
- Vervang de batterij door een nieuwe.
- Draai het batterijdeksel aan de achterzijde met de klok mee.

Doe gebruikte batterijen **NOOIT** bij het huisvuil, want ze zijn zeer giftig voor het milieu.

Laat gebruikte batterijen altijd op de juiste manier recyclen en blijf GROEN bij het lassen.

### Vervangen binnenste beschermplaatje (\*AFBEELDING 3)

- Druk uw nagel in de groef in het midden van de onderkant van het binnenste beschermplaatje en trek het plaatje eruit.
- Breng de nieuwe binnenste beschermingsplaat aan door eerst twee hoeken in te drukken, de folie over uw vinger te buigen en de ander twee hoeken in de pinnen te klikken.

### Vervangen ADF (\*AFBEELDING 4)

- Verwijder het kapje van de buitenste knop "GRIND" met een schroevendraaier. Draai de knop "GRIND" zodat die eenvoudig door het

gat in de helm kan worden gedrukt.

- Maak de bevestigingsveer van de ADF los uit de gleuf en verwijder de ADF uit het frame in de helm.
- Plaats de ADF in het frame en zet hem vast door de bevestigingsveer terug in de gleuf te drukken.
- Druk de knop "GRIND" weer terug door het gat in de helm en draai de knop totdat het kapje weer kan worden bevestigd op de knop.
- **Vervangen buitenste beschermplaatje**
- Til de vergrendeling aan het onderste deel van de ADF-houder op en verwijder het beschermplaatje.
- Plaats het nieuwe beschermplaatje in het frame in de helm en bevestig het door de vergrendeling weer in de helm te sluiten.

## 4. Aanpassen AerTEC™ SUMMIT LASHELM EN HOOFDBEDEKKING

### Aanpassen hoofdbedekking (\*AFBEELDING 5, 6, 8)

De grootte van de hoofdbedekking (hoofdomtrek) kan worden aangepast door aan de achterste stelknop te draaien, zodat die op elk hoofd past. De diepte van de hoofdbedekking kan worden aangepast door de vier verticale hoofdbanden te verplaatsen. Om de hoofdbanden van de hoofdbedekking los te maken, trekt u de banden uit de pinsloten. Klik de hoofdbanden in de pinsloten wanneer de optimale positie is bereikt.

### Vervangen hoofdbedekking

Om de hoofdbedekking te vervangen, drukt u op de zwarte lipjes (AFBEELDING 6) aan de bovenkant van het draaipunt terwijl u de hoofdbedekking naar voren schuift.

Schuif de rails in de groef op het draaipunt om de nieuwe hoofdbedekking te plaatsen. Beide kanten moeten in dezelfde positie worden geplaatst.

### Aanpassen kanteling(\*AFBEELDING 8)

De kanteling wordt aan beide zijden van de helm aangepast. De kanteling wordt aangepast door de buitenste spanknop los te draaien en de verstelhendel van de huidige positie los te maken en naar een andere locatie te verplaatsen. Draai de spanknop weer vast als u klaar bent.

### Aanpassen afstand (\*AFBEELDING 6)

Pas de afstand tussen het gezicht en de ADF aan door de zwarte lipjes aan de bovenkant van het draaipunt in te drukken terwijl u de helm naar voren of naar achteren schuift. Laat de lipjes los wanneer de optimale positie is bereikt. Beide kanten moeten in dezelfde positie worden geplaatst.

### Vervangen bevestiging hoofdbedekking (\*AFBEELDING 7)

Draai beide spanknoppen aan de zijanten van de helm los. Verwijder de bevestigingssets uit de lashelm. Plaats de nieuwe bevestigingsset in de lashelm met de vierkante moer aan beide zijden in het ronde gat van de helm. Draai de spanknoppen in de vierkante moer van de bevestigingssets aan beide zijden, maar draai ze nog niet volledig vast. Steek de pin voor de kantelinstelling in een kantelverstelgat en draai de spanknop aan één zijde aan, doe hetzelfde aan de andere kant en gebruik hetzelfde kantelverstelgat (AFBEELDING 8).

## 5. Opslag en levensduur

Sla de lashelm op in een droge en schone plaats op kamertemperatuur en vermijd direct zonlicht (temperatuurbereik van -10 °C tot + 55 °C met relatieve luchtvochtigheid tussen 20 en 95%). Langdurige opslag in temperaturen boven 45 °C kan de levensduur van de batterij verkorten.

Productcode	Productbeschrijving
40 34 00	Lashelm AerTEC™ SUMMIT zonder ADF
40 34 01	Lashelm AerTEC™SUMMIT, 5 - 8 / 9 - 13
40 34 97	Lashelm AerTEC™ SUMMIT, zonder hoofdbedekking, zonder ADF
70 34 00	Lashelm AerTEC™ SUMMIT air met hoofdbedekking en gelaatsafdichting, zonder ADF
70 34 01	Lashelm AerTEC™ SUMMIT, met hoofdbedekking en ADF 5 - 8 / 9 - 13

Reserveonderdelen, accessoires:

Productcode	Productbeschrijving
-------------	---------------------

72 00 09	VariGEAR Standard zonder voering, zonder zweefband
72 00 10	Hoofdbedekking VariGEAR Comfort met zweefband en voering, zonder bevestigingsset
72 00 10.92	VariGEAR-bevestigingsset (Omnira, SUMMIT)
72 00 14	VariGEAR-voering achter <i>[1 stuk voor non-air-versies, 2 stuks voor air-versie]</i>
72 00 15	VariGEAR-zweefband <i>[2 stuks, (alleen voor non-air-versie)]</i>
72 00 16	VariGEAR-voering boven <i>(alleen voor non-air-versie)</i>
72 00 17	VariGEAR-comfortset (set van zweefband en voering) <i>(alleen voor non-air-versie)</i>
72 00 20	VariGEAR-luchtkanaal, hoofdbedekking, incl. luchtkanaal
70 21 53	Gezichtsafdekking voor lashelm: universeel
13 51 60	Batterij 3 V voor AerTEC™ S60 ADF
40 51 60	Automatisch verduisterend filter AerTEC™ S60, 3 / 5 - 8 / 9 - 13
*100/65	Binnenste beschermplaatje (VERUS, Omnira COMBI, SUMMIT), 10 stuks
*110/90/1	Buitenste beschermplaatje 110 x 90, 10 stuks

## 6. Goedgekeurde combinaties

Productcode	Productbeschrijving	Klasse
30 00 00*	CleanAIR® AerGO®	TH3
81 00 00*	CleanAIR® Basic	TH3
67 00 00*	CleanAIR® Pressure Flow Master	3B

\*inclusief alle afgeleide uitvoeringen

**Dit product is goedgekeurd en voldoet aan de volgende normen:**

EN 166:2002 EN 379+A1:2009	Aangemelde instantie voor CE-goedkeuring: ECS European Certification Service GmbH, Notified body 1883 Hüttfeldstraße 50, 73430 Aalen, Germany
EN 12941:1999 +A2:2009 EN 14594:2019	Aangemelde instantie voor CE-goedkeuring: Occupational Safety Research Institute, v.v.i., Notified body 1024 Jeruzalémská 1283/9, 110 00, Prague 1, Czech Republic
EN 175:1998	Aangemelde instantie voor CE-goedkeuring: Institute for testing and certification třída Tomáše Bati 299, Louky, 763 02 Zlín, Czech Republic Notified body 1023

Dit product is goedgekeurd overeenkomstig Verordening (EU) 2016/425 betreffende persoonlijke beschermingsmiddelen (PPE) en is getest om te voldoen aan de hierboven genoemde vereisten.

De verklaring van conformiteit is beschikbaar op: <https://www.clean-air.cz/doc>

**Markeringen volgens EN 379 [4 / 5 - 8 / 9 - 13 AT 1/1/2/379 CE]**

CE 1883	Identificatie van de aangemelde instantie voor CE-goedkeuring
4 / 5 - 8 / 9 - 13	4, beschermingskleurnummer in open stand kap 5 - 8 / 9 - 13, beschermingskleurnummer in gesloten stand kap
AT	Identificatie producent (ANTRA TECHNOLOGIES CO. LTD)
1/1/1/2	Optische klassen – optische kwaliteit/lichtverstrooiing/homogeniteit/hoekafhankelijkheid
EN 379	Nummer van norm

**Markeringen volgens EN 175 [EN 175 B CE]**

EN 175	Nummer van norm
B	Impactniveau [medium kracht 120 m/s]

CE	Nalevingssymbool
MS	Identificatie producent [MALINA – Safety s.r.o.]

**Markeringen volgens EN 166 [166 MS 1 B CE]/ [AT 1B CE]**

MS [AT]	Identificatie producent [MALINA – Safety s.r.o.] [ANTRA TECHNOLOGIES CO. LTD]
166	Nummer van norm
1	Optische klasse 1
B	Mechanische sterkte [hogesnelheidsdeeltjes, medium kracht]
CE	Nalevingssymbool

## INSTRUKCJA OBSŁUGI

### Ważne

W celu zapewnienia własnego bezpieczeństwa przed rozpoczęciem użytkowania należy przeczytać i zapamiętać poniższe zalecenia. W przypadku jakichkolwiek pytań należy skontaktować się z producentem lub lokalnym dystrybutorem. Instrukcję obsługi należy zachować do wykorzystania w przyszłości. Kasku spawalniczego można używać tylko do celów opisanych w niniejszej instrukcji obsługi.

## 1. Wstęp

Pod warunkiem użytkowania zgodnie z niniejszą instrukcją model AerTEC™ SUMMIT / SUMMIT air zapewnia ochronę oczu i twarzy użytkownika przed szkodliwym promieniowaniem, w tym światłem widzialnym, promieniowaniem ultrafioletowym (UV), podczerwonym (IR) oraz gorącymi iskrami i odpryskami powstającymi podczas spawania łukowego i cięcia np. metodą MIG, MAG, TIG, SMAW, cięcia plazmowego, złobienia łukiem węglowym. Ten kask spawalniczy z filtrem samościemniającym nie jest zalecany do spawania w pozycji pułapowej pod dużym obciążeniem, spawania laserowego lub cięcia laserem.

Urządzenie AerTEC™ SUMMIT air nadaje się do użytku z aparatami oddechowymi oczyszczającymi powietrze z własnym zasilaniem [zwanymi dalej PAPP] CleanAIR® lub z

aparatami oddechowymi ze stałym przepływem sprężonego powietrza [zwanymi dalej „systemami sprężonego powietrza CleanAIR®”], zapewniając w ten sposób ochronę dróg oddechowych.

CleanAIR® jest osobistym systemem ochrony układu oddechowego działającym na zasadzie naddciśnienia filtrowanego powietrza w strefie oddychania. Aparat oddechowy znajduje się na pasku użytkownika i filtruje powietrze pobierane z otoczenia, a następnie dostarcza je węzłem do kasku ochronnego. Efekt naddciśnienia zapobiega wnikięciu zanieczyszczeń do strefy oddychania. To umiarkowane naddciśnienie zapewnia jednocześnie komfort użytkownika nawet w trakcie długotrwałego użytkowania, ponieważ osoba nosząca aparat nie musi intensywnie oddychać, aby pokonać opór filtra.

## Przed spawaniem

- Należy upewnić się, że kask jest prawidłowo zmontowany i że całkowicie blokuje przypadkowe światło. Z przodu światło może dostać się do kasku tylko przez pole widzenia samościemniającego filtra spawalniczego.
- Aby zapewnić maksymalny komfort i możliwie największe pole widzenia, należy wyregulować część nagłówną.
- Sprawdź zalecany stopień przyciemnienia dla danego zastosowania spawalniczego i odpowiednio wyregulować filtr samościemniający (patrz tabela z zalecanymi poziomami przyciemnienia).
- Sprawdź, czy płyty ochronne są nieuszkodzone, czyste i właściwie zamontowane. Należy natychmiast wymienić płytę, jeśli jest uszkodzona lub jeśli odpryski i zadrapania ograniczają widoczność.
- Sprawdź, czy szybka filtra spawalniczego jest nieuszkodzona i czysta. Uszkodzoną szybka filtra spawalniczego natychmiast wymienić, ponieważ powoduje to ograniczenie ochrony i widoczności.
- Sprawdź, czy kask spawalniczy i część nagłówna nie są uszkodzone.

## OSTRZEŻENIE — AerTEC™ SUMMIT / AerTEC™ SUMMIT air

- Należy używać tylko oryginalnych części zamiennych i materiałów eksploatacyjnych CleanAIR® / AerTEC™. W razie wątpliwości prosimy o kontakt z autoryzowanym dystrybutorem. Zastosowanie komponentów

zastępczych lub jakichkolwiek modyfikacji niewyszczególnionych w niniejszej instrukcji może pogorszyć ochronę i może unieważnić rozszczenia z tytułu gwarancji, lub spowodować niezgodność produktu z klasyfikacjami ochrony oraz odpowiednimi normami i certyfikatami.

- Nigdy nie umieszczać kasku ani samościennej filtru spawalniczego na gorącej powierzchni.
- Porysowane lub uszkodzone płytki ochronne należy regularnie wymieniać na oryginalne elementy AerTEC™. Przed użyciem nowej płytki ochronnej należy usunąć z obu stron ewentualną dodatkową folię ochronną. Kask AerTEC™ SUMMIT stosować tylko w zakresie temperatur od -5°C do +55°C.
- Nie używać hartowanych filtrów mineralnych bez odpowiednich folii ochronnych.
- Natychmiast wymienić filtr ochronny, jeśli jest uszkodzony lub jeśli odpryski i zadrapania ograniczają widoczność.
- Nie narażać samościennej filtru spawalniczego na działanie cieczy i chronić go przed zabrudzeniem.
- Materiały wchodzące w kontakt ze skórą pracownika mogą wywołać reakcje alergiczne u osób podatnych.
- Kask spawalniczy noszony ze standardowymi okularami korygującymi wzrok może przenosić uderzenia, stwarzając tym samym zagrożenie dla użytkownika.

#### **OSTRZEŻENIE — AerTEC™ SUMMIT air**

1. Nigdy nie korzystać z kasku w następujących przypadkach i warunkach:
  - Jeżeli stężenie tlenu w środowisku jest niższe niż 17%.
  - W środowiskach wzbogacanych tlenem.
  - W otoczeniu zagrożonym wybuchem.
  - W środowiskach stwarzających bezpośrednie zagrożenie dla zdrowia i życia.
- Kask nie chroni przed silnymi uderzeniami, wybuchami ani substancjami żrącymi.
- Nie używać w środowiskach, gdzie użytkownik nie zna rodzaju zanieczyszczenia ani jego stężenia.
- Nie używać z wylączonym zasilanym aparatem oddechowym oczyszczającym powietrze lub z zamkniętym wlotem sprężonego powietrza! W takim przypadku aparat oddechowy zapewnia niewielką ochronę dróg oddechowych lub nie zapewnia jej wcale. Istnieje także ryzyko wytworzenia

wysokiego stężenia dwutlenku węgla (CO<sub>2</sub>) oraz niedoboru tlenu wewnątrz kasku.

- Sprawdzić, czy uszczelnienie twarzy właściwie przylega do twarzy, aby zapewnić odpowiednią ochronę. Jeżeli na linii uszczelnienia znajduje się broda lub długie włosy, nieszczelność wzrośnie i może spowodować naruszenie ochrony.
2. Przejść do bezpiecznej lokalizacji i podjąć odpowiednie środki zaradcze w przypadku wystąpienia następujących problemów podczas użytkowania kasku.
    - Jeżeli PAPR lub system na sprężone powietrze przestanie działać z jakichkolwiek przyczyn, użytkownik zobowiązany jest bezzwłocznie opuścić skażone miejsce pracy.
    - W przypadku podrażnienia, nieprzyjemnego zapachu lub smaku podczas oddychania.
    - W przypadku złego samopoczucia lub nudności.
  3. Filtry zaprojektowane do wychwytywania cząstek stałych i ciekłych (filtry cząstek) nie chronią użytkownika przed gazami. Filtry zaprojektowane do wychwytywania gazów nie chronią użytkownika przed żadnymi cząstkami. W środowisku pracy skażonym oboma rodzajami zanieczyszczeń stosować połączone filtry.

## **2. Kontrola i konserwacja**

AerTEC™ SUMMIT jest kompletnym kaskiem spawalniczym, złożonym z przyłbicy spawalniczej obejmującej filtr samościennej i część nagłowną. Wersja AerTEC™ SUMMIT ma dodatkowy układ rozprowadzania powietrza. Na okres eksploatacji kasku i szybko wpływa wiele czynników, takich jak ciepło, zimno, chemikalia, światło słoneczne i niewłaściwe użytkowanie. Kask należy sprawdzać codziennie pod kątem możliwych uszkodzeń konstrukcji wewnętrznej i zewnętrznej.

Ostrożna eksploatacja i właściwa konserwacja kasku spawalniczego wydłuża czas użytkowania i zwiększa bezpieczeństwo.

#### **Czyszczenie:**

- Po zakończeniu każdej zmiany oczyścić część chroniącą głowę, sprawdzić poszczególne części i wymienić uszkodzone.
- Czyszczenie musi odbywać się w pomieszczeniu z odpowiednią wentylacją. Unikać wdychania szkodliwego pyłu, który

osadza się na poszczególnych częściach!

- Do czyszczenia używać ciepłej wody (maks. +40°C) z mydłem lub innym detergentem pozbawionym właściwości ściernych oraz miękkiej szcztotki.
- Zabronione jest stosowanie środków myjących zawierających rozpuszczalniki.
- Po wyczyszczeniu poszczególnych części wilgotną szmatką konieczne jest ich wytarcie do sucha lub wysuszenie w temperaturze pokojowej.
- Do pielęgnacji szybki i części z tworzyw sztucznych zaleca się stosowanie płynów CleanAIR® Klar-pilot.
- Nie używać zmywarki do naczyń ani suszarki!

## **3. Regulacja ustawień**

#### **WŁ./WYŁ.**

- Jednostka solarna włącza się automatycznie pod wpływem światła.
- Należy nacisnąć dowolny przycisk, aby sprawdzić, czy szybko działa prawidłowo i włączyć regulację trybu.

#### **STEROWANIE PRZYCIEMNIANIEM [\*OBRAZEK 1]**

- Wcisnąć przycisk „M” [7], aż wskaźnik trybu znajdzie się w pozycji Shade [3]; ekran LED [6] będzie pokazywał wtedy aktualny numer poziomu przyciemnienia.
- Aby ustawić żądany numer poziomu przyciemnienia, nacisnąć przyciski „+” [8] i „-” [9].
- Aby przełączać się pomiędzy dwoma zakresami przyciemnienia 5–8 i 9–13, należy nacisnąć i przytrzymać przez 3 sekundy dowolny z następujących przycisków: „M” [7], „+” [8], „-” [9].
- Po przełączeniu zakresu należy użyć przycisków „+” [8] i „-” [9], aby ustawić żądany poziom przyciemnienia.

#### **STEROWANIE OPÓŹNIENIEM**

- Wcisnąć przycisk „M” [7], aż wskaźnik trybu znajdzie się w pozycji Delay [opóźnienie] [4]. Ekran LED [6] będzie wtedy pokazywał aktualne ustawienie opóźnienia.
- Nacisnąć przyciski „+” [8] i „-” [9], aby ustawić żądane ustawienie opóźnienia. Czas opóźnienia można regulować w zakresie od 1 [0,1 sekundy] do 9 [0,9 sekundy].

#### **STEROWANIE CZUŁOŚCIĄ**

- Wcisnąć przycisk „M” [7], aż wskaźnik trybu

znajdzie się w pozycji Sensitivity [czułość] [2]. Ekran LED [6] pokaże aktualne ustawienie czułości.

- Nacisnąć przycisk „+” [8] i „-” [9], aby ustawić żądany poziom czułości. Czułość może być regulowana w zakresie od 1 do 9. Wyższa liczba oznacza większą czułość.

#### **Wytyczne dotyczące czułości:**

Ustawienia czułości służą do określenia, z jaką czułością samościennej szybka powinna reagować na łuk spawalniczy i zakłócenia. Regulacja może być wymagana ze względu na różne środowiska pracy i właściwości procesów spawalniczych. Czułość należy określać na podstawie następujących czynników: zastosowania, amperaży zastosowania, zakłócenia:

**Zastosowania** (łuk stabilny, taki jak DC TIG, łuk niestabilny, MMA/STICK, MIG, plazma itp.)

**Natężenie prądu w zakresie zastosowań** (ekstremalnie niskie, od niskiego do średniego, od średniego do wysokiego)

**Zakłócenia** (bezpóźnienie, silne światło słoneczne, intensywne światła fluorescencyjne, sąsiedni łuk spawalniczy itp.)

#### **Ustawienia czułości**

**1–2** Najmniej czułe ustawienie — do zastosowań z łukiem niestabilnym o wysokim prądzie, w środowiskach o silnych zakłóceniach.

**3~4** Do zastosowań z łukiem niestabilnym o niskim prądzie, w środowiskach o silnych zakłóceniach.

**5~6** Ustawienie domyślne — używane do większości typów spawania, wewnątrz i na zewnątrz przy normalnym oświetleniu otoczenia i/lub niskim poziomie zakłóceń.

**7~8** Do spawania prądem o niskim natężeniu lub zastosowań o stabilnym łuku, takich jak DC TIG.

**9** Najbardziej czułe ustawienie — odpowiednie do spawania TIG bardzo niskim prądem lub do spawania, w którym część łuku jest zasłonięta przed wzrokiem. Szybka jest bardzo czuła i może się przyciemnić z powodu silnego oświetlenia w otoczeniu lub zakłóceń.

W razie braku pewności, której liczby użyć, należy kierować się praktyczną zasadą, aby najpierw ustawić wyższą liczbę, a następnie stopniowo ją zmniejszać, jeśli występują zakłócenia, aż do momentu uzyskania braku zakłóceń w pracy szybki.

## **Informacje na temat zalecanego**

## poziomu przyciemnienia znajdują się w tabeli [9]

### UWAGA

**W niektórych rzadkich i ekstremalnych przypadkach, aby samościennej szybko działała prawidłowo, może być wymagana redukcja zakłóceń. TIG i zastosowania z bardziej stabilnym łukiem wymagają wyższych ustawień czułości.**

**Poziomy zaciemnienia podano tylko orientacyjnie i można je zmienić w zależności od indywidualnych potrzeb.**

### SZLIFOWANIE

Wcisnąć przycisk „M” [7], aż wskaźnik trybu znajdzie się w pozycji „GRIND” [1]; kask będzie wtedy ustawiony w trybie szlifowania. Aby przełączyć szybkość między trybem „GRIND” i „non-GRIND”, można też nacisnąć przycisk szybkiego dostępu „GRIND” [10].

**Ostrzeżenie:** Gdy szybko pracuje w trybie „GRIND”, nie reaguje na żaden łuk spawalniczy. Przed rozpoczęciem spawania należy upewnić się, że szybko nie znajduje się w trybie „GRIND”.  
**Uwaga:** Tryb „GRIND” wyłącza się automatycznie po 30 minutach od włączenia. Aby aktywować go ponownie, należy użyć przełącznika szybkiego dostępu GRIND.

### WSKAŹNIK NISKIEGO POZIOMU MOCY

Jeśli wskaźnik niskiego poziomu baterii [5] miga raz na 3 sekundy, oznacza to, że baterie są rozładowane i należy je natychmiast wymienić.

### Wymiana baterii [\*OBRAZEK 2]

- Otworzyć tylną pokrywę, obracając ją w kierunku przeciwnym do ruchu wskazówek zegara.
- Wymienić baterię na nową.
- Należy obrócić tylną pokrywę zgodnie z ruchem wskazówek zegara.

**NIGDY** nie wolno wyrzucać zużytych baterii wraz z odpadami domowymi, ponieważ są one bardzo toksyczne dla środowiska.

Zużyte baterie należy zawsze poddawać recyklingowi w odpowiedni sposób, a podczas spawania należy postępować EKOLOGICZNIE.

### Wymiana wewnętrznej płytki ochronnej [\*OBRAZEK 3]

- Należy włożyć paznokcie w rowek na środku dolnej części wewnętrznej płytki ochronnej i odciągnąć ją.
- Włożyć nową wewnętrzną płytkę ochronną, wpychając najpierw dwie krawędzie, zaginając folię na palcu i wpychając pozostałe dwie krawędzie w trzpienie.

### Wymiana ADF [\*OBRAZEK 4]

- Należy zdjąć osłonę zewnętrznego przycisku „GRIND” za pomocą śrubokręta. Przekręcić przycisk „GRIND” w taki sposób, aby łatwo przeszedł przez otwór w kasku.
- Zwolnić sprężynę mocującą ADF z gniazda i wyjąć ADF z przygotowanej ramy w skorupie kasku.
- Włożyć ADF do ramy i zabezpieczyć, wciskając sprężynę ustalającą z powrotem do gniazda.
- Włożyć przycisk „GRIND” z powrotem przez otwór w skorupie kasku i obrócić go tak, aby osłona mogła zostać z powrotem zamocowana na przycisku „GRIND”.
- **Wymiana zewnętrznej płytki ochronnej**
- Podnieść zaczep na dolnej części uchwytu ADF i zdjąć płytkę ochronną.
- W przygotowaną ramkę w skorupie kasku włożyć nową płytkę ochronną i zabezpieczyć ją, ponownie blokując zaczep w kasku.

## 4. Regulacja KASKU SPAWALNICZE- GO I CZĘŚCI NAGŁOWNEJ AerTEC™ SUMMIT

### Regulacja części nagłownej [\*OBRAZEK 5, 6, 8]

Rozmiar części nagłownej (obwód głowy) można regulować, obracając tylne kołko tak, aby dopasować produkt do każdego rozmiaru głowy. Głębokość części nagłownej można regulować, zmieniając położenie czterech pionowych pasków części nagłownej. Aby zwolnić paski nagłowne z części nagłownej, wystarczy wyciągnąć je z kołków zabezpieczających. Po osiągnięciu optymalnej pozycji zatrzasnąć pasy nagłowne na kołkach zabezpieczających.

### Wymiana części nagłownej

W celu wymiany części nagłownej należy nacisnąć czarne wypustki [RYSUNEK 6] na górze punktu obrotu, przesuując część nagłowną do przodu.

Aby założyć nową część nagłowną, należy

wsunąć szyny w rowek w punkcie obrotu. Obie strony muszą być ustawione równo.

### Regulacja pochylecia [\*OBRAZEK 8]

Pochylenie reguluje się po obu stronach kasku. Pochylenie reguluje się przez odkręcenie zewnętrznego pokrętki napinającego i zwolnienie dźwigni regulacyjnej z aktualnego położenia i przesunięcie jej w inne miejsce. Po zakończeniu należy dokręcić pokrętkę napinające.

### Regulacja odległości [\*OBRAZEK 6]

Pozwala na regulację odległości między twarzą a ADF poprzez naciśnięcie czarnych wypustek na górze punktu obrotu podczas przesuwania kasku do przodu lub do tyłu. Po osiągnięciu optymalnej pozycji zwolnić wypustki. Obie strony muszą być ustawione równo.

### Wymiana zestawu montażowego części nagłownej [\*OBRAZEK 7]

Odkręcić oba pokrętki napinające znajdujące się po bokach kasku. Zdjąć zestawy montażowe z kasku spawalniczego. Umieścić nowe zestawy montażowe w kasku spawalniczym tak, aby kwadratowa nakrętka znalazła się w okrągłym otworze kasku po obu stronach. Wkręcić pokrętki napinające w kwadratowe nakrętki zestawów montażowych po obu stronach, ale jeszcze nie dokręcać do końca. Należy włożyć trzpień dźwigni regulacji pochylecia do otworu ustawienia pochylecia i dokręcić pokrętkę napinające z jednej strony. To samo zrobić z drugiej strony, wykorzystując ten sam otwór ustawienia pochylecia [RYSUNEK 8].

## 5. Przechowywanie i okres przydatności do użycia

Kask spawalniczy przechowywać w suchym i czystym miejscu nienarażonym na bezpośrednie działanie promieni słonecznych, w temperaturze pokojowej [zakres temperatur od -10°C do +55°C, wilgotność względna od 20 do 95%]. Długotrwałe przechowywanie w temperaturach powyżej 45°C może skrócić żywotność baterii.

Kod produktu	Opis produktu
40 34 00	Kask spawalniczy AerTEC™ SUMMIT, bez ADF

40 34 01	Kask spawalniczy AerTEC™-SUMMIT 5-8/9-13
40 34 97	Kaptur spawalniczy AerTEC™ SUMMIT, bez części nagłownej, bez ADF
70 34 00	Kask spawalniczy AerTEC™ SUMMIT air z częścią nagłowną i uszczelnieniem twarzy, bez ADF
70 34 01	Kask spawalniczy AerTEC™ SUMMIT air z częścią nagłowną i ADF 5-8/9-13

Części zapasowe, akcesoria:

Kod produktu	Opis produktu
72 00 09	VariGEAR Standard bez wyściółki, bez potnika
72 00 10	Część nagłowna VariGEAR Comfort z potnikiem i wyściółką, bez zestawu montażowego
72 00 10.92	Zestaw montażowy VariGEAR [Omnira, SUMMIT]
72 00 14	Tyłna wyściółka VariGEAR [1 szt. do wersji bez powietrza, 2 szt. do wersji z powietrzem]
72 00 15	Potnik VariGEAR [2 szt. w opakowaniu], [tylko do wersji bez powietrza]
72 00 16	Górna wyściółka VariGEAR [tylko do wersji bez powietrza]
72 00 17	Zestaw VariGEAR [zestaw potników i wyściółek] [tylko do wersji bez powietrza]
72 00 20	Przewód powietrza VariGEAR, część nagłowna wraz z przewodem powietrza
70 21 53	Uszczelnienie twarzy do kasku spawalniczego — uniwersalne
13 51 60	Bateria 3 V do AerTEC™ S60 ADF
40 51 60	Filtr spawalniczy samościennej AerTEC™ S60, 3/5-8/9-13
* 100/65	Płytkę ochronną wewnętrzną [VERUS, Omnira COMBI, SUMMIT], opakowanie 10 szt.
* 110/90/1	Płytkę ochronną zewnętrzną, 110 x 90, opakowanie 10 szt.



## 6. Zatwierdzone połączenia

Kod produktu	Opis produktu	Klasa
30 00 00*	CleanAIR® AerGO®	TH3
81 00 00*	CleanAIR® Basic	TH3
67 00 00*	CleanAIR® Pressure Flow Master	3B

\* we wszystkich pochodnych wariantach

### Niniejszy produkt dopuszczono zgodnie z następującymi standardami:

EN 166:2002 EN 379+A1:2009	Jednostka notyfikowana przeprowadzająca certyfikację CE: ECS European Certification Service GmbH, Notified body 1883 Hüttfeldstraße 50, 73430 Aalen, Germany
EN 12941:1999 +A2:2009 EN 14594:2019	Jednostka notyfikowana przeprowadzająca certyfikację CE: Occupational Safety Research Institute, v.v.i., Notified body 1024 Jeruzalémská 1283/9, 110 00, Prague 1, Czech Republic
EN 175:1998	Jednostka notyfikowana przeprowadzająca certyfikację CE: Institute for testing and certification třída Tomáše Bati 299, Louky, 763 02 Zlín, Czech Republic Notified body 1023

Ten produkt zatwierdzono jako zgodny z Rozporządzeniem (UE) 2016/425 w sprawie środków ochrony indywidualnej i zgodnie z wynikami testów spełnia wymagania powyższych norm:

Deklaracja zgodności jest dostępna pod adresem:

<https://www.clean-air.cz/doc>

Oznaczenia zgodnie z normą EN 379 [4 / 5–8 / 9–13 AT 1/1/2/379 CE]	
CE 1883	Oznaczenie Jednostki notyfikowanej na potrzeby certyfikacji CE

4/5–8/9–13	4 — numer przyciemnienia ochronnego w stanie otwartym 5–8/9–13 — numer przyciemnienia ochronnego w stanie zamkniętym
AT	Oznaczenie producenta [ANTRA TECHNOLOGIES CO. LTD]
1/1/1/2	Klasy optyczne — jakość optyczna / rozpraszanie światła / jednorodność / zależność kątowna
EN 379	numer normy

Oznaczenia zgodnie z EN 175 [EN 175 B CE]	
EN 175	numer normy
B	Odporność na uderzenia (uderzenie ze średnią wartością energii 120 m/s)
CE	Symbol zgodności
MS	Oznaczenie producenta [MALINA — Safety s.r.o.]

Oznaczenia zgodnie z EN 166 [166 MS 1 B CE] / [AT 1B CE]	
MS (AT)	Oznaczenie producenta [MALINA — Safety s.r.o.] [ANTRA TECHNOLOGIES CO. LTD]
166	numer normy
1	klasa optyczna 1
B	Wytrzymałość mechaniczna (cząstki o dużej prędkości, uderzenie ze średnią wartością energii)
CE	Symbol zgodności

## MANUAL DO USUÁRIO

### Importante

Antes de usar, leia e recorde as seguintes instruções para garantir a sua segurança. Se subsistirem quaisquer dúvidas, não hesite em contactar o fabricante ou o seu distribuidor. Guarde o manual para consultas futuras. O capacete de soldadura só deve ser usado para os efeitos indicados neste manual.

## 1. Introdução

Quando utilizado de acordo com estas instruções, o equipamento AerTEC™ SUMMIT/SUMMIT air está concebido para proteger os olhos e a face do utilizador da radiação nociva, incluindo luz visível, radiação ultravioleta [UV], radiação de infravermelhos [IV] e faíscas e salpicos quentes resultantes de aplicações de soldadura por arco e corte, tais como MIG, MAG, TIG, SMAW, Arco de plasma, Goivagem a arco de carbono. Este capacete de soldadura de escurecimento automático não é recomendado para aplicações de soldadura suspensas de trabalhos pesados, aplicações de soldadura a laser ou de corte de laser.

O equipamento AerTEC™ SUMMIT air é adequado para usar com unidades de filtragem e ventilação (doravante PAPR) CleanAIR® ou com dispositivos respiratórios por ar comprimido de fluxo contínuo (doravante "sistemas de ar comprimido CleanAIR™"), garantindo assim a proteção do aparelho respiratório.

CleanAIR® é um sistema de proteção respiratória individual baseado no princípio da sobrepressão do ar filtrado na zona de respiração. A unidade coloca-se no cinto do utilizador e filtra o ar que é retirado do ambiente circundante e em seguida fornecido através da conduta de ar para o capacete de proteção. A sobrepressão impede a entrada de contaminantes para a zona de respiração. Esta sobrepressão ligeira garante, ao mesmo tempo, o conforto do utilizador, mesmo nas utilizações de longa duração, porque ao respirar não vai ter de fazer um esforço suplementar para se sobrepor à resistência do filtro.

### Antes de soldar

- Certifique-se de que o capacete está corretamente montado e de que bloqueia completamente qualquer luz acidental. Na parte da frente, a luz pode entrar no capacete apenas através da área de visualização do filtro de soldadura de escurecimento automático.
- Ajuste o arnês para garantir máximo conforto e proporcionar o maior campo de visão possível.
- Verifique o nível de tonalidade prescrito para a sua aplicação de soldadura e ajuste o filtro de escurecimento automático em conformidade (consulte a tabela com os níveis de tonalidade recomendados).

- Inspeccione as placas de proteção, certificando-se de que não apresentam danos, que estão limpas e que foram montadas corretamente. Substitua imediatamente a placa se apresentar danos ou se os salpicos ou os riscos reduzirem a visão.
- Inspeccione se a lente do filtro de soldadura apresenta danos e se está limpa. A lente do filtro de soldadura danificada interfere na proteção e na visibilidade e tem de ser substituída imediatamente.
- Inspeccione o capacete de soldadura e o arnês, certificando-se de que não apresentam danos.

### AVISO – AerTEC™ SUMMIT/AerTEC™ SUMMIT air

- Utilize apenas peças sobresselentes e consumíveis originais CleanAIR®/AerTEC™. Em caso de dúvida, contacte o seu distribuidor autorizado. A utilização de componentes substitutos ou quaisquer modificações não especificadas neste manual podem prejudicar a proteção e invalidar reclamações ao abrigo da garantia ou fazer com que o produto não cumpra as classificações de proteção e as normas e certificados relevantes.
- Nunca coloque o capacete ou o filtro de soldadura de escurecimento automático em cima de superfícies quentes.
- As placas de proteção riscadas ou danificadas devem ser substituídas regularmente por outras originais AerTEC™. Antes de utilizar uma nova placa de proteção, certifique-se de que retira a película de proteção adicional de ambos os lados. Utilize o capacete AerTEC™ SUMMIT apenas dentro do intervalo de temperatura de -5 °C – +55 °C.
- Não utilize filtros minerais temperados sem películas de proteção adequadas.
- Substitua imediatamente o filtro de proteção se apresentar danos ou se os salpicos ou os riscos reduzirem a visão.
- Não exponha o filtro de soldadura de escurecimento automático a líquidos e proteja-o da sujidade.
- Os materiais que possam entrar em contacto com a pele do utilizador podem provocar reações alérgicas em pessoas suscetíveis.
- O capacete de soldadura usado sobre óculos graduados normais pode transmitir impactos, criando assim um perigo para o utilizador.

AVISO – AerTEC™ SUMMIT air

1. Nunca use o capacete nos ambientes e nas condições indicados em seguida:
  - Se a concentração de oxigénio no ambiente for inferior a 17%.
  - Em ambientes ricos em oxigénio.
  - Em atmosferas explosivas.
  - Em ambientes que representem uma ameaça imediata para a vida e saúde.
  - O capacete não protege contra choques duros, explosões ou substâncias corrosivas.
  - Não utilize em ambientes onde o utilizador não sabe qual é o tipo de contaminação ou a sua concentração.
  - Não utilize quando a unidade de filtragem e respiração está desligada ou quando a entrada de ar comprimido está fechada! Neste caso, o sistema respiratório não oferece qualquer proteção ou então a proteção que oferece é muito reduzida. Além do mais, há o risco de acumulação de uma elevada concentração de dióxido de carbono (CO<sub>2</sub>) e da ocorrência de deficiência de oxigénio dentro do capacete.
  - Certifique-se de que o vedante da face adere corretamente à face para fornecer a proteção ideal. Se a barba ou o cabelo comprido interferir com a linha de vedação, a fuga para o interior aumenta e a proteção pode ser comprometida.
2. Afaste-se para um local seguro e tome as medidas adequadas caso algum dos problemas indicados em seguida ocorra durante o uso do capacete:
  - Se a PAPR ou o sistema de ar comprimido deixar de funcionar por algum motivo, o utilizador tem de sair de imediato do local de trabalho contaminado.
  - Se sentir mau cheiro ou irritação ou um sabor desagradável enquanto respira.
  - Se sentir indisposição ou náuseas.
3. Os filtros concebidos para capturarem partículas sólidas e líquidas (filtros de partículas) não protegem o utilizador contra qualquer tipo de gás. Os filtros concebidos para capturarem gases não protegem o utilizador contra qualquer tipo de partículas. Em locais de trabalho contaminados com ambos os tipos de poluição, é necessário usar filtros combinados.

## 2. Controlo e manutenção

AerTEC™ SUMMIT é um capacete de soldadura completo composto pelo escudo de soldadura

incluindo o filtro de escurecimento automático e uma fita de cabelo. A versão AerTEC™ SUMMIT air tem distribuição de ar adicional. O período de vida útil do capacete e das máscaras é influenciado por muitos fatores como o frio, o calor, os produtos químicos, a luz do sol ou a utilização incorreta. O capacete deve ser verificado diariamente para determinar se há danos no interior ou no exterior da estrutura.

A utilização cuidadosa e a manutenção correta do capacete de soldadura melhora o período de vida útil e contribui para a sua segurança!

### Limpeza:

- Depois de cada turno de trabalho, limpe a secção da cabeça, verifique as peças individuais e substitua as peças danificadas.
- A limpeza tem de ser feita numa divisão com ventilação suficiente. Evite a inalação de poeira nociva acumulada nas peças individuais!
- Para a limpeza, use água morna (até +40 °C) com sabão ou outros detergentes não abrasivos e uma escova macia.
- É proibido usar produtos de limpeza com solventes.
- Depois de limpar as peças individuais com um pano húmido, é necessário secá-las com um pano ou deixá-las secar à temperatura ambiente.
- Para a manutenção das máscaras e peças plásticas recomenda-se a utilização dos fluidos CleanAIR® Klar-pilot.
- Não recorra a máquinas de secar ou de lavar louça!

## 3. Ajuste da definição

### LIGAR/DESLIGAR

- A unidade solar liga-se automaticamente quando exposta à luz.
- Prima qualquer botão para verificar se a lente está a funcionar corretamente e para ativar os ajustes do modo.

### CONTROLO DA TONALIDADE (\*IMAGEM 1)

- Prima o botão "M" [7], até o indicador de modo indicar Shade [3], o ecrã LED [6] mostra agora o número de tonalidade atual.
- Prima os botões "+" [8] e "-" [9] para definir o número de tonalidade desejado.
- Para alternar entre os dois intervalos de

tonalidade 5-8 e 9-13, prima continuamente qualquer botão "M" [7], "+" [8], "-" [9] durante 3 segundos.

- Depois de mudar o intervalo, utilize o botão "+" [8] e "-" [9] para definir a tonalidade desejada.

### CONTROLO DE ATRASO

- Prima o botão "M" [7], até o indicador de modo indicar Delay [4], o ecrã LED [6] mostra agora a definição de atraso atual.
- Prima os botões "+" [8] e "-" [9] para definir a definição de atraso desejada. O tempo de atraso pode ser ajustado de 1 [0,1 segundos] a 9 [0,9 segundos].

### CONTROLO DE SENSIBILIDADE

- Prima o botão "M" [7], até o indicador de modo indicar Sensitivity [2], o ecrã LED [6] mostra a definição de sensibilidade atual.
- Prima os botões "+" [8] e "-" [9] para definir o nível de sensibilidade desejado. A sensibilidade pode ser ajustada de 1 a 9. Quanto maior o número, maior a sensibilidade.

### Orientações para a sensibilidade:

As definições de sensibilidade são utilizadas para informar a lente de escurecimento automático como deve responder, em termos de sensibilidade, ao arco de soldadura e às interferências. Devido a diferentes ambientes de trabalho e propriedades dos processos de soldadura, poderá ser necessário fazer ajustes. A sensibilidade deve ser determinada pelos seguintes fatores: aplicações, amperagem das aplicações, interferência:

**Aplicações** (arco estável, como DC TIG, arco não estável, MMA/STICK, MIG, Plasma, etc.)

**Amperagem das aplicações** (extremamente baixa, baixa-média, média-alta)

**Interferência** (luz solar direta forte, luzes fluorescentes fortes, arco de soldadura próximo, etc.)

### Definições de sensibilidade

**1-2** A definição menos sensível – para aplicações de arco não estável de corrente alta, em ambientes com interferências fortes.

**3-4** Para aplicações de arco não estável de corrente baixa, em ambientes com interferências fortes.

**5-6** Predefinição – utilizada para a maioria dos tipos de soldadura, no interior e no exterior,

com luzes ambiente normais e/ou interferências baixas.

**7-8** Para aplicações de soldadura de corrente baixa ou arco estável, como DC TIG.

**9** A definição mais sensível – adequada para soldadura TIG de corrente muito baixa ou soldadura em que parte do arco fica obscurecida da vista. A lente é muito sensível e pode escurecer devido a luzes ambiente ou interferências fortes.

Quando não tiver a certeza quanto ao número a utilizar, a regra é definir primeiro o número mais alto e ir baixando um a um se houver interferência, até a lente deixar de sofrer interferências.

## Para a seleção do nível de tonalidade recomendado, consulte a tabela [9]

### AVISO

**Em alguns casos raros extremos, pode ser necessário reduzir as interferências para a lente de escurecimento automático funcionar corretamente. TIG e aplicações com arco mais estável requerem definições de maior sensibilidade.**

**Os níveis de tonalidade são fornecidos apenas a título de orientação e podem ser ajustados para satisfazer as necessidades individuais.**

### ESMERILAR

Prima o botão "M" [7] até o indicador de Modo indicar "GRIND" [1], o capacete está definido para o modo de esmerilação. Ou prima o botão de acesso rápido "GRIND" [10] para alternar a lente entre o modo "GRIND" e "non-GRIND".

**Aviso:** Quando a lente está no modo "GRIND", não responde a qualquer arco de soldadura. Antes de iniciar a soldadura, certifique-se de que não está no modo "GRIND".

**Nota:** O modo "GRIND" será desativado automaticamente após 30 minutos de ativação. Use o interruptor GRIND de acesso rápido para ativar novamente.

### INDICADOR DE ENERGIA FRACA

Se o indicador de pilha fraca [5] piscar uma vez a cada 3 segundos, as pilhas estão fracas e é necessário substituí-las imediatamente.

### Substituição da pilha (\*IMAGEM 2)

- Abra a tampa posterior no sentido contrário

ao dos ponteiros do relógio.

- Substitua a pilha por outra nova.
- Rode a tampa posterior no sentido dos ponteiros do relógio.

**NUNCA** deite as pilhas usadas no lixo doméstico porque são muito tóxicas para o ambiente.

Recicle sempre corretamente as pilhas e permaneça VERDE durante a soldadura.

#### Substituição da placa de proteção interior [\*IMAGEM 3]

- Insira a unha numa ranhura a meio da parte inferior da placa de proteção interior e puxe-a para fora.
- Insira a nova placa de proteção interior empurrando primeiro duas extremidades para dentro, dobrando a película sobre o dedo e encaixando as outras duas extremidades nos pinos.

#### Substituição do ADF [\*IMAGEM 4]

- Retire a tampa do botão exterior "GRIND" com uma chave de fendas. Rode o botão "GRIND" para que passe facilmente através do orifício para dentro do capacete.
- Solte a mola de retenção do ADF da ranhura e retire o ADF da estrutura preparada no casco do capacete.
- Insira o ADF na estrutura e fixe pressionando a mola de retenção de volta para dentro da ranhura.
- Insira o botão "GRIND" novamente através do orifício no casco do capacete e rode-o para poder voltar a colocar a tampa no botão "GRIND".
- **Substituição da placa de proteção exterior**
- Levante o suporte na parte inferior do porta-ADF e retire a placa de proteção.
- Insira a nova placa de proteção na estrutura preparada do casco do capacete e fixe-a voltando a bloquear o suporte no capacete.

#### 4. Ajuste do CAPACETE DE SOLDADURA E DO ARNÊS AerTEC™ SUMMIT

##### Ajuste do arnês [\*IMAGEM 5, 6, 8]

O tamanho do arnês (circunferência da cabeça) pode ser ajustado rodando a roda traseira para se adaptar a qualquer tamanho de cabeça.

A profundidade do arnês pode ser ajustada através do reposicionamento das quatro fitas verticais da cabeça. Para soltar as fitas do

arnês, basta puxá-las para fora dos travamentos de pino. Encaixe as fitas da cabeça nos travamentos de pino quando atingir a posição ideal.

##### Substituição do arnês

Para substituição do arnês, pressione as patilhas pretas (IMAGEM 6) na parte superior do ponto de articulação enquanto desliza o arnês para a frente.

Para inserir o novo arnês, faça deslizar as calhas para dentro da ranhura no ponto de articulação. Ambos os lados devem ficar posicionados de forma igual.

##### Ajuste da inclinação [\*IMAGEM 8]

A inclinação é ajustada de ambos os lados do capacete. A inclinação é ajustada desapertando o botão de tensão exterior e libertando a alavanca de ajuste da sua localização atual e deslocando-a para outra localização. Aperte o botão de tensão quando terminar.

##### Ajuste da distância [\*IMAGEM 6]

Ajusta a distância entre a face e o ADF pressionando as patilhas pretas na parte superior do ponto de articulação enquanto desliza o capacete para a frente ou para trás. Solte as patilhas quando atingir a posição ideal. Ambos os lados devem ficar posicionados de forma igual.

##### Substituição do conjunto de fixação do arnês [\*IMAGEM 7]

Desaperte ambos os botões de tensão nas laterais do capacete. Retire os conjuntos de fixação do capacete de soldadura. Coloque os novos conjuntos de fixação no capacete de soldadura com a porca quadrada no orifício redondo do capacete de ambos os lados. Aperte os botões de tensão na porca quadrada dos conjuntos de montagem em ambos os lados, mas não aperte completamente ainda. Insira o pino da alavanca de ajuste de inclinação num orifício de ajuste de inclinação e aperte o botão de tensão num lado, faça o mesmo no outro lado e use o mesmo orifício de ajuste de inclinação (IMAGEM 8).

#### 5. Conservação e prazo de validade

Conserve o capacete de soldadura num local seco e limpo à temperatura ambiente, evite a luz direta do sol (intervalo de temperatura de -10 °C a +55 °C com uma humidade relativa entre 20 e 95%). O armazenamento de longa duração a temperaturas acima dos 45 °C pode reduzir a vida útil da pilha.

Código do produto	Descrição do produto
40 34 00	Capacete de soldadura AerTEC™ SUMMIT, sem ADF
40 34 01	Capacete de soldadura AerTEC™ SUMMIT, 5-8/9-13
40 34 97	Cobertura de soldadura AerTEC™ SUMMIT sem arnês, sem ADF
70 34 00	Capacete de soldadura AerTEC™ SUMMIT air incl. arnês e vedante da face, sem ADF
70 34 01	Capacete de soldadura AerTEC™ SUMMIT air incl. arnês e ADF 5-8/9-13

Peças sobressalentes, acessórios:

Código do produto	Descrição do produto
72 00 09	VariGEAR Standard sem almofada, sem fita absorvente
72 00 10	Arnês VariGEAR Comfort incl. fita absorvente e almofadas, sem conjunto de fixação
72 00 10.92	Conjunto de fixação VariGEAR (Omnira, SUMMIT)
72 00 14	Almofada traseira VariGEAR [1 unidade para versão não air, 2 unidades para versão air]
72 00 15	Fita absorvente VariGEAR (embalagem de 2), [apenas para versão não air]
72 00 16	Almofada superior VariGEAR [apenas para versão não air]
72 00 17	Conjunto de conforto VariGEAR (conjunto de fitas absorventes e almofadas) [apenas para versão não air]
72 00 20	VariGEAR Airduct – arnês incl. conduta de ar

70 21 53	Vedante de face para capacete de soldadura – universa
13 51 60	Pilha 3 V para AerTEC™ S60 ADF
40 51 60	Filtro de soldadura de escurecimento automático AerTEC™ S60, 3/5-8/9-13
*100/65	Placa de proteção interior (VE-RUS, Omnira COMBI, SUMMIT), embalagem de 10
*110/90/1	Placa de proteção exterior, 110 x 90, embalagem de 10

#### 6. Combinações aprovadas

Código do produto	Descrição do produto	Classe
30 00 00*	CleanAIR® AerGO®	TH3
81 00 00*	CleanAIR® Basic	TH3
67 00 00*	CleanAIR® Pressure Flow Master	3B

\* incluindo todas as variantes derivadas

**Este produto está aprovado em conformidade com as seguintes normas:**

EN 166:2002 EN 379+A1:2009	Organismo notificado responsável pela homologação da CE: ECS European Certification Service GmbH, Notified body 1883 Hüttfeldstraße 50, 73430 Aalen, Germany
EN 12941:1999 +A2:2009 EN 14594:2019	Organismo notificado responsável pela homologação da CE: Occupational Safety Research Institute, v.v.i., Notified body 1024 Jeruzalémská 1283/9, 110 00, Prague 1, Czech Republic

EN 175:1998	Organismo notificado responsabil pela homologação da CE: Institute for testing and certification třída Tomáše Bati 299, Louky, 763 02 Zlín, Czech Republic Notified body 1023
-------------	---

Este produto está aprovado de acordo com o Regulamento (UE) n.º 2016/425 relativo aos equipamentos de proteção individual e foi testado, cumprindo os requisitos das normas acima mencionadas

A Declaração de Conformidade está disponível em:

<https://www.clean-air.cz/doc>

Marcações em conformidade com EN 379 [4/5-8/9-13 AT 1/1/2/379 CE]	
CE 1883	Identificação do Organismo notificado responsável pela homologação da CE
4/5-8/9-13	4 – número da tonalidade de proteção na tonalidade de estado aberto 5-8/9-13 – números da tonalidade de proteção na tonalidade de estado fechado
AT	Identificação do fabricante [ANTRA TECHNOLOGIES CO. LTD]
1/1/2	Classes óticas – qualidade ótica/difusão de luz/homogeneidade/dependência angular
EN 379	Número da norma

Marcações de acordo com a EN 175 [EN 175 B CE]	
EN 175	Número da norma
B	Classificação de impactos [impacto energético médio de 120 m/s]
CE	Símbolo de conformidade
MS	Identificação do fabricante [MALINA – Safety s.r.o.]

Marcações em conformidade com EN 166 [166 MS 1 B CE]/[AT 1B CE]

MS (AT)	Identificação do fabricante MALINA – Safety s.r.o. [ANTRA TECHNOLOGIES CO. LTD]
166	Número da norma
1	Classe ótica 1
B	Resistência mecânica [partículas a alta velocidade, impacto energético médio]
CE	Símbolo de conformidade

## MANUAL DE UTILIZARE

### Important

Vă rugăm ca înainte de utilizare să citii și să reinei următoarele instrucțiuni pentru siguranța dumneavoastră. Dacă aveți întrebări, vă rugăm să contactați producătorul sau distribuitorul dumneavoastră. Păstrați manualul pentru a putea fi consultat ulterior. Casca de protecție pentru sudură trebuie utilizată doar în scopurile enumerate în acest manual.

### 1. Introducere

Atunci când se folosește conform instrucțiunilor, AerTEC™ SUMMIT/SUMMIT air este concepută pentru a proteja ochii și faa utilizatorului de radiațiile nocive inclusiv lumina vizibilă, radiațiile ultraviolete (UV), infraroșii (IR) și scântele și stropii fierbini rezultate ca urmare a sudării cu arc și a aplicațiilor de tăiere precum MIG, MAG, TIG, SMAW, sudură arc cu plasmă, sudură cu arc de carbon. Această mască de sudură cu întunecare automată nu este recomandată pentru aplicații de sudură aeriană de sarcină grea, aplicații de sudură cu laser sau tăiere cu laser.

AerTEC™ SUMMIT air este adaptată pentru a fi utilizată cu dispozitive respiratoare de purificare a aerului (powered air purifying respirators, în continuare PAPR) CleanAIR® sau cu aparate de respirație cu aer comprimat în flux continuu (în continuare sisteme cu aer comprimat CleanAIR®) și astfel asigură protecția tractului respirator.

CleanAIR® este un sistem individual de protecție respiratorie bazat pe principiul suprapresiunii aerului filtrat în zona pentru respirație.

Dispozitivul respirator este plasat pe curea utilizatorului și filtrează aerul care este preluat din mediul înconjurător și după aceea îl ghidează prin conducta de aer către casca de protecție. Suprapresiunea previne intrarea contaminanților în zona pentru respirație. Această ușoară suprapresiune asigură confortul utilizatorului, chiar și la utilizarea pe termen lung, deoarece utilizatorul nu trebuie să depună un efort respiratoriu pentru depăși rezistența filtrului.

### Înainte de sudare

- Asigurați-vă că casca este corect asamblată și că blochează complet orice lumină accidentală. În partea din față, lumina poate pătrunde prin cască prin zona de vedere a filtrului de sudură cu întunecare automată.
- Reglați casca pentru a asigura un confort maxim și pentru a asigura cel mai amplu câmp vizual.
- Verificați nivelul de umbră prescris pentru aplicația dvs. de sudură și reglați filtrul cu întunecare automată în mod corespunzător [a se vedea tabelul cu nivelurile de întunecare recomandate].
- Verificați dacă plăcile de protecție sunt intacte, curate și montate corect. Înlocuiți imediat placa dacă este deteriorată, sau dacă stropii sau zgârieturile reduc vizibilitatea.
- Verificați dacă lentila filtrului pentru sudură este intactă și curată. Lentila deteriorată a filtrului pentru sudură afectează protecția și vizibilitatea și trebuie înlocuită imediat.
- Verificați dacă casca de protecție pentru sudură și casca sunt intacte.

### AVERTISMENT – AerTEC™ SUMMIT/AerTEC™ SUMMIT air

- Folosii numai piese de schimb și consumabile CleanAIR®/AerTEC™ originale. În cazul în care aveți îndoieli, vă rugăm să contactați distribuitorul dvs. autorizat. Utilizarea componentelor de substituție sau a oricăror modificări care nu sunt specificate în acest manual poate afecta protecția și poate invalida revendicările de garanție sau poate determina neconformitatea produsului cu clasificările de protecție și standardele și certificatele relevante.
- Nu așezați niciodată casca sau filtrul de sudură cu întunecare automată pe o suprafață fierbinte.
- Plăcile de protecție zgâriate sau deteriorate

trebuie înlocuite în mod regulat cu cele originale AerTEC™. Înainte de a utiliza o placă de protecție nouă, asigurați-vă că îndepărtați orice folie de protecție suplimentară de pe ambele părți. Folosii casca AerTEC™ SUMMIT doar în intervalul de temperatură de la -5 °C până la +55 °C.

- Nu utilizați filtre minerale securizate fără folii de protecție adecvate.
- Înlocuiți imediat filtrul de protecție dacă este deteriorat, sau dacă stropii sau zgârieturile reduc vizibilitatea.
- Nu expuneți filtrul de sudură cu întunecare automată la lichide și protejați-l de murdărie.
- Materialele care pot intra în contact cu pielea purtătorului pot provoca reacții alergice la persoanele susceptibile.
- Casca de sudură purtată peste ochelarii oftalmici standard poate transmite impactul, creând astfel un pericol pentru purtător.

### AVERTISMENT – AerTEC™ SUMMIT air

- Nu folosiți niciodată casca de protecție în următoarele medii și în următoarele condiții:
    - În cazul în care concentrația oxigenului în mediul respectiv este mai mică de 17 %.
    - În medii îmbogățite cu oxigen.
    - În medii explozive.
    - În medii care reprezintă o amenințare iminentă pentru viață și sănătate.
  - Casca de protecție nu protejează împotriva șocurilor puternice, exploziilor sau a substanelor corozive.
  - Nu utilizați în medii unde utilizatorul nu cunoaște tipul contaminării sau concentrația acestuia.
  - Nu utilizați când dispozitivul respirator de purificare a aerului este oprit, sau când orificiul de admisie a aerului comprimat este închis! În acest caz, sistemul respirator oferă puțină protecție respiratorie sau deloc. De asemenea, există riscul acumulării unei concentrații mari de dioxid de carbon [CO<sub>2</sub>] și al producerii unui deficit de oxigen în interiorul căștii.
  - Asigurați-vă că etanșarea pentru față se conectează la față în mod corespunzător pentru a furniza protecție optimă. Dacă barba sau părul lung se intersectează cu linia de etanșare, scurgerea internă va crește, și protecția ar putea fi compromisă.
- Deplasați-vă într-un loc sigur și luați măsuri corespunzătoare când survin oricare dintre următoarele probleme în timp ce utilizați casca:

- Dacă PAPP-ul sau sistemul de aer comprimat încetează să funcționeze din orice motiv, utilizatorul trebuie să părăsească fără întârziere locul de muncă contaminat.
  - Dacă simii un miros neplăcut, o iritație sau un gust neplăcut în timp ce respirai.
  - Dacă nu vă simii bine sau dacă vă e greață.
3. Filtrele proiectate pentru captarea particulelor solide și lichide (filtre de particule) nu protejează utilizatorul împotriva gazelor. Filtrele proiectate pentru captarea gazelor nu protejează utilizatorul împotriva particulelor. Dacă locul de muncă este contaminat cu ambele tipuri de poluani, trebuie utilizate filtre combinate.

## 2. Control și întreținere

AerTEC™ SUMMIT este o cască de sudură completă care constă în scutul de sudură inclusiv filtrul cu întunecare automată și banda de fixare pe cap. Versiunea AerTEC™ SUMMIT air dispune de distribuie suplimentară a aerului. Durata de viață a căștii și vizierelor este influențată de mai mulți factori cum ar fi: frigul, căldura, chimicalele, lumina soarelui sau utilizarea incorectă. Trebuie verificat zilnic dacă structura interioară sau exterioară a căștii prezintă eventuale deteriorări.

Utilizarea atentă și întreținerea corectă a căștii de protecție pentru sudură crește perioada de funcționare a acestuia și îmbunătățește siguranța dumneavoastră!

### Curățarea:

- După fiecare schimb de lucru, curăța seciunea pentru cap, verificai piesele individuale, și înlocuie piesele deteriorate.
- Curățarea trebuie efectuată într-o încăpăre cu o ventilație suficientă. A se evita inhalarea prafului nociv depus pe piesele individuale!
- Pentru curățare folosiți apă caldă (până la +40 °C) cu săpun sau un alt detergent neabraziv, precum și o perie moale.
- Folosirea agenilor de curățare cu solvenți este interzisă.
- După curățarea pieselor individuale cu o cârpă umedă, este necesar să le frecați până se usucă, sau să le lăsați să se usuce la temperatura camerei.
- Se recomandă utilizarea fluidelor CleanAIR® Klar-pilot pentru îngrijirea vizierelor și a pieselor din plastic.

- Nu utilizați o mașină de spălat vase sau un uscător!

## 3. Reglarea setării

### ON/OFF

- Unitatea solară se aprinde automat atunci când este expusă la lumină.
- Apăsai orice buton pentru a verifica dacă obiectivul funcționează corect și pentru a activa reglajele Modulului.

### CONTROLUL UMBREI (\*IMAGINEA 1)

- Apăsai butonul „M” [7], până când indicatorul de mod este în poziția Shade [3], ecranul cu LED [6] arată acum numărul actual al întunecării.
- Apăsai butonul „+” [8] și butonul „-” [9] pentru a seta numărul de întunecare dorit.
- Pentru a comuta între cele două intervale de întunecări 5-8 și 9-13, apăsați și inei apăsat orice buton „M” [7], „+” [8], „-” [9] timp de 3 secunde.
- După comutarea intervalului, folosiți butonul „+” [8] și „-” [9] pentru a seta nivelul de întunecare dorit.

### CONTROLUL ÎNTĂRZIERII

- Apăsai butonul „M” [7], până când indicatorul de mod este în poziția Delay [4], ecranul cu LED [6] arată acum setarea curentă de întârziere.
- Apăsai butonul „+” [8] și butonul „-” [9] pentru a seta numărul de întârziere dorit. Perioada de întârziere poate fi reglată de la 1 [0,1 secunde]-9 [0,9 secunde].

### CONTROLUL SENSIBILITĂȚII

- Apăsai butonul „M” [7], până când indicatorul de mod este în poziția Sensitivity [2], ecranul cu LED [6] arată acum setarea curentă de sensibilitate.
- Apăsai butonul „+” [8] și butonul „-” [9] pentru a seta nivelul de sensibilitate dorit. Sensibilitatea se poate regla de la 1 la 9. Un număr mai mare înseamnă o sensibilitate mai mare.

### Linii directoare privind sensibilitatea:

Setările de sensibilitate sunt utilizate pentru a spune obiectivului de întunecare automată cât de sensibil ar trebui să răspundă la arcul de sudură și la interferențe. Datorită diferitelor medii de lucru și a proprietăților proceselor de

sudare, pot fi necesare reglaje. Sensibilitatea trebuie determinată de următorii factori: aplicaii, amperajul aplicaiilor, interferențe:  
**Aplicaii** (Arc stabil, precum DC TIG, arc instabil, MMA/STICK, MIG, Plasmă etc.)  
**Amperajul aplicaiilor** (Extrem de scăzut, scăzut-mediu, mediu-ridicată)  
**Interferență** (Lumina directă a soarelui puternică, lumini fluorescente puternice, arc de sudură învecinat etc.)

### Setări ale sensibilității

**1-2** Setarea cea mai puțin sensibilă – pentru aplicaii cu arc de curent înalt, nestabil, în medii cu interferențe puternice.  
**3-4** Pentru aplicaii cu arc de curent redus, nestabil, în medii cu interferențe puternice.  
**5-6** Setare implicită – utilizată pentru majoritatea tipurilor de sudură, în interior și în exterior, în condiții normale de lumină ambientală și/sau interferențe reduse.  
**7-8** Pentru aplicaii de sudare cu curent redus sau cu arc stabil, cum ar fi DC TIG.  
**9** Setarea cea mai sensibilă – potrivită pentru sudarea TIG cu curent foarte scăzut sau sudarea în care o parte a arcului este ascunsă de la vedere. Obiectivul este foarte sensibil și se poate întuneca din cauza luminilor ambientale puternice sau a interferențelor.  
 Când nu sunteți sigur ce număr să utilizați, regula de aur este să setați mai întâi numărul mai mare, să reduceți una câte una interferențele dacă există până când nu se mai interferează cu lentila.

## Pentru selectarea nivelului de întunecare recomandat, consultați tabelul (9)

### NOTIFICARE

**În unele cazuri extreme rare, reducerea interferențelor poate fi necesară pentru ca lentila de întunecare automată să funcționeze corect. TIG și aplicaiile cu arc mai stabil necesită setări de sensibilitate mai mari. Nivelurile de umbră sunt date doar ca un ghid și pot fi variate pentru a se potrivi nevoilor individuale.**

### ȘLEFUIRE

Apăsai butonul „M” [7], până când indicatorul de Mod este în poziția „GRIND” [1], cască este setată în mod șlefuire. Sau apăsați butonul de acces

rapid „GRIND” [10] pentru a comuta obiectivul între modul „GRIND” și „non-GRIND”.

**Atenție:** Atunci când lentila este în Modul „GRIND”, nu va răspunde niciunui arc de sudură. Asigurați-vă că nu este în modul „GRIND” înainte de a începe să sudai.

**Notă:** Modul „GRIND” se va dezactiva în mod automat după aproximativ 30 de minute. Folosiți comutatorul „GRIND” de acces rapid pentru a-l activa din nou.

### INDICATORUL DE PUTERE SCĂZUTĂ

Dacă indicatorul pentru baterie descărcată [5] luminează intermitent o dată la fiecare 3 secunde, bateriile sunt descărcate și este necesară înlocuirea imediată.

### Înlocuirea bateriei (\*IMAGINE 2)

- Deschideți capacul din spate în sens antiorar.
  - Înlocuiți bateria cu una nouă.
  - Rotii capacul din spate în sens orar.
- NU introduceți **NICIODATĂ** bateriile uzate în deșeurile menajere, deoarece acestea sunt foarte toxice pentru mediu.

Vă rugăm să folosiți întotdeauna bateriile reciclate în mod corespunzător și să păstrați CULOAREA VERDE în timpul sudării.

### Înlocuirea plăcii de protecție interioare (\*IMAGINE 3)

- Puneți unghia într-o canelură din mijlocul părții inferioare a plăcii de protecție interioare și trageți-o afară.
- Introduceți noua placă de protecție interioară înapoi, mai întâi împingând două laturi, îndoiți folia pe deget și fixând celelalte două laturi în pini.

### Înlocuirea ADF (\*IMAGINE 4)

- Îndepărtați capacul butonului exterior „GRIND” cu ajutorul șurubelniței. Rotii butonul „GRIND” astfel încât să treacă cu ușurină prin gaură în cască.
- Eliberați arcul de revenire al ADF din fantă și scoateți ADF de pe cadrul pregătit din carcasa căștii.
- Introduceți ADF în cadru și fixați-l apăsând arcul de fixare înapoi în fantă.
- Introduceți butonul „GRIND” înapoi prin orificiul din carcasa căștii și rotii-l astfel încât capacul să poată fi atașat înapoi pe butonul „GRIND”.
- **Înlocuirea plăcii de protecție exterioare**

- Ridicai umerășul din partea de jos a suportului ADF și îndepărtați placa de protecție.
- Introduceți noua placă de protecție în cadrul pregătit din carcasa căștii, și fixați-l blocând umerășul în cască.

#### 4. Reglarea SCUTULUI ȘI CĂȘTII DE SUDURĂ AerTEC™ SUMMIT

##### Reglarea echipamentului pentru cap (\*IMAGINE 5, 6, 8)

Dimensiunea echipamentului pentru cap al căștii (circumferința capului) poate fi reglată prin rotirea roii din partea din spate, pentru a se potrivi la orice dimensiune a capului. Adâncimea echipamentului pentru cap poate fi reglată prin poziționarea celor patru benzi verticale. Pentru a elibera curelele pentru cap de pe echipamentul pentru cap, trageți curelele din dispozitivele de blocare cu pini. Fixați curelele pentru cap pe dispozitivele de blocare cu pini atunci când ajungeți în poziția optimă.

##### Înlocuirea căștii

Pentru înlocuirea echipamentului pentru cap, apăsați lamelele negre (IMAGINEA 6) din partea superioară a punctului de pivotare în timp ce împingeți echipamentul pentru cap înainte.

Pentru a introduce noul echipament pentru cap, glisați șinele în canelura de pe punctul de pivotare. Ambele părți laterale trebuie poziționate în mod egal.

##### Reglarea înclinării (\*IMAGINEA 8)

Înclinarea este reglată pe ambele părți ale căștii. Înclinarea este reglată prin slăbirea butonului de tensionare exterior și eliberarea manetei de reglare din poziția curentă și mutarea acesteia în altă locație. Strângeți butonul de tensionare când ai terminat.

##### Reglarea distanței (\*IMAGINE 6)

Reglați distanța dintre față și ADF apăsând pe lamelele negre din partea superioară a punctului de pivotare în timp ce glisați casca înainte sau înapoi. Eliberați lamelele când ajungeți în poziția optimă. Ambele părți laterale trebuie poziționate în mod egal.

##### Înlocuirea setului pentru montarea echipamentului pentru cap (\*IMAGINE 7)

Deșurubai ambele butoane de tensionare de pe părțile laterale ale căștii. Demontați seturile de montare de pe casca de sudură. Așezați noile seturi de montare în casca de sudură cu piulița pătrată în orificiul rotund al căștii pe ambele părți. Înșurubai butoanele de tensionare în piulița pătrată a seturilor de montare pe ambele părți, dar nu strângeți complet încă. Introduceți știftul manetei de reglare a înclinării într-un orificiu de setare a înclinării și strângeți butonul de tensionare pe o parte, faceți același lucru pe cealaltă parte și utilizați același orificiu de setare a înclinării (IMAGINEA 8).

#### 5. Depozitare și durată de depozitare

Depozitați casca de sudură într-un loc uscat și curat la temperatura camerei, evitați lumina directă soarelui (intervalul de temperatură: -10 °C/+55 °C, cu o umiditate relativă de 20-95 %). Depozitarea de lungă durată la temperaturi de peste 45 °C poate reduce durata de viață a bateriei.

Cod produs	Descriere produs
40 34 00	Cască de sudură AerTEC™ SUMMIT, fără ADF
40 34 01	Cască de sudură AerTEC™-SUMMIT 5-8/9-13
40 34 97	Mască de sudură AerTEC™ SUMMIT fără echipament de fixare pentru cap, fără ADF
70 34 00	Cască de sudură AerTEC™ SUMMIT air cu echipament de fixare pentru cap și etanșare pentru față, fără ADF
70 34 01	Cască de sudură AerTEC™ SUMMIT air cu echipament de fixare pentru cap și ADF 5-8/9-13

Piese de schimb, accesorii:

Cod produs	Descriere produs
72 00 09	VariGEAR Standard fără căptușeală, fără bandă de protecție împotriva transpirației

72 00 10	Echipamentul de fixare pentru cap VariGEAR Comfort cu bandă de protecție împotriva transpirației și căptușeli, fără set pentru montare
72 00 10.92	Set pentru montare VariGEAR (Omnira, SUMMIT)
72 00 14	Căptușeală spate VariGEAR [1 piesă pentru varianta fără aer, 2 piese pentru varianta cu aer]
72 00 15	Bandă de protecție împotriva transpirației VariGEAR (pachet de 2), (doar pentru versiunea fără aer)
72 00 16	Căptușeală superioară VariGEAR (doar pentru versiunea fără aer)
72 00 17	Set VariGEAR comfort (set de benzi de protecție împotriva transpirației și căptușeli) (doar pentru versiunea fără aer)
72 00 20	VariGEAR Airduct – echipament de fixare pentru cap incl. conductă de aer
70 21 53	Etanșare pentru față pentru cască de sudură – universal
13 51 60	Baterie 3 V pentru AerTEC™ S60 ADF
40 51 60	Filtru de sudură cu întunecare automată AerTEC™ S60, 3/5-8/9-13
* 100/65	Placă de protecție interioară (VERUS, Omnira COMBI, SUMMIT), pachet de 10
* 110/90/1	Placă de protecție exterioară, 110 x 90, pachet de 10

#### 6. Combinații aprobate

Cod produs	Descriere produs	Clasa
30 00 00*	CleanAIR® AerGO®	TH3
81 00 00*	CleanAIR® Basic	TH3
67 00 00*	CleanAIR® Pressure Flow Master	3B

\* inclusiv toate variantele derivate

**Acest produs este aprobat în conformitate cu următoarele standarde:**

EN 166:2002 EN 379+A1:2009	Organism notificat pentru testarea CE: ECS European Certification Service GmbH, Notified body 1883 Hüttfeldstraße 50, 73430 Aalen, Germany
EN 12941:1999 +A2:2009 EN 14594:2019	Organism notificat pentru testarea CE: Occupational Safety Research Institute, v.v.i., Notified body 1024 Jeruzalémská 1283/9, 110 00, Prague 1, Czech Republic
EN 175:1998	Organism notificat pentru testarea CE: Institute for testing and certification třída Tomáše Bati 299, Louky, 763 02 Zlín, Czech Republic Notified body 1023

Acest produs este aprobat în conformitate cu Reglementarea (UE) 2016/425 privind EIP și, conform testărilor, îndeplinește cerințele standardelor enumerate mai sus:

Declarația de conformitate este disponibilă la:  
<https://www.clean-air.cz/doc>

Marcări conform EN 379 [4/5-8/9-13 AT 1/1/2/379 CE]	
CE 1883	identificare a Organismului notificat pentru omologarea CE
4/5-8/9-13	4 – număr de protecție cu umbră în umbră stare deschisă 5-8/9-13 – numere de protecție cu umbră în umbră stare închisă
(AT)	Date de identificare a producătorului (ANTRA TECHNOLOGIES CO. LTD)
1/1/2	Clase optice (calitate optică/difuzia luminii/omogenitate/dependență unghiulară)
EN 379	Numărul standardului

**Marcaje în conformitate cu EN 175 [EN 175 B CE]**

EN 175	Numărul standardului
--------	----------------------

B	Evaluarea impactului (impact mediu de energie 120 m/s)
CE	Simbol de conformitate
MS	Date de identificare a producătorului [MALINA – Safety s.r.o.]

Marcări conform EN 166 (166 MS 1 B CE)/(AT 1B CE)	
MS (AT)	Date de identificare a producătorului [MALINA – Safety s.r.o.] [ANTRA TECHNOLOGIES CO. LTD]
166	Numărul standardului
1	Clasă optică 1
B	Rezistență mecanică (particule de mare viteză, impact de energie medie)
CE	Simbol de conformitate

## РУКОВОДСТВО ПОЛЬЗОВАТЕЛЯ

### Важная информация

Перед использованием данного изделия, пожалуйста, прочтите и запомните приведенные ниже инструкции в целях обеспечения собственной безопасности. При возникновении каких-либо вопросов свяжитесь с производителем или региональным дистрибьютором. Сохраните это руководство для дальнейшего использования. Данная маска сварщика должна использоваться только для целей, указанных в настоящем руководстве.

### 1. Введение

При использовании в соответствии с инструкциями AerTEC™ SUMMIT / SUMMIT air защищает глаза и лицо пользователя от вредных излучений, включая видимый, ультрафиолетовый и инфракрасный спектр, и горячих искр и брызг, образующихся при дуговой сварке и резке, включая дуговую сварку плавящимся металлическим электродом в инертном или активном газе, ручную дуговую сварку неплавящимся электродом или покрытым электродом, а также резку плазменной или угольной дугой. Не рекомендуется использовать эту маску сварщика с автос затемнением для высокопроизводительных сварочных работ над головой, лазерной сварки и лазерной резки.

Маска AerTEC™ SUMMIT air адаптирована для использования с фильтрующим респиратором с принудительной подачей воздуха (powered air

purifying respirator, или PAPR) CleanAIR® или с дыхательными аппаратами с принудительной непрерывной подачей сжатого воздуха («системы сжатого воздуха CleanAIR®») и тем самым обеспечивает защиту дыхательных путей.

CleanAIR® представляет собой систему индивидуальной защиты органов дыхания, работа которой основана на принципе избыточного давления отфильтрованного воздуха в зоне дыхания. Закрепляемый на ремне респиратор фильтрует поступающий из окружающего пространства воздух, после чего подает его в защитную маску по воздуховоду. Избыточное давление предотвращает попадание загрязняющих веществ в зону дыхания. Такое умеренное избыточное давление обеспечивает комфорт даже при длительном использовании, поскольку при дыхании сварщику не приходится преодолевать сопротивление фильтра.

### Перед началом сварочных работ

- Убедитесь, что маска правильно собрана и полностью блокирует свет. В передней части свет может проникать только через область обзора светофильтра с автос затемнением.
- Отрегулируйте маску, чтобы обеспечить максимальный комфорт и большой угол обзора.
- Проверьте рекомендуемую степень защиты для вашего применения и отрегулируйте фильтр автос затемнения (см. таблицу рекомендуемых степеней защиты).
- Убедитесь, что защитные пластины не повреждены, не загрязнены и установлены правильно. Пластина подлежит немедленной замене, если она повреждена или если брызги или царапины на стекле снижают видимость.
- Убедитесь, что светофильтр сварочной маски не поврежден и не загрязнен. Поврежденный светофильтр ухудшает защитные свойства и видимость, поэтому подлежит немедленной замене.
- Проверьте маску сварщика и оголовье на предмет отсутствия повреждений.

### ПРЕДУПРЕЖДЕНИЕ. AerTEC™ SUMMIT / AERTEC™ SUMMIT air

- Используйте только оригинальные детали и расходные материалы CleanAIR® / AERTEC™. В случае сомнений обратитесь к авторизованному дистрибьютору. Использование альтернативных компонентов или модификаций, не указанных в этом руководстве, может снизить защиту, привести к аннулированию гарантий или нарушить соответствие изделия определенному классу защиты, стандартам и сертификатам.
- Запрещается размещать маску или светофильтр с автос затемнением на горячей поверхности.
- Щитки с царапинами и повреждениями следует заменять на оригинальные детали

AerTEC™. Перед использованием нового щитка снимите защитную фольгу по обеим сторонам. Допустимый диапазон рабочей температуры маски AerTEC™ SUMMIT: от -5°C до +55°C.

- Запрещается использовать светофильтры из закаленного минерального стекла без соответствующей защитной пленки.
- Защитный светофильтр подлежит немедленной замене, если он поврежден или если брызги или царапины на стекле снижают видимость.
- Не подвергайте светофильтр с автос затемнением воздействию жидкости и защищайте его от грязи.
- Материалы, контактирующие с кожей, могут вызвать аллергическую реакцию.
- При ношении маски сварщика поверх диоптрийных очков пользователь может быть не защищен от ударов.

### ПРЕДУПРЕЖДЕНИЕ. AerTEC™ SUMMIT air

1. Запрещается использовать маску в следующих случаях.
  - Если содержание кислорода в воздухе составляет менее 17 %.
  - В средах с повышенным содержанием кислорода.
  - Во взрывоопасных средах.
  - В средах, представляющих непосредственную угрозу для здоровья и жизни.
  - При наличии риска сильных ударов, взрывов или воздействия коррозионно-активных веществ маска не обеспечивает защиту от этих факторов.
  - Если пользователю неизвестны тип и концентрация загрязняющих веществ в окружающей среде.
  - При отключенном фильтрующем респираторе с принудительной подачей воздуха или при перекрытой подаче сжатого воздуха. В этом случае система не обеспечивает надлежащую защиту органов дыхания. При этом также существует риск образования повышенной концентрации двуоксида углерода (CO<sub>2</sub>) и недостатка кислорода под маской.
  - Убедитесь, что лицевой уплотнитель плотно прилегает к лицу и обеспечивает оптимальную защиту. Если борода или длинные волосы мешают плотному прилеганию уплотнителя, в маску может попадать воздух извне, что снизит уровень защиты.
2. Перейдите в безопасное место и примите надлежащие меры, если при использовании маски возникает какая-либо из перечисленных ниже проблем.
  - Если по какой-либо причине фильтрующий респиратор с принудительной подачей воздуха или система подачи сжатого воздуха перестали работать, пользователь должен незамедлительно покинуть загрязненное рабочее место.
  - Если чувствуете запах, раздражение или неприятный привкус при дыхании.
  - Если ощущаете недомогание или тошноту.
3. Противоаэрозольные фильтры, предназначенные

для улавливания твердых и жидких частиц, не защищают пользователя от газов. Фильтры, предназначенные для улавливания газов, не защищают от частиц. Если на рабочем месте присутствуют оба вида загрязнений, необходимо использовать комбинированные фильтры.

## 2. Контроль состояния и техническое обслуживание

AerTEC™ SUMMIT — это маска сварщика в сборе, состоящая из щитка, фильтра с автоматическим затемнением и оголовья. Модель AERTEC™ SUMMIT air оснащена системой подачи воздуха. На срок службы маски и защитных стекол влияют различные факторы, например, высокие и низкие температуры, химические вещества, солнечный свет или неправильное использование. Маску необходимо ежедневно проверять на предмет отсутствия повреждений с наружной и внутренней стороны.

Аккуратность при использовании и соблюдение правил технического обслуживания маски способствуют продлению срока ее службы и повышению уровня безопасности.

### Очистка:

- После каждой рабочей смены очистите маску от загрязнений, проверьте исправность ее компонентов и замените поврежденные детали.
- Очистку следует проводить в помещении с хорошей вентиляцией. Избегайте вдыхания опасной пыли, скопившейся на отдельных элементах маски!
- Для очистки используйте воду комнатной температуры (до +40 °C) с мылом или другим неабразивным моющим средством и мягкую щетку.
- Запрещается использовать чистящие средства, содержащие растворители.
- После очистки отдельных элементов маски с помощью влажной ткани их необходимо протереть насухо или дать высохнуть при комнатной температуре.
- Для ухода за защитными стеклами и пластмассовыми деталями рекомендуется использовать жидкости CleanAIR® Klar-pilot.
- Запрещается проведение очистки с использованием посудомоечных и сушильных машин!

## 3. Регулировка параметров

### ВКЛ./ВЫКЛ.

- Фильтр с автос затемнением автоматически включается при попадании света.
- Нажмите любую кнопку, чтобы проверить работу фильтра и включить регулировку режима.

## РЕГУЛИРОВАНИЕ СТЕПЕНИ ЗАЩИТЫ (\*РИС. 1)

- Нажимайте кнопку M (7), пока индикатор режима не будет показывать Shade (3), а на светодиодном экране (6) будет отображаться текущая степень защиты.
- Нажимайте кнопки «+» (8) и «-» (9), чтобы задать нужный уровень.
- Чтобы переключиться между диапазонами затемнения 5–8 и 9–13, нажмите и удерживайте кнопку M (7), «+» (8) или «-» (9) в течение 3 секунд.
- Переключившись в нужный диапазон, выберите затемнение с помощью кнопок «+» (8) и «-» (9).

## РЕГУЛИРОВКА ЗАДЕРЖКИ

- Нажимайте кнопку M (7), пока индикатор режима не будет показывать Delay (4), а на светодиодном экране (6) будет отображаться текущий параметр задержки.
- Нажимайте кнопки «+» (8) и «-» (9), чтобы задать нужный параметр. Можно выбрать время задержки от 1 (0,1 с) до 9 (0,9 с).

## РЕГУЛИРОВКА ЧУВСТВИТЕЛЬНОСТИ

- Нажимайте кнопку M (7), пока индикатор режима не будет показывать Sensitivity (2), а на светодиодном экране (6) будет отображаться текущий параметр чувствительности.
- Нажимайте кнопки «+» (8) и «-» (9), чтобы задать нужный уровень. Можно выбрать уровень чувствительности от 1 до 9. Чем выше число, тем выше чувствительность.

## Рекомендации по чувствительности.

Этот параметр определяет чувствительность фильтра с автозатемнением при реагировании на дугу и помехи. В зависимости от рабочих условий и характеристик сварочных процессов может потребоваться изменение этих параметров. Чувствительность зависит от следующих факторов: применение, сила тока и помехи:

**Применение** (стабильная дуга, например DC TIG, нестабильная дуга, например MMA/STICK, MIG, плазменная резка и т. д.)

**Сила тока** (очень низкая, средне-низкая, средне-высокая)

**Помехи** (прямой солнечный свет, яркое флюоресцентное освещение, сварочная дуга поблизости и т. д.)

## Параметры чувствительности

1~2 Минимальная чувствительность — для нестабильной дуги с большой силой тока в средах с сильными помехами.

3~4 Для нестабильной дуги с малой силой тока в средах с сильными помехами.

5~6 Параметр по умолчанию, используется

для большинства типов сварки в помещении и на улице при обычном освещении и/или с низким уровнем помех.

7~8 Для стабильной дуги или сварки с малой силой тока, например DC TIG.

9 Самая высокая чувствительность, подходит для сварки TIG с малой силой тока или сварки, при которой часть дуги не видна. Фильтр очень чувствителен и может стать темным из-за окружающего освещения или помех.

Если вы не знаете, какой параметр лучше использовать, сначала выберите более высокий уровень, а затем постепенно снижайте, если существуют помехи.

## См. таблицу с рекомендуемыми степенями защиты (9)

**ПРИМЕЧАНИЕ. В редких случаях может потребоваться устранить помехи, чтобы автозатемнение работало корректно. TIG и виды сварки со стабильной дугой требуют более высокой чувствительности. Степени защиты предоставляются в качестве рекомендаций и зависят от индивидуальных потребностей.**

## ШЛИФОВКА

Нажимайте кнопку M (7), пока индикатор режима не будет показывать GRIND (1). Маска переведена в режим шлифовки. Или нажмите кнопку GRIND (10), чтобы включить или выключить режим шлифовки.

**Предупреждение.** В режиме шлифовки фильтр не реагирует на сварочную дугу. Выключите режим шлифовки перед началом сварочных работ.

**Примечание.** Режим шлифовки автоматически отключается через 30 минут. Включите его снова с помощью кнопки GRIND.

## ИНДИКАТОР НИЗКОГО ЗАРЯДА

Если индикатор низкого заряда аккумулятора (5) мигает каждые 3 с, требуется немедленная замена аккумулятора.

## Замена аккумулятора (\*РИС. 2)

- Откройте заднюю крышку против часовой стрелки.
- Замените аккумулятор.
- Установите заднюю крышку и поверните ее по часовой стрелке.

**ЗАПРЕЩАЕТСЯ** выбрасывать аккумуляторы в бытовые отходы, поскольку они токсичны для окружающей среды.

Утилизируйте использованные аккумуляторы без вреда для окружающей среды.

## Замена внутренней защитной пластины (\*РИС. 3)

- Вставьте ногу в канавку посередине нижней части внутренней защитной пластины и потяните.
- Установите на место новую внутреннюю защитную пластину, сначала вдвинув две ее кромки и согнув пленку над пальцем, после чего защелкните другие две кромки, используя штыри.

## Замена фильтра с автозатемнением (\*РИС. 4)

- Снимите крышку с наружного фиксатора GRIND с помощью отвертки. Поверните фиксатор GRIND, чтобы он легко проходил через отверстие в маске.
- Освободите фиксирующую пружину фильтра с автозатемнением из разъема и удалите фильтр с автозатемнением из оправы в маске.
- Вставьте фильтр с автозатемнением в оправу и закрепите его, установив фиксирующую пружину обратно в разъем.
- Установите фиксатор GRIND обратно через отверстие в маске и поверните его, чтобы можно было установить на него крышку.
- **Замена внешней защитной пластины**
- Приподнимите кронштейн в нижней части держателя светофильтра с автозатемнением и снимите защитную пластину.
- Установите новую защитную пластину в раму на маске и закрепите ее, установив кронштейн на место.

## 4. Регулировка МАСКИ СВАРЩИКА И ОГОЛОВЬЯ AerTEC™ SUMMIT

### Регулировка оголовья (\*РИС. 5, 6, 8)

Обхват оголовья каски можно отрегулировать поворотом заднего колесика, чтобы оно соответствовало размеру головы. Глубину оголовья можно отрегулировать с помощью четырех вертикальных ремешков. Чтобы извлечь оголовье из маски, выньте ремешки из фиксаторов. Прикрепите ремешки к фиксаторам после регулировки.

### Замена оголовья

Для замены оголовья нажмите на черные выступы (РИС. 6) в верхней части поворотной точки, потянув оголовье вперед.

Чтобы вставить новое оголовье, вставьте направляющие в желобки на поворотной точке. Обе стороны должны размещаться симметрично.

### Регулировка наклона (\*РИС. 8)

Наклон регулируется по обе стороны маски. Чтобы изменить наклон, ослабьте внешний барашек и переместите рычаг регулировки. Закрутите барашки после регулировки.

### Регулировка расстояния (\*РИС. 6)

Чтобы отрегулировать расстояние между лицом и фильтром с автозатемнением, нажмите на черные выступы в верхней части поворотной точки и сдвиньте маску назад или вперед. Когда положение будет оптимальным, отпустите выступы. Обе стороны должны размещаться симметрично.

### Замена крепежного комплекта оголовья (\*РИС. 7)

Откройте барашки по обе стороны маски. Извлеките крепежный комплект. Поместите новый комплект крепления в маску, установив квадратные выступы в круглые отверстия по обеим сторонам маски. Закрутите барашки в квадратных выступах крепежного комплекта по обеим сторонам, но не до конца. Вставьте рычаг регулировки наклона в отверстие регулировки наклона и закрутите барашек с одной стороны, а затем повторите эту процедуру с другой стороны, выравняв то же отверстие регулировки наклона (РИС. 8).

## 5. Хранение и срок годности

Хранить маску сварщика надлежит при комнатной температуре в сухом чистом месте, защищенном от прямых солнечных лучей (при температуре от -10 до +55 °C и относительной влажности от 20 до 95 %). Длительное хранение при температурах выше 45 °C может привести к сокращению срока службы аккумуляторной батареи.

Код изделия	Описание изделия
40 34 00	Маска сварщика AerTEC™ SUMMIT, без фильтра с автозатемнением
40 34 01	Маска сварщика AerTEC™ SUMMIT, 5–8/9–13
40 34 97	Маска сварщика AerTEC™ SUMMIT, без оголовья, без фильтра с автозатемнением
70 34 00	Маска сварщика AerTEC™ SUMMIT air с оголовьем и лицевым уплотнителем, без фильтра с автозатемнением



70 34 01	Маска сварщика AerTEC™ SUMMIT air, с оголовьем и фильтром с автозатемнением ADF 5–8/9–13
----------	--

Запасные части и принадлежности:

Код изделия	Описание изделия
72 00 09	VariGEAR Standard, без мягкой подкладки, без наклейки
72 00 10	Оголовье VariGEAR Comfort, с накладкой и мягкой подкладкой, без комплекта крепления
72 00 10.92	Комплект крепления VariGear (Omni- ra, SUMMIT)
72 00 14	Задняя мягкая подкладка VariGEAR (1 шт. для моделей, кроме air, 2 шт. для модели air)
72 00 15	Накладка VariGEAR (2 шт.), (только для моделей, кроме air)
72 00 16	Верхняя мягкая подкладка VariGEAR (только для моделей, кроме air)
72 00 17	Комплект VariGEAR comfort (накладка и мягкая подкладка) (только для моделей, кроме air)
72 00 20	VariGEAR Airduct — оголовье с воздухопроводом
70 21 53	Лицевой уплотнитель для маски сварщика, универсальный
13 51 60	Аккумулятор 3 В для AerTEC™ S60 ADF
40 51 60	Фильтр с автозатемнением AerTEC™ S60, 3/5–8/9–13
*100/65	Внутренняя защитная пластина (VE-RUS, Omni ra COMBI, SUMMIT), 10 шт.
*110/90/1	Внешняя защитная пластина, 110 x 90, 10 шт.

## 6. Сертифицированные комбинации

Код изделия	Описание изделия	Класс
30 00 00*	CleanAIR® AerGO®	TH3
81 00 00*	CleanAIR® Basic	TH3
67 00 00*	CleanAIR® Pressure Flow Master	3B

\* включая все производные модификации

**Данное изделие сертифицировано согласно следующим стандартам:**

EN 166:2002 EN 379+A1:2009	Аккредитованный орган сертификации для проверки соответствия требованиям EC: ECS European Certification Service GmbH, Notified body 1883 Hüttfeldstraße 50, 73430 Aalen, Germany
EN 12941:1999 +A2:2009 EN 14594:2019	Аккредитованный орган сертификации для проверки соответствия требованиям EC: Occupational Safety Research Institute, v.v.i., Notified body 1024 Jeruzalémská 1283/9, 110 00, Prague 1, Czech Republic
EN 175:1998	Аккредитованный орган сертификации для проверки соответствия требованиям EC: Institute for testing and certification třída Tomáše Bati 299, Louky, 763 02 Zlín, Czech Republic Notified body 1023

Это изделие одобрено в соответствии с Регламентом (ЕС) 2016/425 о применении СИЗ и прошло испытание на соответствие требованиям следующих стандартов:

Декларацию о соответствии можно найти на странице <https://www.clean-air.cz/doc>

Маркировка в соответствии с EN 379 (4 / 5–8 / 9–13 AT 1/1/2/379 CE)	
CE 1883	Код аккредитованного органа сертификации для проверки соответствия требованиям EC
4/5–8/9–13	4 — класс затемнения светофильтра в неактивированном состоянии 5–8/9–13 — классы затемнения светофильтра в активированном состоянии
AT	Код производителя (ANTRA TECHNOLOGIES CO. LTD)
1/1/1/2	Оптические классы светофильтра — оптическое качество/рассеивание света/однородность/зависимость от угла наклона
EN 379	Номер стандарта

Маркировка в соответствии с EN 175 (EN 175 B CE)	
EN 175	Номер стандарта

B	Ударная прочность (выдерживает попадание частиц со средней энергией на скорости 120 м/с)
CE	Знак соответствия
MS	Код производителя (MALINA — Safety s.r.o.)

### Маркировка в соответствии с EN 166 (166 MS 1 B CE)/(AT 1B CE)

MS (AT)	Код производителя (MALINA — Safety s.r.o.) (ANTRA TECHNOLOGIES CO. LTD)
166	Номер стандарта
1	Оптический класс 1
B	Механическая прочность (выдерживает попадание высокоскоростных частиц со средней энергией)
CE	Знак соответствия

### ПОУЖИВАТЕЛЬСКА ПРІРУЧКА

#### Дôleжитe

Пред использованием si přečtajte nasledujúce pokyny, aby ste zaistili svoju vlastnú bezpečnosť. V prípade akýchkoľvek otázok sa obráťte na výrobcu alebo svojho distribútora. Túto príručku si ponechajte pre budúcu potrebu. Kukla na zváranie by sa mala používať výhradne na účely uvedené v tejto príručke.

## 1. Úvod

Kukla AerTEC™ SUMMIT/SUMMIT air je navrhnutá tak, aby pri používaní v súlade s inštrukciami chránila tvár a oči používateľa pred škodlivým žiarením vrátane viditeľného svetla, ultrafialového (UV), infračerveného (IR) žiarenia a horúcimi iskrami a spíškami vznikajúcimi pri oblúkovom zváraní a rezaní, ako je MIG, MAG, TIG, SMAW, plazmovým oblúkom, drážkovanie uhlíkovým oblúkom. Táto samostmievacia zväracia kukla sa neodporúča pre zváranie nad hlavou pri náročných podmienkach, laserové zváranie alebo laserové rezanie.

Kukla AerTEC™ SUMMIT air je prispôsobená na použitie s poháňanými respirátormi na čistenie vzduchu (ďalej len ako PAPR) CleanAIR® alebo s dýchacími prístrojmi na stlačený vzduch s

nepretržitým prietokom (ďalej len ako „systém stlačeného vzduchu“) CleanAIR® a tým poskytuje ochranu dýchacieho traktu.

CleanAIR® je systém osobnej ochrany dýchacích ciest: založený na princípe pretlaku filtrovaného vzduchu v dýchacej zóne. Respirátor je umiestnený na páse nositeľa a filtruje vzduch, ktorý sa nasáva z okolitého prostredia a potom ho cez vzduchovod dodáva do ochrannej kukly. Pretlak zabraňuje stupu kontaminantov do dýchacej zóny. Zároveň tento mierny pretlak zaisťuje pohodlie pre používateľa, dokonca aj pri dlhodobom používaní, pretože nositeľ nemusí pri dýchaní bojovať proti odporu filtra.

### Pred zváraním

- Skontrolujte, či je kukla správne zmontovaná a že úplne blokuje akékoľvek náhodné svetlo. V prednej časti sa môže svetlo dostať do kukly výhradne cez oblasť výhľadu samostmievacieho zväracieho filtra.
- Nastavte náhlavný diel tak, aby ste zaistili maximálny komfort a mali najväčšie zorné pole.
- Skontrolujte predpísanú úroveň zatemnenia pre vašu aplikáciu zvárania a podľa toho nastavte samostmievací filter (pozrite tabuľku s odporúčanými úrovňami zatemnenia).
- Skontrolujte, či sú ochranné štíty nepoškodené, čisté a správne nainštalované. Štít vymeňte okamžite po jeho poškodení alebo vtedy, ak škrabance a praskliny znižujú kvalitu videnia.
- Skontrolujte, či je šošovka zväracieho filtra nepoškodená a čistá. Poškodená šošovka zväracieho filtra zhoršuje ochranu a viditeľnosť a je potrebné ho okamžite vymeniť.
- Skontrolujte, či sú zväracia kukla a náhlavný diel nepoškodené.

### UPOZORNENIE – AerTEC™ SUMMIT/AerTEC™ SUMMIT air

- Používajte len originálne náhradné súčiastky a spotrebný materiál CleanAIR®/AerTEC™. V prípade pochybností sa obráťte na vášho autorizovaného distribútora. Použitie náhradných komponentov alebo akékoľvek úpravy, ktoré nie sú uvedené v tejto príručke, môže zhoršiť ochranu a môže spôsobiť neplatnosť nárokov v rámci záruky alebo spôsobiť, že výrobok nebude v súlade s klasifikáciou ochrany a príslušnými normami a certifikátmi.

- Kuklu ani samostmievací zvrací filter nikdy neumiestňujte na horúce povrchy.
- Poškrabané alebo poškodené ochranné štíty je potrebné pravidelne vymieňať za originálne náhradné diely AerTEC™. Pred použitím nového ochranného štítu odstráňte všetky dodatočné ochranné fólie z oboch strán. Kuklu AerTEC™ SUMMIT používajte len pri teplotnom rozsahu od -5 °C do +55 °C.
- Nepoužívajte tvrdené minerálne filtre bez vhodných ochranných fólií.
- Ak je ochranný filter poškodený alebo ak škrabance a praskliny znižujú kvalitu videnia, okamžite ho vymeňte.
- Samostmievací zvrací filter nevystavujte pôsobeniu tekutín a chráňte ho pred špinou.
- Materiály, ktoré môžu prísť do kontaktu s pokožkou nositeľa, môžu citlivým jedincom spôsobiť alergické reakcie.
- Zváracia kukla nosená na štandardných okuliaroch môže preniesť náraz, čím sa vytvára nebezpečenstvo pre používateľa.

#### UPOZORNENIE – AerTEC™ SUMMIT air

1. Kuklu nikdy nepoužívajte v nasledovnom prostredí a podmienkach:
  - Ak je koncentrácia kyslíka v prostredí nižšia ako 17 %.
  - V prostrediach obohatených o kyslík.
  - Vo výbušnom prostredí.
  - V prostrediach, ktoré predstavujú okamžité ohrozenie života a zdravia.
  - Kukla neslúži ako ochrana pred tvrdými nárazmi, výbuchmi ani korozívnymi látkami.
  - Nepoužívajte v prostrediach, kde používateľ nepozná typ alebo koncentráciu kontaminácie.
  - Nepoužívajte, keď je poháňaný respirátor na čistenie vzduchu vypnutý alebo keď je prívod stlačeného vzduchu zatvorený! V takom prípade dýchací systém poskytuje malú ochranu dýchacích ciest alebo neposkytuje žiadnu. Takisto je tu riziko nahromadenia koncentrácie oxidu uhličitého (CO<sub>2</sub>) a nedostatku kyslíka vnútri kukly.
  - Kvôli poskytnutiu optimálnej ochrany dajte pozor, aby tvárové tesnenie dobre priliehalo k tvári. Ak tesniacej línii prekáža brada alebo dlhé vlasy, zvýši sa únik smerom dovnútra a ochrana môže byť ohrozená.
2. Prejdite na bezpečné miesto a súčasne prijmite príslušné opatrenia v prípade, že pri používaní kukly nastanú niektoré z týchto problémov:

- Ak PAPR alebo systém stlačeného vzduchu z akéhokoľvek dôvodu prestanú pracovať, používateľ musí bezodkladne opustiť kontaminované pracovné miesta.
  - Ak zacítite zápach alebo podráždenie, prípadne počas dýchania zacítite nepríjemnú chuť.
  - Ak sa necítite dobre alebo sa u vás objaví nevoľnosť.
3. Filtre určené na zachytávanie pevných alebo kvapalných častíc (filtre častíc) nechránia používateľa pred plynmi. Filtre určené na zachytávanie plynov nechránia používateľa pred časticami. V prostrediach kontaminovaných obidvomi druhmi znečistenia je potrebné využívať kombinované filtre.

## 2. Kontrola a údržba

AerTEC™ SUMMIT je úplná zváracia kukla, ktorá sa skladá zo zváracieho štítu vrátane samostmievacieho filtra a náhlavného dielu. Verzia AerTEC™ SUMMIT air má prídavnú distribúciu vzduchu. Životnosť kukly a prízorov ovplyvňuje mnoho faktorov, ako napríklad: chlad, teplo, chemikálie, slnečné svetlo alebo nesprávne používanie. Kuklu je potrebné kontrolovať denne na možné poškodenia vnútornej alebo vonkajšej štruktúry.

Starostlivé používanie a správna údržba zváracej kukly predlžuje prevádzkovú životnosť a zlepšuje vašu bezpečnosť!

#### Čistenie:

- Po každej pracovnej zmene vyčistite hlavovú časť, skontrolujte jednotlivé diely a vymeňte poškodené diely.
- Čistenie je potrebné vykonávať v miestnosti s dostatočným vetraním. Zabráňte vdychovaniu škodlivého prachu usadeného na jednotlivých súčiastkach!
- Na čistenie použite vlažnú vodu (do +40 °C) s mydlom alebo iným neabrazívnym čistiacim prostriedkom a mäkkú kefku.
- Zakazuje sa používať čistidlá s rozpúšťadlami.
- Po vyčistení jednotlivých dielov navlhčenou tkaninou je potrebné ich vyutierať dosucha alebo ich nechať vyschnúť pri izbovej teplote.
- Na starostlivosť o prízory a plastové diely sa odporúča používať tekutiny CleanAIR® Klar-pilot.
- Nepoužívajte umývačku riadu ani sušičku!

## 3. Úprava nastavenia

### ZAPNUTIE/VYPNUTIE

- Solárna jednotka sa automaticky prepne do polohy ON (Zapnuté), keď je vystavená svetlu.
- Stlačením ktoréhokoľvek tlačidla skontrolujte, či objektív pracuje dobre a aktivujte nastavenia režimu.

### OVĽADANIE ZATEMŇENIA (\*OBRÁZOK 1)

- Stlačte tlačidlo „M“ [7], kým nie je indikátor režimu na úrovni Shade [3], LED obrazovka [6] teraz ukazuje číslo aktuálneho zatemnenia.
- Želané číslo zatemnenia nastavíte stlačením tlačidla „+“ [8] a tlačidla „-“ [9].
- Na prepínanie medzi dvoma rozsahmi zatemnenia 5 – 8 a 9 – 13 stlačte a na 3 sekundy podržte ktorékoľvek z tlačidiel „M“ [7], „+“ [8], „-“ [9].
- Po prepnutí použite na nastavenie želaného zatemnenia použite tlačidlá „+“ [8] a „-“ [9].

### OVĽADANIE ONESKORENIA

- Stlačte tlačidlo „M“ [7], kým nie je indikátor režimu na úrovni Delay [4], LED obrazovka [6] teraz ukazuje aktuálne nastavenie oneskorenia.
- Želané nastavenie oneskorenia nastavíte stlačením tlačidla „+“ [8] a tlačidla „-“ [9]. Trvanie oneskorenia je možné nastaviť od 1 [0,1 sekundy] – -9 [0,9 sekundy].

### OVĽADANIE CITLIVOSTI

- Stlačte tlačidlo „M“ [7], kým nie je indikátor na úrovni Sensitivity [2], LED obrazovka [6] ukazuje aktuálne nastavenie citlivosti.
- Želanú úroveň citlivosti nastavíte stlačením tlačidla „+“ [8] a tlačidla „-“ [9]. Citlivosť je možné nastaviť od 1 do 9. Vyššie číslo znamená vyššiu citlivosť.

#### Usmernenie o citlivosti:

Nastavenia citlivosti sa používajú na nastavenie úrovne citlivosti odpovede samostmievačej šošovky na zvrací oblúk a rušivé vplyvy. Kvôli rôznym pracovným prostrediam a vlastnostiam zváracích procesov sa môžu vyžadovať nastavenia. Citlivosť by mala byť určená nasledujúcimi faktormi: aplikácie, intenzita elektrického prúdu pri aplikáciách, rušenie: **Aplikácie** (stabilný oblúk, ako napríklad DC TIG, nestabilný oblúk, MMA/STICK, MIG, plazma atď.) **Intenzita elektrického prúdu pri aplikáciách**

(extrémne nízka, nízka – stredná, stredná – vysoká)

**Interferencia** (Priame slnečné svetlo, silné žiarivkové svetlo, susediaci zvrací oblúk atď.)

### Nastavenia citlivosti

**1~2** Najnižšie nastavenie citlivosti – pre aplikácie s vysokou intenzitou elektrického prúdu a nestabilným oblúkom, v prostrediach so silnými rušivými vplyvmi.

**3~4** Pre aplikácie s nízkou intenzitou elektrického prúdu a nestabilným oblúkom, v prostrediach so silnými rušivými vplyvmi.

**5~6** Predvolené nastavenie – používa sa pre väčšinu typov zvárania, vo vnútri aj vonku za normálneho osvetlenia a/alebo pri nízkej úrovni rušivých vplyvov.

**7~8** Pri zváraní s nízkou intenzitou elektrického prúdu alebo so stabilným oblúkom, ako napríklad DC TIG.

**9** Nastavenie najvyššej citlivosti vhodné pre zváranie TIG s veľmi nízkou intenzitou elektrického prúdu alebo zváranie, kde je výhľad na časť oblúka zakrytý. Šošovka je veľmi citlivá a môže stmavnúť kvôli silnému okolitému osvetleniu alebo silným rušivým vplyvom. Ak si nie ste istý, ktoré číslo máte použiť, základné pravidlo je nastaviť najprv vyššie číslo a v prípade existencie rušivých vplyvov znižovať po jednom, až kým rušenie šošovky prestane.

## Čo sa týka výberu odporúčaných úrovní zatemnenia, pozrite tabuľku [9]

### POZNÁMKA

**V niektorých vzácnych extrémnych prípadoch môže byť potrebné znížiť rušivé vplyvy, aby mohla samostmievačšia šošovka riadne pracovať. TIG a aplikácie so stabilnejším oblúkom vyžadujú vyššie nastavenia citlivosti. Úrovne zatemnenia sú poskytnuté len ako vodidlo a môžu sa meniť, aby vyhovovali individuálnym potrebám.**

### BRÚSENIE

Stlačte tlačidlo „M“ [7], kým nie je indikátor režimu na úrovni „GRIND“ [1], kukla je nastavená na režim brúsenia. Alebo stlačte tlačidlo rýchleho prístupu „GRIND“ [10], ak chcete prepnúť šošovku medzi režimom „GRIND“ a „non-GRIND“. **Upozornenie:** Keď je šošovka v režime „GRIND“, nebude reagovať na žiadny zvrací oblúk. Pred začiatkom zvárania skontrolujte, či nie je v

režime „GRIND“.

**Poznámka:** Režim „GRIND“ sa po 30 minútach aktivácie automaticky deaktivuje. Pre jeho opätovnú aktiváciu použite spínač rýchleho prístupu „GRIND“.

#### INDIKÁTOR NÍZKEJ ÚROVNE NABITIA BATÉRIE

Ak indikátor nízkej úrovne nabitia batérie [5] bliká raz za 3 sekundy, úroveň nabitia batérií je nízka a vyžaduje sa okamžitá výmena.

#### Výmena batérie [\*OBRÁZOK 2]

- Otvorte zadný kryt proti smeru hodinových ručičiek.
- Vymeňte batériu za novú.
- Otočte zadný kryt v smere hodinových ručičiek.

**NIKDY** nedávajte použité batérie do komunálneho odpadu, pretože sú veľmi toxické pre životné prostredie.

Vždy nechajte použité batérie recyklovať a zostaňte pri zvrácaní ZELENÍ.

#### Výmena vnútorného ochranného štítu [\*OBRÁZOK 3]

- Vložte necht to drážky v strede spodnej časti vnútorného ochranného štítu a odtiahnite ho.
- Vložte nový vnútorný ochranný štít naspäť tak, že najprv zatlačíte dva okraje, prehnate fóliu cez prst a zaklapnete ďalšie dva okraje do kolíkov.

#### Výmena ADF [\*OBRÁZOK 4]

- Pomocou skrutkovača odstráňte kryt vonkajšieho tlačidla „GRIND“. Otočte tlačidlo „GRIND“ tak, aby ľahko prešlo otvorom do kukly.
- Uvoľnite prídružnú pružinu ADF zo slotu a vyberte ADF z pripraveného rámu v škrupine kukly.
- Vložte ADF do rámu a zaistíte zatlačením prídružnej pružiny späť do slotu.
- Vložte tlačidlo „GRIND“ späť cez otvor v škrupine kukly a otočte ním, aby bolo možné pripojiť kryt späť na tlačidlo „GRIND“.
- **Výmena vonkajšieho ochranného štítu**
- Zodvihnite háčik na spodnej časti držiaka ADF a vyberte ochranný štít.
- Vložte nový ochranný štít do pripraveného rámu v škrupine kukly a zaistíte ho zamknutím háčika späť do kukly.

## 4. Nastavenie KUKLY A NÁHLAVNÉHO DIELU AerTEC™ SUMMIT

#### Nastavenie náhlavného dielu [\*OBRÁZOK 5, 6, 8]

Veľkosť náhlavného dielu (obvod hlavy) je možné nastaviť otáčaním zadného kolieska tak, aby vyhovoval akejkoľvek veľkosti hlavy. Hĺbku náhlavného dielu je možné nastaviť zmenou polohy štyroch vertikálnych náhlavných popruhov. Ak chcete uvoľniť náhlavné popruhy z náhlavného dielu, jednoducho ich vytiahnite z poistných kolíkov. Pri dosiahnutí optimálnej polohy zacvaknite náhlavné popruhy do poistných kolíkov.

#### Výmena náhlavného dielu

Ak chcete vymeniť náhlavný diel, stlačte čierne jazýčky [OBRÁZOK 6] na vrchu pivotného bodu a zároveň posúvajte náhlavný diel dopredu.

Pre vloženie nového náhlavného dielu zasuňte kolajničky do drážky na pivotnom bode. Obe strany musia byť umiestnené rovnako.

#### Nastavenie náklonu [\*OBRÁZOK 8]

Náklon sa nastavuje na oboch stranách kukly. Náklon sa nastavuje uvoľnením vonkajšieho napínacieho gombíka a uvoľnením nastavovacej páčky z jej aktuálnej polohy a jej presunom do inej polohy. Po dokončení dotiahnite napínací gombík.

#### Nastavenie vzdialenosti [\*OBRÁZOK 6]

Nastavte vzdialenosť medzi tvárou a ADF stláčaním čiernych jazýčkov na vrchu pivotného bodu, zatiaľ čo posúvate kuklu dopredu alebo dozadu. Pri dosiahnutí optimálnej polohy uvoľnite jazýčky. Obe strany musia byť umiestnené rovnako.

#### Výmena montážnej sady náhlavného dielu [\*OBRÁZOK 7]

Odskrutkujte oba napínacie gombíky na bokoch kukly. Odstráňte montážne sady zo zvrácej kukly. Umiestnite nové montážne sady do zvrácej kukly na oboch stranách tak, že štvorcovitá matica je v kruhovom otvore kukly. Zaskrutkujte napínacie gombíky do štvorcovitej matice montážnych sád na oboch stranách, ale ešte nedotiahnite úplne. Vložte kolík

nastavovacej páčky do otvoru pre nastavenie náklonu a dotiahnite napínací gombík na boku, to isté urobte na druhej strane a použite rovnaký otvor pre nastavenie náklonu [OBRÁZOK 8].

## 5. Uskladnenie a skladovateľnosť

Zvrácaiu kuklu skladujte na suchom a čistom mieste pri izbovej teplote, vyhýbajte sa priamemu slnečnému svetlu (rozsah teplôt od -10 °C do +55 °C s relatívnou vlhkosťou medzi 20 až 95 %). Dlhodobé uskladnenie pri teplotách nad 45 °C môže skrátiť životnosť batérie.

Kód produktu	Popis produktu
40 34 00	Zvrácaia kukla AerTEC™ SUMMIT, bez ADF
40 34 01	Zvrácaia kukla AerTEC™SUMMIT, 5 – 8 / 9 – 13
40 34 97	Zvrácaia kukla AerTEC™ SUMMIT bez náhlavného dielu, bez ADF
70 34 00	Zvrácaia kukla AerTEC™ SUMMIT air s náhlavným dielom a tvárovým tesnením, bez ADF
70 34 01	Zvrácaia kukla AerTEC™ SUMMIT air s náhlavným dielom a ADF 5 – 8 / 9 – 13

Náhradné súčiastky, príslušenstvo:

Kód produktu	Popis produktu
72 00 09	VariGEAR Standard bez vypchávok, bez potítka
72 00 10	Náhlavný diel VariGEAR Comfort s potítkom a vypchávkami, bez montážnej sady
72 00 10,92	Montážna sada VariGEAR (Omnira, SUMMIT)
72 00 14	Zadná vypchávka VariGEAR [1 ks pre verziu bez distribúcie vzduchu, 2 ks pre verziu s distribúciou vzduchu]
72 00 15	Potítko VariGEAR (balenie 2 ks), [len pre verziu bez distribúcie vzduchu]

72 00 16	Vrchná vypchávka VariGEAR [len pre verziu bez distribúcie vzduchu]
72 00 17	Súprava VariGEAR comfort [súprava potítko a vypchávok] [len pre verziu bez distribúcie vzduchu]
72 00 20	VariGEAR Airduct – náhlavný diel so vzduchovodom
70 21 53	Tvárové tesnenie pre zvrácaiu kuklu – univerzálne
13 51 60	3 V batéria pre AerTEC™ S60 ADF
40 51 60	Samostmievací zvrácaí filter AerTEC™ S60, 3 / 5 – 8 / 9 – 13
* 100/65	Ochranný štít vnútorný [VERUS, Omnira COMBI, SUMMIT], balenie 10 ks
* 110/90/1	Ochranný štít vonkajší, 110 x 90, balenie 10 ks

## 6. Schválené kombinácie

Kód produktu	Popis produktu	Trieda
30 00 00*	CleanAIR® AerGO®	TH3
81 00 00*	CleanAIR® Basic	TH3
67 00 00*	CleanAIR® Pressure Flow Master	3B

\* vrátane všetkých odvodených variantov

**Tento výrobok je schválený v súlade s nasledujúcimi normami:**

EN 166:2002 EN 379+A1:2009	Notifikovaný orgán pre schválenie CE: ECS European Certification Service GmbH, Notified body 1883 Hüttfeldstraße 50, 73430 Aalen, Germany
EN 12941:1999 +A2:2009 EN 14594:2019	Notifikovaný orgán pre schválenie CE: Occupational Safety Research Institute, v.v.i., Notified body 1024 Jeruzalémská 1283/9, 110 00, Prague 1, Czech Republic

EN 175:1998	Notifikovaný orgán pre schválenie CE: Institute for testing and certification třída Tomáše Bati 299, Louky, 763 02 Zlín, Czech Republic Notified body 1023
-------------	--

Tento výrobok je schválený v súlade s Nariadením (EÚ) 2016/425 o OOP a ako bolo testované, spĺňa požiadavky noriem uvedených vyššie

Vyhlasenie o zhode je k dispozícii na:  
<https://www.clean-air.cz/doc>

Označenia podľa EN 379 (4 / 5 – 8 / 9 – 13 AT 1/1/1/2/379 CE)	
CE 1883	identifikácia notifikovaného orgánu pre schválenie CE
4 / 5 – 8 / 9–13	4 – číslo ochranného zatemnenia pri zatemnení v otvorenom stave 5 – 8 / 9 – 13 – čísla ochranného zatemnenia pri zatemnení v zatvorenom stave
AT	Identifikácia výrobcu (ANTRA TECHNOLOGIES CO. LTD)
1/1/1/2	Optické triedy – optická kvalita/rozptyl svetla/homogenita/uhlová závislosť
EN 379	Číslo normy

Označenia podľa EN 175 (EN 175 B CE)	
EN 175	Číslo normy
B	Hodnotenie nárazu (stredná energia nárazu 120 m/s)
CE	Symbol zhody
MS	Identifikácia výrobcu (MALINA – Safety s.r.o.)

Označenia podľa EN 166 (166 MS 1 B CE)/(AT 1B CE)	
MS (AT)	Identifikácia výrobcu MALINA – Safety s.r.o. (ANTRA TECHNOLOGIES CO. LTD)
166	Číslo normy
1	Pptická trieda 1

B	Mechanická pevnosť (vysokorychlostné častice, stredná energia nárazu)
CE	Symbol zhody

## NAVODILA ZA UPORABO

### Pomembno

Pred uporabo preberite in upoštevajte naslednja navodila za lastno varnost. Če imate kakršnakoli vprašanja, vas prosimo, da se obrnete na proizvajalca ali vašega distributerja. Navodila shranite za poznejšo uporabo. Čelado za varjenje smete uporabljati le za namene, navedene v teh navodilih.

## 1. Uvod

Ob upoštevanju teh navodil je ščitnik AerTEC™ SUMMIT/SUMMIT air namenjen zaščiti uporabnikovih oči in obraza pred škodljivim sevanjem, vključno z vidno svetlobo, ultravijoličnim (UV) in infrardečim (IR) sevanjem, ter vročimi iskrami in škropljenjem, ki nastane pri obločnem varjenju in rezanju, kot so metode MIG, MAG, TIG, SMAW, Plasma Arc, Carbon Arc. Ta čelada za varjenje s samodejno zatemnitvijo ni priporočena za težka varilna dela nad glavo, lasersko varjenje ali lasersko rezanje.

AerTEC™ SUMMIT air je prilagojen za uporabo z električnimi respiratorji za prečiščevanje zraka (v nadaljevanju PAPR) CleanAIR® ali dihalnimi aparati na stisnjen zrak s trajnim pretokom (v nadaljevanju sistem stisnjenega zraka) CleanAIR®, ki zagotavlja zaščito dihal.

CleanAIR® je sistem osebne zaščite dihal, ki temelji na principu nadtlaka filtriranega zraka v dihalnem območju. Respirator se namesti na uporabnikov pas in filtrira zrak, ki ga prejema iz okolice, ter ga nato dobavlja skozi zračni kanal v zaščitno čelado. Prekomerni tlak preprečuje, da bi kontaminanti vstopili v dihalno območje. Ta rahel nadtlak hkrati poskrbi za udobje uporabnika tudi pri dolgotrajni uporabi, saj se uporabniku ni treba mučiti z dihanjem, da bi premagal upor filtra.

### Pred varjenjem

- Preverite, ali je čelada pravilno sestavljena in

da popolnoma blokira naključno svetlobo. S sprednje strani sme svetloba vstopiti samo skozi vidno polje varilnega filtra.

- Prilagodite pokrivalo za največje udobje in vidno polje.
- Preverite predpisano stopnjo senčenja za vašo varilna dela in ustrezno prilagodite filter za samodejno zatemnitev (glejte tabelo s priporočenimi stopnjami senčenja).
- Preverite, ali so zaščitne plošče nepoškodovane, čiste in pravilno nameščene. Ploščo zamenjajte takoj, ko se ta poškoduje ali če škropljenje oziroma praske zmanjšujejo vidljivost.
- Preverite, ali je leča varilnega filtra nepoškodovana in čista. Poškodovana leča varilnega filtra ogroža zaščito in vidljivost ter jo je treba takoj zamenjati.
- Preverite, ali sta čelada za varjenje in pokrivalo nepoškodovana.

### OPOZORILO – AerTEC™ SUMMIT/AerTEC™ SUMMIT air

- Uporabljajte samo originalne nadomestne in potrošne dele CleanAIR®/AerTEC™. Če ste v dvomih se obrnite na svojega pooblaščenega distributerja. Uporaba nadomestnih sestavnih delov ali kakršne koli spremembe, ki niso navedene v tem priročniku, lahko poslabšajo zaščito in razveljavijo garancijske zahteve ali povzročijo, da izdelek ni skladen z zaščitnimi razredi ter ustreznimi standardi in certifikati.
- Nikoli ne postavljajte čelade ali varilnega filtra za samodejno zatemnitev na vročo površino.
- Popraskane ali poškodovane zaščitne plošče je treba redno zamenjati z originalnimi vizirji oz. ploščami AerTEC™. Preden uporabite novo zaščitno ploščo, odstranite morebitno dodatno zaščitno folijo z obeh strani. Čelado AerTEC™ SUMMIT uporabljajte samo v temperaturnem območju od -5 °C do +55 °C.
- Temperiranih mineralnih filtrov ne uporabljajte brez ustrezne zaščitne folije.
- Zaščitno ploščo zamenjajte takoj, ko se ta poškoduje ali če škropljenje oziroma praske zmanjšujejo vidljivost.
- Varilnega filtra za samodejno zatemnitev ne izpostavljajte tekočinam in ga zaščitite pred umazanijo.
- Materiali, ki lahko pridejo v stik s kožo uporabnika, lahko povzročijo alergijske reakcije pri občutljivih posameznikih.
- Varilna čelada, ki se nosi preko standardnih oftalmoloških očal, lahko prenaša udarce in

tako ustvari nevarnost za uporabnika.

### OPOZORILO – AerTEC™ SUMMIT air

1. Čelade nikoli ne uporabljajte v naslednjih okoliščinah pod naslednjimi pogoji:
  - Če je koncentracija kisika v okolju nižja od 17 %.
  - V okoljih, obogatenih s kisikom.
  - V eksplozivnih okoljih.
  - V okoljih, ki predstavljajo neposredno tveganje za življenje in zdravje.
  - Čelada ne nudi zaščite pred močnimi udarci, eksplozijami ali korozivnimi snovmi.
  - Ne uporabljajte v okoljih, v katerih uporabnik ne pozna vrste onesnaževalcev in njihovih koncentracij.
  - Ne uporabljajte, ko je električni respirator za prečiščevanje zraka izklopljen ali ko je vhod stisnjenega zraka zaprt! V tem primeru sistem zagotavlja malo ali nič zaščite dihal. V maski obstaja tudi nevarnost nastanka visoke koncentracije ogljikovega dioksida (CO<sub>2</sub>) in pomanjkanja kisika.
  - Zagotovite, da se obrazno tesnilo ustrezno prilagaja obrazu za optimalno zaščito. Če brada ali lasje ovirajo tesnilno linijo, se bo povečalo puščanje navznoter in zaščita ne bo celovita.
2. Če se med uporabo čelade pojavi katera od naslednjih težav, pojdite na varno mesto in ustrezno ukrepajte:
  - Če PAPR ali sistem stisnjenega zraka iz kakršnega koli razloga preneha delovati, mora uporabnik brez odlašanja zapustiti onesnaženo delovno mesto.
  - Če med dihanjem zaznate neprijeten vonj ali draženje ali neprijetenokus.
  - Če se ne počutite dobro ali če vam je slabo.
3. Filtri za prestrezanje trdih ali tekočih delcev (filtri za delce) uporabnika ne ščitijo pred plini. Filtri za prestrezanje plinov uporabnika ne ščitijo pred delci. Na delovnem mestu, kjer sta prisotni obe vrsti onesnaženja, je treba uporabiti kombinirane filtre.

## 2. Nadzor in vzdrževanje

AerTEC™ SUMMIT je popolna čelada za varjenje, sestavljena iz varilnega ščita, filtra s samodejno zatemnitvijo in naglavnega traku. Različica čelade AerTEC™ SUMMIT air ima dodatno distribucijo zraka. Na življenjsko dobo čelade in vizirjev vplivajo številni dejavniki, kot so mraz, vročina, kemikalije, sončna svetloba ali

nepravilna uporaba. Čelado je treba vsak dan preverjati glede morebitnih poškodb notranje ali zunanje strukture.

Previdna uporaba in pravilno vzdrževanje čelade za varjenje bo podaljšalo njeno življenjsko dobo in izboljšalo vašo varnost!

#### Čiščenje:

- Po vsaki delovni izmeni očistite glavni odsek, preverite posamezne dele in zamenjajte poškodovane.
- Čiščenje izvajajte v prostoru z ustreznim prezračevanjem. Preprečite vdihavanje škodljivega prahu, ki se usede na posamezne dele!
- Za čiščenje uporabite mlačno vodo (do +40 °C) z milom ali drugim neabrazivnim detergentom in mehko krtačo.
- Ne uporabljajte čistil s toplili.
- Po čiščenju z vlažno krpo posamezne dele obrišite do suhega ali pustite, da se posušijo pri sobni temperaturi.
- Za vzdrževanje vizirjev in plastičnih delov priporočamo uporabo tekočin CleanAIR® Klar-pilot.
- Ne uporabljajte pomivalnega ali sušilnega stroja!

### 3. Prilaganje nastavitvev

#### VKLOP/IZKLOP

- Solarna enota se samodejno vklopi, ko je izpostavljena svetlobi.
- Pritisnite kateri koli gumb, da preverite, ali leča deluje pravilno, in da vklopite nastavitve načina.

#### NADZOR SENČENJA [\*SLIKA 1]

- Pritisnite gumb »M« [7], dokler se kazalnik načina ne pomakne na Shade [3], LED zaslon [6] zdaj prikazuje trenutno številko senčenja.
- Pritisnite gumb »+« [8] in gumb »-« [9], da nastavite želeno številko senčenja.
- Za preklapljanje med dvema razponoma senčenja 5–8 in 9–13 pritisnite in tri sekunde držite katerikoli gumb od »M« [7], »+« [8], »-« [9].
- Ko je obseg preklapljen, pritisnite gumba »+« [8] in »-« [9], da nastavite želeno senčenje.

#### NADZOR ZAKASNITVE

- Pritisnite gumb »M« [7], dokler se kazalnik

načina ne pomakne na Delay [4], LED zaslon [6] zdaj prikazuje trenutno nastavitvev zakasnitve.

- Pritisnite gumb »+« [8] in gumb »-« [9], da nastavite želeno nastavitvev zakasnitve. Čas zakasnitve lahko nastavite od 1 [0,1 sekunde] do -9 [0,9 sekunde].

#### NADZOR OBČUTLJIVOSTI

- Pritisnite gumb »M« [7], dokler se kazalnik načina ne pomakne na Sensitivity [2], LED zaslon [6] zdaj prikazuje trenutno nastavitvev občutljivosti.
- Pritisnite gumb »+« [8] in gumb »-« [9], da nastavite želeno nastavitvev občutljivosti. Občutljivost lahko nastavlja od 1 do 9. Višje število pomeni večjo občutljivost.

#### Smernice občutljivosti:

Nastavitve občutljivosti se uporabljajo za lečo s samodejno zatemnitvijo, da nastavimo, kako občutljivo naj se odzovejo na varilni lok in motnje. Zaradi različnih delovnih okolij in lastnosti varilnih postopkov jih boste morda morali prilagoditi. Občutljivost je treba določiti glede naslednjih dejavnikov: uporaba, jakost uporabe, motnje:

**Uporaba** (varjenje s stabilnim oblok, kot je DC TIG, varjenje z nestabilnim oblok, MMA/STICK, MIG, plazma itd.)

**Jakost uporabe** (ekstremno nizka, nizko-srednja, srednje visoka)

**Motnje** (neposredna močna sončna svetloba, močne fluorescenčne luči, sosednji varilni lok)

#### Nastavitve občutljivosti

**1~2** Najmanj občutljiva nastavitvev – za visokotokovno varjenje z nestabilnim oblok, v okoljih z močnimi motnjami.

**3~4** Za nizkotokovno varjenje z nestabilnim oblok, v okoljih z močnimi motnjami.

**5~6** Privzeta nastavitvev – uporablja se za večino vrst varjenja, v zaprtih prostorih in na prostem pri normalni svetlobi okolice in/ali nizkih motnjah.

**7~8** Za nizkotokovno varjenje s stabilnim oblok, kot je DC TIG.

**9** Najbolj občutljiva nastavitvev – primerna za TIG varjenje z zelo nizkim tokom ali varjenje, kjer del obloka ne vidimo. Leča je zelo občutljiva in se lahko zatemni zaradi močne svetlobe okolice ali motenj.

Če niste prepričani, katero številko uporabiti, obstaja pravilo, da najprej nastavite višje število

in ga v primeru motenj postopoma zmanjšujete za ena, dokler motnje ne vplivajo na lečo.

### Za izbiro priporočene stopnje senčenja glejte tabelo (9)

#### OPOMBA

**V nekaterih redkih skrajnih primerih bo morda potrebno zmanjšanje motenj za pravilno delovanje leče s samodejno zatemnitvijo. TIG in uporabe s stabilnejšim oblok, zahtevajo višje nastavitve občutljivosti.**

**Stopnje senčenja so podane samo kot smernice in se lahko razlikujejo glede na posamezne kove potrebe.**

#### BRUŠENJE

Pritisnite gumb »M« [7], dokler se kazalnik načina ne pomakne na »GRIND« [1], čelada je v načinu brušenja. Ali pa pritisnite gumb za hitri dostop »GRIND« [10], da preklopite lečo med načinom »GRIND« in »non-GRIND«.

**Pozor:** Ko je leča v načinu »GRIND«, se ne odziva na noben varilni oblok. Pred začetkom varjenja se prepričajte, da ni v načinu »GRIND«.

**Opomba:** Način »GRIND« se po 30 minutah delovanja samodejno izklopi. Za ponovni vklop uporabite stikalo GRIND za hitri dostop.

#### KAZALNIK NIZKEGA STANJA MOČI

Če kazalnik nizkega stanja moči [5] utripa enkrat na vsake 3 sekunde, je baterija skoraj prazna in jo je treba takoj zamenjati.

#### Zamenjava baterije [\*SLIKA 2]

- Zadnji pokrov odprite v nasprotni smeri urinega kazalca.
- Staro baterijo zamenjajte z novo.
- Zadnji pokrov obrnite v smeri urinega kazalca. Izrabiljenih baterij **NIKOLI** ne odlagajte med gospodinjske odpadke, ker so zelo strupene za okolje.

Prosimo, da izrabljene baterije vedno ustrezno recikirate in pri varjenju ostanite ZELENi.

#### Zamenjava notranje zaščitne plošče [\*SLIKA 3]

- Vstavite noht v utor na sredini dna notranje zaščitne plošče in ga potegnite stran.
- Znova vstavite novo notranjo zaščitno ploščo, tako da najprej potisnete noter oba roba, pri tem pa upognete folijo čez svoj prst in

potisnete preostala dva roba v zatiče.

#### Zamenjava filtra ADF [\*SLIKA 4]

- Z izvijačem odstranite pokrov zunanjega gumba »GRIND«. Gumb »GRIND« obrnite tako, da zlahka preide skozi luknjo v čelado.
- Iz reže sprostite zadrževalno vzmet ADF in odstranite filter ADF iz pripravljenega okvirja v ohišju čelade.
- Vstavite filter ADF v okvir in ga pritrdite tako, da zadrževalno vzmet pritisnete nazaj v režo.
- Gumb »GRIND« vstavite nazaj skozi luknjo na ohišju čelade in ga obrnite tako, da se pokrov lahko pritrdi nazaj na gumb »GRIND«.
- **Zamenjava zunanje zaščitne plošče**
- Dvignite obešalo na spodnjem delu držala filtra ADF in odstranite zaščitno ploščo.
- Vstavite novo zaščitno ploščo v pripravljen okvir v lupini čelade in jo pritrdite tako, da obešalo potisnete nazaj v čelado.

### 4. Prilagoditev VARILNE ČELADE IN POKRIVALA AerTEC™ SUMMIT

#### Prilagoditev pokrivala [\*SLIKE 5, 6, 8]

Velikost pokrivala (obseg glave) lahko prilagodite z vrtenjem zadnjega kolesa, da ga prilagodite kateri koli velikosti glave. Glavino pokrivala je mogoče prilagoditi s prestavljanjem štirih navpičnih naglavnih trakov. Če želite sprostiti naglavne trakove iz pokrivala, samo izvlcite trakove iz zaklepov. Ko dosežete želeni položaj, pritrdite trakove za glavo na zaklepe.

#### Zamenjava pokrivala

Za zamenjavo pokrivala pritisnite črne jezičke (SLIKA 6) na vrhu vrtilne točke, medtem ko pokrivalo potisnete naprej.

Če želite vstaviti novo pokrivalo, vodila na vrtilni točki potisnite v utor. Obe strani morata biti enakomerno poravnani.

#### Prilagoditev nagiba [\*SLIKA 8]

Nagib lahko prilagodite na obeh straneh čelade. Nagib se nastavlja tako, da popustite zunanji napenjalni gumb in sprostite nastavitveno ročico s trenutnega položaja ter jo premaknete na drugo mesto. Na koncu zategnite napenjalni gumb.

#### Prilagoditev razdalje [\*SLIKA 6]

Razdajlo med obrazom in filtrom ADF prilagodite s pritiskom na crne jezicke na vrhu vrtilne tocke, medtem ko celado pomiate naprej ali nazaj. Ko dosežete zeleni položaj, sprostite jezicke. Obe strani morata biti enakomerno poravnani.

### Zamenjava pritrđilnih kompletovo pokrivala (\*SLIKA 7)

Odvijte oba napenjalna gumba na straneh celade. Odstranite pritrđilne komplete s celade za varjenje. Nove pritrđilne komplete vstavite v varilno celado s kvadratno matico v okroglo luknjo celade na obeh straneh. Napenjalne gume privijte u kvadratno matico pritrđilnih kompletovo na obeh straneh, vendar jih še ne privijte do konca. Zatič nastavitvene ročice za nagib vstavite u izvrtino za nastavitev nagiba in privijte napenjalni gumb na eni strani, enako storite na drugi strani u uporabite isto luknjo za nastavitev nagiba (SLIKA 8).

## 5. Shranjevanje in rok trajanja

Čelado za varjenje shranjujite u suhem u čistem prostoru pri sobni temperaturi ter je ne izpostavljajte neposredni sončni svetlobi (temperaturno območje od -10 °C do +55 °C u relativno vlažnostjo med 20 in 95 %). Dolgotrajno shranjevanje pri temperaturah nad 45 °C lahko skrajša življenjsko dobo baterije.

Koda izdelka	Opis izdelka
40 34 00	Čelada za varjenje AerTEC™ SUMMIT, brez filtra ADF
40 34 01	Čelada za varjenje AerTEC™-SUMMIT, 5–8/9–13
40 34 97	Kapuca za varjenje AerTEC™ SUMMIT brez pokrivala, brez filtra ADF
70 34 00	Čelada za varjenje AerTEC™ SUMMIT, s pokrivalom in obraznim tesnilom, brez filtra ADF
70 34 01	Čelada za varjenje AerTEC™ SUMMIT, s pokrivalom in filtrom ADF 5–8/9–13

Nadomestni deli, dodatki:

Koda izdelka	Opis izdelka
--------------	--------------

72 00 09	VariGEAR Standard brez blazinice, brez traku za vpijanje znoja
72 00 10	Pokrivalo VariGEAR Comfort s trakom za vpijanje znoja u blazinicama, brez pritrđilnih kompletovo
72 00 10.92	Pritrđilni kompleti VariGEAR (Omnira, SUMMIT)
72 00 14	Zadnje blazinice VariGEAR (1 kos za nezračno različico, 2 kosa za zračno različico)
72 00 15	Trak za vpijanje znoja VariGEAR (dva u kompletu), (samo za nezračno različico)
72 00 16	Zgornje blazinice VariGEAR (samo za nezračno različico)
72 00 17	Komplet VariGEAR Comfort (komplet trakovo za vpijanje znoja u blazinice) (samo za nezračno različico)
72 00 20	VariGEAR Airduct – pokrivalo, uključno z zračnim kanalom
70 21 53	Obrazno tesnilo za varilno celado – univerzalno
13 51 60	Baterija 3 V za filter AerTEC™ S60 ADF
40 51 60	Filter s samodejno zatemnitvijo AerTEC™ S60, 3/5–8/9–13
* 100/65	Notranja zaštitna plošča (VERUS, Omnira COMBI, SUMMIT), 10 v kompletu
* 110/90/1	Zunanja zaštitna plošča, 110 x 90, 10 v kompletu

## 6. Odobrene kombinacije

Koda izdelka	Opis izdelka	Kategorija
30 00 00*	CleanAIR® AerGO®	TH3
81 00 00*	CleanAIR® Basic	TH3
67 00 00*	CleanAIR® Pressure Flow Master	3B

\* Vključno z vsemi izpeljanimi različicama

**Ta izdelek je odobren u skladu z naslednjimi standardi:**

EN 166:2002 EN 379+A1:2009	Priglašeni organ za odobritev CE: ECS European Certification Service GmbH, Notified body 1883 Hüttfeldstraße 50, 73430 Aalen, Germany
EN 12941:1999 +A2:2009 EN 14594:2019	Priglašeni organ za odobritev CE: Occupational Safety Research Institute, v.v.i., Notified body 1024 Jeruzalémská 1283/9, 110 00, Prague 1, Czech Republic
EN 175:1998	Priglašeni organ za odobritev CE: Institute for testing and certification třída Tomáše Bati 299, Louky, 763 02 Zlín, Czech Republic Notified body 1023

Ta izdelek je odobren u skladu z Uredbo (EU) 2016/425 o osebni zaštitni opremi in, kot je bilo preizkušeno, izpolnjuje zahteve zgoraj navedenih standardov

Izjava o skladnosti je na voljo na spletnem mestu:

<https://www.clean-air.cz/doc>

Označbe glede na EN 379 (4/5–8/9–13 AT 1/1/2/379 CE)	
CE 1883	Prepoznavanje priglašenega organa za odobritev CE
4/5–8/9–13	4 – številka zaštitnega senčenja u odprtem stanju senčenja 5–8/9–13 – številke zaštitnega senčenja u zaprtem stanju senčenja
AT	Identifikacija proizvajalca (ANTRA TECHNOLOGIES CO. LTD)
1/1/2	Optični razredi – optična kakovost/razpršenost svetlobe/homogenost/kotna odvisnost
EN 379	Številka standarda

Označbe glede na EN 175 (EN 175 B CE)	
EN 175	Številka standarda

B	Ocena učinka (srednji energijski udar 120 m/s)
CE	Simbol skladnosti
MS	Identifikacija proizvajalca (MALINA – Safety s.r.o.)

### Označbe glede na EN 166 (166 MS 1 B CE)/ (AT 1B CE)

MS (AT)	Identifikacija proizvajalca (MALINA – Safety s.r.o.) (ANTRA TECHNOLOGIES CO. LTD)
166	Številka standarda
1	Optični razred 1
B	Mehanska moč (visokohitrostni delci, srednji energijski udar)
CE	Simbol skladnosti

## УПУТСТВО ЗА КОРИШЋЕЊЕ

### Важно

Прочитајте u запамтите следеће упутство пре употребе како бисте осигурали сопствену безбедност. Ако имате било каквих питања, обратите се произвођачу или дистрибутеру. Чувајте овај приручник ради каснијег подсећања. Маску за заваривање би требало користити само за намене које су наведене у овом упутству.

## 1. Увод

Када се користи према упутствима, AerTEC™ SUMMIT / SUMMIT air намењена је за заштиту лица u очију корисника од штетног зрачења, укључујући видљиву светлост, ултраљубичасте зраке (УВ), инфрацрвено зрачење (ИР) u вруће искре u варнице које настају као резултат електролучног заваривања u сечења као што су заваривање металним инертним гасом (MIG), металним активним гасом (MAG), волфрамом (TIG), електролучно заваривање обложеном електродом (SMAW), заваривање плазма луком, електролучно жлебљење угљичним електродима. Ова маска за заваривање са филтером за аутоматско затамњење се не препоручује за тешке радове заваривања изнад главе, ласерског заваривања или ласерског сечења.

AerTEC™ SUMMIT air прилагођена је за употребу са CleanAIR® електрично напајаним респираторима за пречишћавање ваздуха (у даљем тексту: ЕНРПВ) или са апаратима за дисање за непрестани доток компримованог ваздуха (у даљем тексту: систем

SRP  
компримованог ваздуха) CleanAIR® и на тај начин пружа заштиту респираторног тракта.

CleanAIR® је систем личне заштите дисајних путева који се заснива на принципу надпритиска филтрираног ваздуха у зони дисања. Респиратор се поставља на појас корисника, а филтрира ваздух који улази из околног окружења, а затим га кроз црево за ваздух доводи у заштитни шлем. Прекомерни притисак спречава да контаминанти доспеју у зону дисања. Овај благи надпритисак истовремено обезбеђује удобност корисника, чак и у случају дуготрајне употребе, јер корисник не мора да се напреже при дисању да би савладао отпор филтера.

## Пре почетка заваривања

- Уверите се да је маска правилно састављена и да потпуно блокира сваку неочекивану светлост. На предњој страни, светлост може ући у маску само кроз област за гледање на стаклу филтера за аутоматско затамњење.
- Подесите покривало за главу како бисте осигурали максималну удобност и обезбедили највеће видно поље.
- Проверите одговарајући ниво затамњења за своје радове заваривања и у складу с тим прилагодите свој филтер за аутоматско затамњење (погледајте табелу са препорученим нивоима затамњења).
- Проверите да ли су заштитне плоче неоштећене, чисте и правилно постављене. Ако је плоча оштећена, одмах је замените, или ако варнице приликом заваривања или огреботине отежавају вид.
- Проверите да ли је стакло филтера за заваривање неоштећено и чисто. Оштећено стакло филтера за заваривање смањује заштиту и видљивост и мора се одмах заменити.
- Проверите да ли су маска за заваривање и покривало за главу неоштећени.

## УПОЗОРЕЊЕ — AerTEC™ SUMMIT / AerTEC™ SUMMIT air

- Користите само оригиналне CleanAIR®/AerTEC™ резервне делове и потрошни материјал. У случају недоумица, обратите се свом овлашћеном дистрибутеру. Употреба заменских компоненти или било којих измена које нису наведене у овом приручнику могу умањити заштиту и поништити рекламације по основу гаранције или довести до тога да производ не буде усклађен са класификацијама заштите и релевантним стандардима и сертификатима.
- Никада не стављајте маску или филтер за аутоматско затамњење на врућу површину.
- Изгребане или оштећене заштитне плоче треба редовно мењати AerTEC™ оригиналним дијеловима. Пре употребе нове заштитне плоче, обавезно уклоните додатну заштитну фолију са

обе стране. AerTEC™ SUMMIT маску користите само унутар температурног опсега од -5 °C до +55 °C.

- Немојте користити каљене минералне филтере без одговарајуће заштитне фолије.
- Ако је заштитни филтер оштећен, одмах га замените, или ако варнице приликом заваривања или огреботине отежавају вид.
- Немојте излагати филтер за аутоматско затамњење течностима и заштитите га од прљавштине.
- Материјали који могу доћи у контакт са кожом корисника могу код осетљивих особа да изазову алергијске реакције.
- Маска за заваривање која се носи преко стандардних офталмолошких наочара може пренети удар и тако изазвати опасност за корисника.

## УПОЗОРЕЊЕ — AerTEC™ SUMMIT air

- Никада не користите маску у следећим окружењима и у следећим условима:
  - ако је концентрација кисеоника у окружењу мања од 17%;
  - у окружењу обогатеном кисеоником;
  - у експлозивној средини;
  - у окружењу које представља непосредну претњу по живот и здравље.
- Маска не штити од јаких удараца, експлозија или корозивних супстанци.
- Немојте користити у срединама у којима корисник не зна врсту контаминације или њену концентрацију.
- Немојте користити када је искључен респиратор за пречишћавање ваздуха или када је улазни отвор компримованог ваздуха затворен! У том случају респираторни систем пружа малу или никакову заштиту дисајних путева. Такође постоји ризик од накупљања велике концентрације угљен-диоксида (CO<sub>2</sub>) и недостатка кисеоника унутар маске.
- Уверите се да је заптивни део за лице правилно повезан са лицем како би се обезбедила оптимална заштита. Ако брада или дуга коса ометају заптивну линију, унутрашње пропуштање ће се повећати и заштита може бити угрожена.
- Померите се на безбедну локацију и предузмите одговарајуће мере када се током коришћења маске појави било који од следећих проблема:
  - ако респиратор или систем компримованог ваздуха престане с радом из било ког разлога, корисник мора без одлагања напустити контаминирано радно место;
  - ако при дисању осетите смрад, или иритацију или непријатан укус;
  - ако се не осећате добро или ако осетите мучнину.
- Филтери намењени за задржавање чврстих и течних честица (честични филтери) не штите корисника од било каквих гасова. Филтери намењени за задржавање гасова не штите

корисника од било каквих честица. На радном месту контаминираним са обе врсте загађивача, морају се користити комбиновани филтери.

## 2. Чишћење и одржавање

AerTEC™ SUMMIT је цео систем за заваривање који се састоји од штитника за заваривање који обухвата филтер за затамњење и траку за главу. Верзија AerTEC™ SUMMIT air има додатни довод за ваздух. Век трајања маске и визира зависи од многих фактора, као што су: хладноћа, топлота, хемикалије, сунчева светлост и неправилна употреба. Маску треба свакодневно проверавати због могућег оштећења унутрашње и спољашње структуре.

Пажљива употреба и правилно одржавање маске за заваривање продужава њен радни век и побољшава вашу сигурност!

### Чишћење:

- Након сваке смене, очистите део који иде преко главе, проверите појединачне делове и замените оштећене делове.
- Чишћење мора да се обавља у просторији са добром вентилацијом. Избегавајте удисање штетне прашине накупљене на појединачним деловима!
- За чишћење користите млаку воду (до +40 °C) са сапуном или ненагривајућим детерџентом и меку четку.
- Забрањена је употреба средстава за чишћење са растварачима.
- После чишћења појединачних делова влажном крпом, потребно је осушити их брисањем или остављањем на собној температури.
- Препоручује се употреба CleanAIR® Klar-pilot Fluids за негу визира и пластичних делова.
- Немојте користити машине за прање судова или сушење!

## 3. Подешавање

### УКЉУЧЕНО/ИСКЉУЧЕНО

- Соларна јединица се аутоматски укључује када је изложена светлости.
- Притисните било које дугме да бисте проверили да ли стакло ради исправно и да бисте активирали подешавања режима.

### КОНТРОЛА ЗАТАМЊЕЊА (\*СЛИКА 1)

- Притисните дугме „М“ (7), док индикатор режима не буде на Shade (3), ЛЕД екран (6) тада приказује број тренутног затамњења.
- Притисните дугме „+“ (8) и дугме „-“ (9) да бисте подесили жељени број затамњења.
- За пребацивање између два опсега затамњења 5—8 и 9—13, притисните и држите било које

дугме „М“ (7), „+“ (8), „-“ (9) у трајању од 3 секунде.

- Када промените опсег, користите тастере „+“ (8) и „-“ (9) да бисте подесили жељено затамњење.

### КОНТРОЛА ОДЛАГАЊА

- Притисните дугме „М“ (7), док индикатор режима не буде на Delay (4), ЛЕД екран (6) тада приказује број тренутног одлагања.
- Притисните дугме „+“ (8) и дугме „-“ (9) да бисте подесили жељени број одлагања. Време одлагања се може подесити са 1 (0,1 секунди) на 9 (0,9 секунди).

### КОНТРОЛА ОСЕТЉИВОСТИ

- Притисните дугме „М“ (7), док индикатор режима не буде на Sensitivity (2), ЛЕД екран (6) тада приказује тренутно подешавање осетљивости.
- Притисните дугме „+“ (8) и дугме „-“ (9) да бисте подесили жељени ниво осетљивости. Осетљивост може да се подеси од 1 до 9. Већи број значи већу осетљивост.

### Смернице за осетљивост:

Подешавање осетљивости се користи да пренесе функцији аутоматског затамњавања стакла колико осетљиво треба да реагује на лук за заваривање и сметње. Због различитих радних окружења и својстава процеса заваривања могу бити потребна подешавања. Осетљивост се одређује према следећим факторима: примене, интензитет примена, сметње:

**Примене** (стабилан лук, као што је DC TIG, нестабилан лук, MMA/STICK, MIG, плазма итд.)

**Интензитет примена** (екстремно низак, низак-средњи, висок-средњи)

**Сметње** (јака директна сунчева светлост, јака флуоресцентна светла, оближњи лук за заваривање итд.)

### Подешавање осетљивости

1~2 Подешавање најмање осетљивости — за примену при високом напону и нестабилном луку, у окружењима са јаким сметњама.

3~4 За примену при ниском напону и нестабилном луку, у окружењима са јаким сметњама.

5~6 Подразумевана поставка — користи се за већину типова заваривања, у затвореном и на отвореном под нормалном околном светлошћу и/или малим сметњама.

7~8 За примене при ниском напону или стабилном луку, као што је DC TIG.

9 Подешавање највеће осетљивости — погодно за TIG заваривање при веома ниском напону или заваривање у ком је део лука закљочен од погледа. Стакло је веома осетљиво и може се затамнити због јаког околног светла или сметњи.

Када нисте сигурни који број да користите, практично правило је да прво подесите већи број, ако сметње постоје, смањујте један по један број све док нема сметњи за стакло.

## За препоручени избор нивоа затамњења погледајте табелу (9)

### ОБАВЕШТЕЊЕ

У неким ретким екстремним случајевима, може бити потребно смањење сметњи да би стакло са аутоматским затамњивањем правилно функционисало. За TIG и апликације са стабилнијим луком потребне су више поставке осетљивости. Нивои затамњења су дати само као водич и могу се мењати у складу са индивидуалним потребама.

### БРУШЕЊЕ

Притисните дугме „М“ (7), док се индикатор режима не пребаци на „GRIND“ (1), маска је подешена на режим брушења. Или, притисните дугме за брзи приступ „GRIND“ (10) да бисте пребацили стакло између режима „GRIND“ и „non-GRIND“.

**Упозорење:** Када је стакло у режиму „GRIND“, оно неће реаговати ни на један лук за заваривање. Пре почетка заваривања, уверите се да није у режиму „GRIND“.

**Напомена:** Режим „GRIND“ ће се аутоматски деактивирати након 30 минута од активације. Користите тастер за брзи приступ „GRIND“ да бисте га поново активирали.

### ИНДИКАТОР МАЛЕ СНАГА

Ако индикатор празне батерије (5) трепери једном на сваке 3 секунде, батерије су празне и треба их одмах заменити.

### Замена батерије (\*СЛИКА 2)

- Отворите задњи поклопац у смеру супротном од казаљке на сату.
- Замените батерију новом.
- Окрените задњи поклопац у смеру казаљке на сату.

**НИКАДА** немојте бацати коришћене батерије у кућни отпад јер су веома токсичне по животну средину.

Употребљене батерије увек правилно рециклирајте и останите „ЗЕЛЕНИ“ приликом заваривања.

### Замена унутрашње заштитне плоче (\*СЛИКА 3)

- На средини доњег дела унутрашње заштитне плоче ставите свој нокат у жлеб и повуците је.
- Убаците нову унутрашњу заштитну плочу тако што ћете прво уметнути две ивице, савити фолију преко прста и гурнути преостале две ивице у клинове.

### Замена филтера за аутоматско затамњење — ФАЗ (\*СЛИКА 4)

- Помоћу одвијача уклоните поклопац са спољашњег дугмета „GRIND“. Притисните дугме „GRIND“ тако да лако прође кроз рупу у маску.
- Отпустите задржавајућу опругу ФАЗ-а из отвора и уклоните ФАЗ из припремљеног оквира у шкољци маске.
- Поставите ФАЗ у оквир и причврстите га притиском на задржавајућу опругу назад у отвор.
- Уметните дугме „GRIND“ назад кроз отвор на шкољци маске и окрените га тако да поклопац може поново да се причврсти на дугме за „GRIND“.
- Замена спољашње заштитне плоче**
- Подигните вешалицу на доњем делу држача за аутоматско затамњење и уклоните заштитну плочу.
- Уметните нову заштитну плочу у припремљени оквир у шкољци маске и причврстите је закључавањем вешалице назад у маску.

## 4. Подешавање AerTEC™ SUMMIT МАСКЕ ЗА ЗАВАРИВАЊЕ И ПОКРИВАЛА ЗА ГЛАВУ

### Подешавање покривала за главу (\*СЛИКА 5, 6, 8)

Величина покривала за главу (обим главе) може се подесити окретањем задњег точкића како би одговарало било којој величини главе. Дубина покривала за главу може се подесити померањем четири вертикална каиша за главу. Да бисте ослободили каишеве за главу са покривала за главу, само извучите каишеве из осигуравајућих клинова. Закачите каишеве за главу за осигуравајуће клинове када постигнете оптималан положај.

### Замена покривала за главу

За замену покривала за главу притисните црне језичке на врху (СЛИКА 6) окретне тачке док померате покривало за главу унапред.

На окретној тачки гурните шине у жлеб како бисте уметнули ново покривало за главу. Обе стране морају бити подједнако позициониране.

### Подешавање нагиба (\*СЛИКА 8)

Нагиб се подешава са обе стране маске. Нагиб се подешава отпуштањем оба спољна затезна дугмета

и ослобађањем полуге за подешавање са тренутног положаја и померањем на други положај. Када завршите, затегните спољно затезно дугме.

### Подешавање растојања (\*СЛИКА 6)

Подешава растојање између лица и филтера за аутоматско затамњење притиском на црне језичке на врху окретне тачке док померате маску напред или назад. Ослободите језичке када постигнете оптималан положај. Обе стране морају бити подједнако позициониране.

### Замена комплекта за постављање покривала за главу (\*СЛИКА 7)

Одврните оба спољна затезна дугмета. Извадите комплет за постављање са маске за заваривање. У маску за заваривање поставите нове комплете за постављање са навртком квадратног облика у округли отвор маске са обе стране. Заврните оба спољна затезна дугмета у навртку квадратног облика комплекта за постављање, али немојте их до краја затегнути. У отвор за подешавање нагиба уметните клин полуге за подешавање нагиба и затегните затезно дугме на једној страни, урадите исто на другој страни и користите исти отвор за подешавање нагиба (СЛИКА 8).

## 5. Чување и рок трајања

Маску чувајте на сувом и чистом месту, на собној температури, заштићену од директне сунчеве светлости (са температурним опсегом од -10 °C до +55 °C и релативном влажношћу између 20 и 95%). Дуготрајно складиштење на температурама изнад 45 °C може смањити век трајања батерије.

Шифра производа	Опис производа
40 34 00	Маска за заваривање AerTEC™ SUMMIT, без филтера за аутоматско затамњење
40 34 01	Маска за заваривање AerTEC™-SUMMIT, 5—8/9—13
40 34 97	Хауба за заваривање AerTEC™ SUMMIT без покривала за главу, без филтера за аутоматско затамњење
70 34 00	Маска за заваривање AerTEC™ SUMMIT air са покривалом за главу и заптивним делом за лице, без филтера за аутоматско затамњење

70 34 01	Маска за заваривање AerTEC™ SUMMIT air са покривалом за главу и филтером за аутоматско затамњење 5—8/9—13
----------	---

Резервни делови, додаци:

Шифра производа	Опис производа
72 00 09	VariGEAR Standard без пуњења, без знојница
72 00 10	VariGEAR Comfort, покривало за главу са знојницом и пуњењима, без комплекта за постављање
72 00 10.92	Комплет за постављање VariGEAR (Omnia, SUMMIT)
72 00 14	Задње пуњење VariGEAR (1 ком. за верзију без отвора за ваздух, 2 ком. за верзију са отвором за ваздух)
72 00 15	VariGEAR паковање (од 2 ком.), (само за верзију без отвора за ваздух)
72 00 16	Горње пуњење VariGEAR (само за верзију без отвора за ваздух)
72 00 17	VariGEAR comfort комплет (комплет знојница и пуњења) (само за non-air верзију)
72 00 20	VariGEAR Airduct, покривало за главу са цревом за ваздух
70 21 53	Заптивни део за лице за маску за заваривање — универзалан
13 51 60	Батерија 3 V за AerTEC™ филтер за аутоматско затамњење S60
40 51 60	Филтер за аутоматско затамњење AerTEC™ S60, 3/5—8/9—13
* 100/65	Унутрашња заштитна плоча (VERUS, Omnia COMBI, SUMMIT), паковање од 10 ком.
* 110/90/1	Спољашња заштитна плоча 110 x 90, паковање од 10 ком.

## 6. Дозвољене комбинације

Шифра производа	Опис производа	Класа
30 00 00*	CleanAIR® AerGO®	TH3
81 00 00*	CleanAIR® Basic	TH3
67 00 00*	CleanAIR® Pressure Flow Master	3B

\* укључујући све изведене варијанте

**Овај производ је одобрен у складу са**



## следећим стандардима:

EN 166:2002 EN 379+A1:2009	Тело обавештено ради издавања CE одобрења: ECS European Certification Service GmbH, Notified body 1883 Hüttfeldstraße 50, 73430 Aalen, Germany
EN 12941:1999 +A2:2009 EN 14594:2019	Тело обавештено ради издавања CE одобрења: Occupational Safety Research Institute, v.v.i., Notified body 1024 Jeruzalémská 1283/9, 110 00, Prague 1, Czech Republic
EN 175:1998	Тело обавештено ради издавања CE одобрења: Institute for testing and certification řřída Tomáše Bati 299, Louky, 763 02 Zlín, Czech Republic Notified body 1023

Овај производ је одобрен да буде у складу са Уредбом (ЕУ) 2016/425 о ЛЗО и како је тестирано да испуњава захтеве горе наведених стандарда

Изјава о усклађености је доступна на: <https://www.clean-air.cz/doc>

MS	Идентификација произвођача (MALINA — Safety s.r.o.)
----	---

### Ознаке у складу са EN 166 (166 MS 1 B CE) / (AT 1B CE)

MS (AT)	Идентификација произвођача MALINA — Safety s.r.o. (ANTRA TECHNOLOGIES CO. LTD)
166	Број стандарда
1	Оптичка класа 1
B	Механичка чврстоћа (честице велике брзине, удар са средњом енергијом)
CE	Симбол усклађености

### АНВАНДАРМАНАУАЛ

#### Виктиг

Фр дин сајерхетс шулл бр дун ласа онн анвандер продуктен. Ом ду хар фрэгор, контакта тилверкарен еллер дин атерфрссалјаре. Бећалл мануален фр фронтида брук. Свештшјалмен фр ендаст анвандас фр де андамал сом бескривс и денна мануал.

## 1. Интродуктион

Нар ден анвандс и енлигет мед десса анвिसингар ар АерТЕС™ СУММИТ / СУММИТ аир десигнад фр атт скидда анвандаренс огон онн ансикте фр скадлиг стралнинг, инклузиве синлигт лјус, ултравиолетт (UV), инфрарод (IR) стралнинг онн хета гнистер онн станк фрн бажсвештснинг онн скартиллэмпнинггар сом MIG, MAG, TIG, SMAW, плазмабажсвештснинг, колбажсвештснинг. Денна свештшјалм мед аутоматиск недблэнднинг рекоммендерас инте фр свештснинг ав тунгт гудс овер хувудхрид, ласерсвештснинг еллер ласерскарнинг.

АерТЕС™ СУММИТ аир ар анпассад фр анванднинг мед елдривна лүфтренанде респираторе (и фрстэттинген PAPR) CleanAIR® еллер мед анднингсapparater мед континуерлигт фрде ав компримерад лүфт (и фрстэттинген "tryckluftssystemet CleanAIR®") онн сом салунда скиддар лүфтвэгарна.

CleanAIR® ар етт персоналгт анднингсскиддssystem басерат пэ

концептет мед етт овертрук ав филтрерад лүфт и анднингсомурадет. Анднингсapparaten пласерас пэ бэраренс бэлте онн филтрерар лүфтен сом тас ин фрн омгвинген онн леврерас седан гонем лүфтлэднинген тилл скиддшјалмен. Овертрукет фррхиндрар фрроренигар фрн атт komma ин и анднингсрегионен. Дет милда овертрукет хјалпер пэ сарма гэнг анвандарен атт андас бекувэнт, авен ундер лэнгге анванднингстиллфаллен, да анвандарен инте бећовер анстрэнга сиг фр атт андас гонем филтрет.

### Фрре свештснинг

- Се тилл атт хјалмен ар коррект монтерад онн атт ден helt blockerar allt оавсиктигт лјус. Фрамфрн ска лјус бара komma ин и хјалмен гонем сиктомурадет и свештсфилтрет мед аутоматиск недблэнднинг.
- Јустера хувуденheten фр атт гора дет са бекувэнт сом мрјлигт онн сајерстлла стрста мрјлига синфалт.
- Контроллера ден фррескривна мрркхетснвэн фр дин свештстиллэмпнинг онн јустера филтрет мед аутоматиск недблэнднинг и енлигет мед detta (се табеллен мед рекоммендерате мрркхетснвэер).
- Се тилл атт скиддсплэтарна ар оскадате, рена онн коррект инсталлерате. Бут ур плэтар директ ом де скадас, еллер ом станк еллер репор редуцерар синфалтет.
- Контроллера атт свештсмаскенс филтер ар оскатт онн рент. Ен скадад свештсfilterlins минсар скиддет онн сиктен онн мäste оmedelbart бутас ут.
- Инспектера атт свештшјалмен онн хувуденheten ар оскадате.

### ВАРНИНГ – АерТЕС™ СУММИТ / АерТЕС™ СУММИТ аир

- Анванд ендаст резервделар онн фрбрукингарсartiklar сом ар original фрн CleanAIR®/АерТЕС™. Ом дет финс твексарheter, контакта ер ауторисерате дистрибутор. Анванднинг ав ерсэттингсделар еллер модификационер сом инте специфисерас и денна мануал кан фрссамра скиддет онн гора гарантин огилтиг еллер фр продуктен атт инте лэнгге лева упп тилл скиддсклассификационер онн релеванта стандардер онн сертификат.
- Пласера алдриг хјалмен еллер свештсфилтрет мед аутоматиск недблэнднинг пэ ен varm yta.
- Репате еллер скадате скиддсплэтар ска бутас ут регелбундет мед original фрн АерТЕС™.

Инан дун анвандер ен ны скиддсплэт, се тилл атт та борт ентуелл етра скиддсfolie фрн бадд сиду. Анванд бара АерТЕС™ СУММИТ-хјалмен ином етт температуринтервалл пэ -5 °C тилл +55 °C.

- Анванд инте хэрдате минералфилтер утан лэмплига скиддсfolier.
- Ерсэтт скиддсфилтрет директ ом дет скадас ав сквэтт еллер репор.
- Утсэтт инте свештсфилтрет мед аутоматиск недблэнднинг фр вэтскор онн скидда дет фрн смутс.
- Material сом кан komma и контакт мед бэраренс худ кан орсакатт аллеригиска реакционер hos mottagliga individer.
- Свештшјалм сом бэрс овер офтальмиска стандартгласогон кан оверфрра стотар онн салунда утгора ен риск фр бэрарен.

### ВАРНИНГ – АерТЕС™ СУММИТ аир

1. Анванд алдриг хјалмен и фрлјэнде милјер онн ундер фрлјэнде фррхалленден:
  - Ом лүфттен сyrehalt лigger ундер 17 %.
  - I сyreberikade милјер.
  - Дэр експлозионсrisk радер.
  - I милјер сом утгор етт оmedelbart хот фрт liv онн хэлса.
  - Хјалмен скиддар инте фрт хэрда стотар, експлозионер еллер фрэтанде амнен.
  - Анванд инте и милјер дэр анвандарен инте каннер тилл тыпен ав фррорениг еллер концентрацион.
  - Анванд инте нар ден лүфтренанде анднингсapparaten ар австэнгд еллер нар tryckluftsinloppet ар стэнгт! I detta fall ger andningssystemet litet eller inget andningsskydd. Det finns också risk för en hög koncentration av koldioxidupbyggnad (CO<sub>2</sub>) онн сyrebrist сом uppstår inuti хјалмен.
  - Се тилл атт ансиктсмаскен ситтер ордентлигт пэ ансиктет са атт дет ге оптимальт скидд. Ом етт скэгг еллер лэнгт хэр ар и вэген фр фррслутнинген коммер дет invändiga лэчкагет атт ога онн скиддет фрссамрас.
2. Та диг тилл ен сајер платс онн видта лэмплига атгэрдер ом фрлјэнде проблем uppstår medan хјалмен анвандс:
  - Ом PAPR еллер tryckluftssystemet upphör атт fungera ав нагон анledning, мäste анвандарен оmedelbart лэмна ден фрроренате арбетсплатсен.
  - Ом дун упплевер дэлиг лүкт, irritation еллер оbehaglig smak vid andning.
  - Ом дун мэр илла.

- Filter som utformats för att filtrera fasta eller flytande partiklar (partikelfilter) skyddar inte användaren mot gaser. Filter som utformats för att filtrera gaser skyddar inte användaren mot partiklar. Kombinerade filter måste användas på arbetsplatser som är kontaminerade med båda typerna av föroreningar.

## 2. Kontroll och underhåll

AerTEC™ SUMMIT är en komplett svetshjälm som består av svetskyddet inklusive automatiskt nedbländningsfilter och huvudband. Versionen AerTEC™ SUMMIT air har extra lufttillförsel. Hjälmen och visirens livslängd påverkas av många faktorer, till exempel: kyla, värme, kemikalier, solljus eller felaktig användning. Hjälmen ska kontrolleras dagligen för skador på både in- och utsida.

Försiktig användning och korrekt underhåll av svetshjälmen förlänger dess livslängd och förbättrar din säkerhet!

### Rengöring:

- Efter varje arbetsskift ska du rengöra huvuddelen, kontrollera enskilda delar och byta ut skadade delar.
- Rengöring måste ske i ett väl ventilerat utrymme. Undvik att andas in skadligt damm som lagt sig på enskilda delar!
- Använd ljummet vatten (upp till +40 °C) och såpa eller annat rengöringsmedel utan slipmedel med en mjuk borste.
- Det är förbjudet att använda rengöringsmedel som innehåller lösningsmedel.
- Efter rengöring av enskilda delar med en fuktig trasa är det nödvändigt att torka av dem eller låta dem torka i rumstemperatur.
- Vi rekommenderar att du använder CleanAIR® Klar-pilotvätskor för att skydda visiren och plastdelarna.
- Använd ej diskmaskin eller tork!

## 3. Justering av inställningen

### PÅ/AV

- Solcellsenheten aktiveras automatiskt när den exponeras för ljus.
- Tryck på någon knapp för att kontrollera om linsen fungerar som den ska och för att aktivera Lägesjusteringar.

### NEDBLÄNDNINGSKONTROLL (\*BILD 1)

- Tryck på knappen "M" [7] tills lägesindikatorn är på Shade [3], nu visar LED-skärmen [6] aktuell toningsgrad.
- Tryck på knappen "+" [8] och "-" [9] för att ställa in önskad toningsgrad.
- Om du vill växla mellan de två toningsområdena 5–8 och 9–13 ska du trycka på en knapp "M" [7], "+" [8], "-" [9] i 3 sekunder.
- När området har växlat ska du använda knappen "+" [8] och "-" [9] för att ställa in önskad toning.

### INSTÄLLNING AV FÖRDRÖJNING

- Tryck på knappen "M" [7] tills lägesindikatorn är på Delay [4], nu visar LED-skärmen [6] aktuell fördröjningsinställning.
- Tryck på knappen "+" [8] och "-" [9] för att ställa in önskad fördröjningsinställning. Fördröjningstiden går att ställa in från 1 [0,1 sekunder] – 9 [0,9 sekunder].

### INSTÄLLNING AV KÄNSLIGHET

- Tryck på knappen "M" [7] tills lägesindikatorn är på Sensitivity [2], nu visar LED-skärmen [6] aktuell känslighetsinställning.
- Tryck på knappen "+" [8] och "-" [9] för att ställa in önskad känslighetsnivå. Känsligheten går att ställa in från 1 till 9. Högre siffror innebär högre känslighet.

### Riktlinjer för känslighet:

Känslighetsinställningar används för att tala om för den automatiska nedbländningslinsen hur den ska bemöta svetsbågen och interferenser. På grund av olika arbetsmiljöer och egenskaper för svetsprocesser kan det bli nödvändigt att göra justeringar. Känsligheten ska bestämmas av följande faktorer: tillämpningar, strömstyrka i tillämpningar, interferens:

**Tillämpningar** (Stabil båge, såsom DC TIG, icke-stabil båge, MMA/STICK, MIG, Plasma osv.)

**Strömstyrka för tillämpningar** (Extremt låg, låg-medium, medium-hög)

**Interferens** (Direkt starkt solljus, starkt fluorescerande ljus, närliggande svetsbåge osv.)

### Känslighetsinställningar

**1~2** Den minst känsliga inställningen, för ej stabila svetsbågar med hög strömstyrka i miljöer med stark interferens.

**3~4** För ej stabila svetsbågar med låg strömstyrka i miljöer med stark interferens.

**5~6** Standardinställning, används för de flesta

typer av svetsning, inomhus och utomhus under normala ljusförhållanden och/eller låg interferens.

**7~8** För svetsning med låg strömstyrka eller stabila svetsbågar, såsom DC TIG.

**9** Den känsligaste inställningen, lämplig för TIG-svetsning vid mycket låg strömstyrka eller svetsning där delar av bågen ligger utanför synfältet. Linsen är mycket känslig och kan bli mörk på grund av stark belysning i omgivningen eller interferens.

När du är osäker är tumregeln att du ska börja med en högre inställning och sedan gå neråt steg för steg tills linsen inte påverkas.

## Rekommenderade toningsnivåer finns i tabellen [9]

### OBS

**I vissa extrema fall kan reduktion av interferensen krävas för att den automatiska toningen av linsen ska fungera ordentligt. TIG och tillämpningar med stabilare båge kräver högre känslighetsinställningar. Toningsnivåer anges som riktlinjer och kan varieras för att passa individuella behov.**

### SLIPA

Tryck på knappen "M" [7] tills lägesindikatorn är på "GRIND" [1] och hjälmen är inställd på slipningsläge. Eller tryck på snabbåtkomstknappen "GRIND" [10] för att växla lins mellan lägena "GRIND" och "non-GRIND".

**Varning:** När linsen är i läget "GRIND" reagerar den inte på någon svetsbåge. Se till att hjälmen inte är i läget "GRIND" innan du börjar svetsa.

**Märk:** Läget "GRIND" inaktiveras automatiskt 30 minuter efter aktivering. Använd snabbåtkomstknappen GRIND för att aktivera igen.

### INDIKATOR FÖR LÅG STRÖMNIVÅ

Om indikatorn för låg batterinivå [5] blinkar var 3:e sekund är batterierna nästan slut och måste bytas ut omedelbart.

### Byte av batteri (\*BILD 2)

- Öppna den bakre luckan moturs.
- Byt ut batteriet mot ett nytt.
- Vrid tillbaka luckan medurs.

Lägg **ALDRIG** använda batterier i hushållsoporna, de är mycket giffiga för miljön.

Återvinn alltid batterier på rätt sätt och förbli GRÖN när du svetsar.

### Byte av inre skyddsplåt (\*BILD 3)

- Sätt din nagel i spåret mitt på den nedre delen av den inre skyddsplåten och dra ut den
- Sätt tillbaka den nya inre skyddsplattan genom att trycka in de två kanterna först, böja folien över fingret och snäppa fast de andra två kanterna i sprintarna

### Byte av ADF (\*BILD 4)

- Ta bort skyddet för den yttre "GRIND"-knappen med en skruvmejsel. Vrid "GRIND"-knappen så att den enkelt passerar genom hålet in i hjälmen.
- Lösa fjädern som håller ADF på plats från facket och ta bort ADF:en från ramen inne i hjälmskalet.
- För in ADF:en i ramen och sätt fast den genom att tryck tillbaka fjädern i facket.
- För "GRIND"-knappen tillbaka genom hålet i hjälmskalet och vrid den så att skyddet går att fästa på "GRIND"-knappen igen.
- Byte av yttre skyddsplåt**
- Lyft upp hängaren på nederdelen av ADF-hållaren och ta bort skyddsplåten.
- För in den nya skyddsplåten i den förberedda ramen i hjälmskalet och säkra den genom att låsa hängaren in i hjälmen.

## 4. Justering av AerTEC™ SUMMIT SVETSHJÄLM OCH HUVUDENHET

### Justering av huvudenhet (\*BILD 5, 6, 8)

Du kan justera storleken för huvudstycket (huvudets omkrets) genom att vrida på den bakre ratten så att den passar din huvudstorlek. Djupet för huvudstycket går att justera genom att positionera om de fyra vertikala huvudremmarna. Du lossar huvudremmarna från huvudstycket genom att dra ut remmarna från stiftlåsen. Fäst remmarna på stiftlåsen igen när du uppnått optimal position.

### Byte av huvudenhet

När du ska byta ut huvudstycket ska du trycka på de svarta flikarna [BILD 6] ovanpå vridpunkten medan du för huvudstycket framåt.

För in det nya huvudstyckets skenor i spåret på vridpunkten. Båda sidor måste positioneras på

samma sätt.

### Lutningsjustering (\*BILD 8)

Lutningen justeras på båda sidor av hjälmen. Lutningen justeras genom att du lossar det utvändiga spänningsvredet och lossar justeringsspaken från dess nuvarande position och flyttar den till en annan. Dra åt spänningsvredet när du är klar.

### Avståndsjustering (\*BILD 6)

Justera avståndet mellan ansiktet och ADF genom att trycka på de svarta flikarna ovanpå vridpunkten medan du för hjälmen framåt eller bakåt. Släpp flikarna när du uppnår optimal position. Båda sidor måste positioneras på samma sätt.

### Byte av huvudenhetens fästordning (\*BILD 7)

Skruva ut de båda spänningsvreden på hjälmens sidor. Ta bort fästordningen från svetshjälmen. Placera den nya fästordningen i svetshjälmen med den fyrkantiga muttern i det runda hålet på hjälmens båda sidor. Skruva i spänningsvredet i den fyrkantiga muttern på fästordningens båda sidor, men dra inte åt helt ännu. Sätt i justeringsspakens stift i ett lutningsinställningshål och dra åt spänningsvredet på ena sidan, gör sedan samma sak på andra sidan med motsvarande lutningshål (BILD 8).

## 5. Förvaring och hållbarhet

Förvara svetshjälmen i ett torrt och rent utrymme vid rumstemperatur borta från direkt solljus (mellan -10 °C och +55 °C med relativ fuktighet mellan 20 och 95 %). Långvarig förvaring i temperaturer över 45 °C kan minska batteriets livslängd.

Produktkod	Produktbeskrivning
40 34 00	Svetshjälmen AerTEC™ SU-MMIT, utan ADF
40 34 01	Svetshjälmen AerTEC™ SU-MMIT, 5-8/9-13
40 34 97	Svetshjälmen AerTEC™SU-MMIT utan huvudenhet, utan ADF

70 34 00	Svetshjälmen AerTEC™ SU-MMIT air inkl huvudenhet och ansiktsmask, utan ADF
70 34 01	Svetshjälmen AerTEC™ SUMMIT air inkl huvudenhet och ADF 5-8/9-13

Reservdelar, tillbehör:

Produktkod	Produktbeskrivning
72 00 09	VariGEAR Standard utan stoppning, utan svettband
72 00 10	Huvudenheten VariGEAR Comfort inkl svettband och stoppning, utan monteringsset
72 00 10,92	VariGear monteringsset (Omnira, SUMMIT)
72 00 14	Bakre stoppning VariGEAR (1 del för icke air-version, 2 delar för air-version)
72 00 15	VariGEAR svettband (2-pack), (endast för icke air-version)
72 00 16	Övre stoppning VariGEAR (endast för icke air-version)
72 00 17	VariGEAR komfort-set (uppsättning svettband och stoppningar) (endast för icke air-version)
72 00 20	VariGEAR Airduct, huvudenhet inkl. luftkanal
70 21 53	Ansiktsmask till svetshjälm - universell
13 51 60	Batteri 3V för AerTEC™ S60 ADF
40 51 60	Svetsfilter med automatisk nedbländning AerTEC™ S60, 3/5-8/9-13
*100/65	Inre skyddsplåt (VERUS, Omnira COMBI, SUMMIT), paket med 10
*110/90/1	Yttre skyddsplåt 110x90, paket med 10

## 6. Godkända kombinationer

Produktkod	Produktbeskrivning	Klass
30 00 00*	CleanAIR® AerGO®	TH3
81 00 00*	CleanAIR® Basic	TH3
67 00 00*	CleanAIR® Pressure Flow Master	3B

\* inklusive alla härledda varianter

### Produkten följer följande standarder:

EN 166:2002 EN 379+A1:2009	Anmält organ för CE-godkännande: ECS European Certification Service GmbH, Notified body 1883 Hütffeldstraße 50, 73430 Aalen, Germany
EN 12941:1999 +A2:2009 EN 14594:2019	Anmält organ för CE-godkännande: Occupational Safety Research Institute, v.v.i., Notified body 1024 Jeruzalémská 1283/9, 110 00, Prague 1, Czech Republic
EN 175:1998	Anmält organ för CE-godkännande: Institute for testing and certification třída Tomáše Bati 299, Louky, 763 02 Zlín, Czech Republic Notified body 1023

Denna produkt har godkänts i enlighet med bestämmelsen (EU) 2016/425 om personlig skyddsutrustning och har testats i enlighet med de standarder som listas ovan

Deklaration om överensstämmelse finns på:

<https://www.clean-air.cz/doc>

Märkning enligt EN 379 (4/5-8/9-13 AT 1/1/2/379 CE)	
CE 1883	Identifiering av anmält organ för CE-godkännande
4/5-8/9-13	4 – toningsgrad i öppet läge 5-8/9-13 – toningsgrad i stängt läge
AT	Identifiering av tillverkare (ANTRA TECHNOLOGIES CO. LTD)
1/1/2	optiska klasser – optisk kvalitet/ljusspridning/homogenitet/vinkelberoende
EN 379	numret på standarden

### Märkning enligt EN 175 (EN 175 B CE)

EN 175	numret på standarden
--------	----------------------

B	effektbedömning (medelstark effekt-påverkan 120 m/s)
CE	överensstämmelseessymbol
MS	Identifiering av tillverkare (MALINA – Safety s.r.o.)

### Märkning enligt EN 166 (166 MS 1 B CE)/(AT 1B CE)

MS (AT)	Identifiering av tillverkaren (MALINA – Safety s.r.o.) [ANTRA TECHNOLOGIES CO. LTD]
166	numret på standarden
1	optisk klass 1
B	mekanisk styrka (partiklar med hög energi, medelhög islagsenergi)
CE	överensstämmelseessymbol

### KULLANIM KILAVUZU

#### Önemli

Kendi güvenliğinizi garanti etmek için lütfen kullanımı öncesinde aşağıdaki talimatları okuyup hatırlayın. Herhangi bir sorunuz varsa, lütfen üreticiye veya distribütörünüze başvurun. Bu kılavuzu daha sonra kullanmak üzere saklayın. Kaynak kaskı, sadece bu kılavuzda belirtilen amaçlara yönelik olarak kullanılmalıdır.

## 1. Giriş

AerTEC™ SUMMIT / SUMMIT air, bu talimatlara uygun şekilde kullanıldığında kullanıcının gözlerini ve yüzünü görünür ışık, ultraviyole (UV), kızıl ötesi (IR) radyasyon, ark kaynağı ve MIG, MAG, TIG, SMAW, Plazma Ark, Karbon Ark ile oluk açma gibi kesme uygulamalarından kaynaklanan sıcak kıvılcımlar ve sıçramalar dahil olmak üzere zararlı radyasyondan korumak için tasarlanmıştır. Bu otomatik kararan kaynak kaskı, ağır hizmet tipi baş üstü kaynak uygulamaları, lazer kaynağı veya lazerle kesme uygulamaları için önerilmektedir.

AerTEC™ SUMMIT air, CleanAIR® elektrikli hava temizleme respiratörleri (bundan sonra PAPR olarak anılacaktır) veya sürekli akış sağlayan CleanAIR® basınçlı hava hatlı solunum cihazları (bundan sonra "basınçlı hava sistemleri" olarak

anılacaktır} ile kullanım için uyarlanmıştır ve dolayısıyla solunum yollarının korunmasını sağlar.

CleanAIR®, solunum alanındaki filtrelenmiş havanın aşırı basıncı prensibine dayalı kişisel bir solunum koruma sistemidir. Respiratör kullanıcının kemerine takılır ve çevre ortamdan alınan havayı filtreledikten sonra hava kanalı yoluyla koruyucu başlığa aktarır. Oluşan aşırı basınç, kirlenmiş maddelerin solunum alanına girmesini önler. Aynı zamanda kullanıcı filtrenin direncini kırmak için soluma mücadelesi vermek zorunda kalmayacağından, bu haff aşırı basınç uzun süreli kullanımda bile kullanıcıya rahatlık sunar.

### Kaynak işleminden önce

- Kaskın doğru bir şekilde monte edildiğinden ve kazayla oluşabilecek herhangi bir ışığı tamamen engellediğinden emin olun. Ön tarafta, ışık kaska sadece otomatik kararan kaynak filtresinin görüş alanından içeri girebilir.
- Maksimum konfor sağlamak ve en geniş görüş alanına sahip olmak için kask tertibatını ayarlayın.
- Kaynak uygulamanız için öngörülen renk tonu seviyesini kontrol edin ve otomatik kararan filtrenizi buna göre ayarlayın (önerilen renk tonu seviyelerini içeren tabloya bakın).
- Koruyucu plakaların hasarsız, temiz ve doğru takılmış olduğunu kontrol edin. Hasar görmüşse ya da lekeler veya çizikler görüldüğü azaltılıyorsa, plakayı derhal değiştirin.
- Kaynak filtresi camının hasarsız ve temiz olduğunu kontrol edin. Hasarlı kaynak filtresi camı korumayı ve görüşünü bozar ve derhal değiştirilmelidir.
- Kaynak kaskının ve kask tertibatının hasarsızlığını kontrol edin.

### UYARI – AerTEC™ SUMMIT / AerTEC™ SUMMIT air

- Yalnızca orijinal CleanAIR® / AerTEC™ yedek parçalarını ve sarf malzemelerini kullanın. Herhangi bir şüphe durumunda, lütfen yetkili distribütörünüzle iletişime geçin. Yedek bileşenlerin kullanılması veya bu kılavuzda belirtilmeyen herhangi bir değişiklik, korumaya zarar verebilir ve garanti kapsamındaki talepleri geçersiz kılabılır veya ürünün koruma sınıflandırmaları ve ilgili standartlar ve sertifikalarla uyumlu olmamasına yol açabilir.
- Kaskı veya otomatik kararan kaynak filtresini

asla sıcak bir yüzeye koymayın.

- Çizilmiş veya hasarlı koruyucu plakalar düzenli olarak orijinal AerTEC™ olanlarıyla değiştirilmelidir. Yeni bir koruyucu plaka kullanmadan önce, her iki taraftaki ek koruma folyosunu çıkardığınızdan emin olun. AerTEC™ SUMMIT kaskını yalnızca -5 °C ila +55 °C sıcaklık aralığında kullanın.
- Uygun koruyucu folyolar olmadan sertleştirilmiş mineral filtrelerini kullanmayın.
- Hasar görmüşse ya da lekeler ya da çizikler görüldüğü azaltılıyorsa koruyucu filtreyi hemen değiştirin.
- Otomatik kararan kaynak filtresini sıvılara maruz bırakmayın ve kirden koruyun.
- Kullanıcının cildiyle temas edebilecek malzemeler, duyarlı kişilerde alerjik reaksiyonlara neden olabilir.
- Standart oftalmik gözlüklerin üzerine takılan kaynak kaskı darbeyi iletebilir ve bu nedenle kullanıcı için tehlike oluşturabilir.

### UYARI – AerTEC™ SUMMIT air

1. Kaskı asla aşağıdaki ortamlarda ve aşağıdaki koşullarda kullanmayın:
  - Ortamdaki oksijen konsantrasyonu %17'den düşükse.
  - Oksijen yönünden zengin ortamlarda.
  - Patlayıcı ortamda.
  - Yaşam ve sağlık açısından ani bir tehdit arz eden ortamlarda.
  - Kask sert darbelere, patlamalara veya aşındırıcı maddelere karşı koruma sağlamaz.
  - Kullanıcının kirlilik türünü ya da konsantrasyonunu bilmediği ortamlarda kullanmayın.
  - Elektrikli hava temizleyici respiratör kapalıyken ya da basınçlı hava girişi kapalıyken kullanmayın! Bu durumda solunum sistemi çok az solunum koruması sağlar ya da hiç sağlamaz. Ayrıca kask içinde yüksek yoğunlukta karbondioksit (CO<sub>2</sub>) birikimi ve oksijen yetersizliği meydana gelmesi riski mevcuttur.
  - Optimum koruma sağlamak için yüz keçesinin yüze düzgün şekilde bağlandığından emin olun. Sakal veya uzun saç sızdırmazlık hattına girerse, içe doğru sızıntı artacaktır ve koruma tehlikeye girebilir.
2. Başlığı kullanırken aşağıdaki sorunlardan herhangi biri oluşursa güvenli bir yere giderek uygun önlemleri alın:
  - PAPR veya basınçlı hava sisteminin çalışması herhangi bir sebepten durursa, kullanıcı

kirlenmiş çalışma alanını gecikmeden terk etmelidir.

- Nefes alırken kötü koku, rahatsızlık ya da hoş olmayan bir tat hissederseniz.
  - Keyifsizlik hissederseniz veya mideniz bulanırsa.
3. Katı ve sıvı parçacıkları filtrelemek için tasarlanmış filtreler (parçacık filtreleri), kullanıcıyı hiç bir gazı karşı korumaz. Gazları hapsetmek için tasarlanmış filtreler, kullanıcıyı hiç bir parçacığa karşı korumaz. Hem gaz hem parçacıklarla kirlenmiş bir çalışma alanında birleşik filtreler kullanılmalıdır.

### 2. Kontrol ve bakım

AerTEC™ SUMMIT, otomatik kararan filtre ve kafa bandı dahil olmak üzere kaynak siperi içeren, eksiksiz bir kaynak başlığıdır. AerTEC™ SUMMIT air sürümü ek hava dağıtımına sahiptir. Kaskın ve vizörlerin ömrü, soğuk, sıcak, kimyasallar, güneş ışığı veya yanlış kullanım gibi birçok faktörden etkilenir. Kask, yapısının içinde veya dışında olası hasarlara karşı günlük olarak kontrol edilmelidir.

Kaynak kaskının dikkatli kullanımı ve bakımının doğru şekilde yapılması, hizmet ömrünü uzatır ve güvenliğinizi artırır!

#### Temizlik:

- Her vardiyadan sonra kafa bölümünü temizleyin, parçaları ayrı ayrı kontrol edin ve hasarlı parçaları değiştirin.
- Temizlik, yeterli havalandırmaya sahip bir odada yapılmalıdır. Bağlı parçaların üzerine yerleşmiş zararlı tozların solunmasından kaçının!
- Temizlik için sabun veya aşındırıcı olmayan başka bir deterjan içeren ılık su (en fazla +40 °C) ve yumuşak bir fırça kullanın.
- Çözücü içeren temizlik maddelerinin kullanımı yasaktır.
- Bağlı parçalar nemli bir bezle temizlendikten sonra, ovalayarak kurutulmaları veya oda sıcaklığında kurumaya bırakılmaları gerekmektedir.
- Vizör ve plastik parçaların bakımında CleanAIR® Klar-pilot sıvılar kullanılması önerilmektedir.
- Bulaşık makinesi veya kurutma makinesi kullanmayın!

### 3. Ayarların değiştirilmesi

#### AÇIK/KAPALI

- Güneş enerjisi ünitesi ışığa maruz kaldığında otomatik olarak AÇILIR.
- Lensin düzgün çalışıp çalışmadığını kontrol etmek ve Mod ayarlarını etkinleştirmek için herhangi bir düğmeye basın.

#### RENK TONU KONTROLÜ (\*RESİM 1)

- Mod göstergesi Shade [3] üzerinde olana kadar "M" düğmesine [7] basın; LED ekran [6] artık mevcut renk tonu numarasını gösterecektir.
- İstenilen renk tonu numarasını ayarlamak için "+" düğmesine [8] ve "-" düğmesine [9] basın.
- 5-8 ve 9-13 şeklindeki iki renk tonu aralığı arasında geçiş yapmak için, "M" [7], "+" [8], "-" [9] düğmelerinden herhangi birini 3 saniye basılı tutun.
- Aralık değiştirildiği zaman, istenen renk tonunu ayarlamak için "+" [8] ve "-" [9] düğmelerini kullanın.

#### GEÇİME KONTROLÜ

- Mod göstergesi Delay [4] üzerine gelene kadar "M" düğmesine [7] basın; LED ekran [6] artık mevcut gecikme ayarını gösterecektir.
- İstenilen gecikme ayarını belirlemek için "+" [8] ve "-" düğmelerine [9] basın. Gecikme süresi 1 [0,1 Saniye]-9 [0,9 Saniye] arasında ayarlanabilir.

#### HASSASİYET KONTROLÜ

- Mod göstergesi Sensitivity [2] üzerine gelene kadar "M" düğmesine [7] basın; LED ekran [6] mevcut hassasiyet ayarını gösterecektir.
- İstenilen hassasiyet seviyesini ayarlamak için "+" düğmesine [8] ve "-" düğmesine [9] basın. Hassasiyet 1'den 9'a kadar ayarlanabilir. Daha yüksek rakam, daha yüksek hassasiyet anlamına gelir.

#### Hassasiyet talimatları:

Hassasiyet ayarları, otomatik kararan lense, kaynak arkına ve enterferanslara ne kadar hassas tepki vermesi gerektiğini bildirmek için kullanılır. Farklı çalışma ortamları ve kaynak işlemlerinin özellikleri nedeniyle ayarlamalar yapılması gerekebilir. Hassasiyet şu faktörlere göre belirlenmelidir: uygulamalar, uygulamala amperajı, enterferans: **Uygulamalar** (DC TIG gibi stabil arklar, stabil olmayan arklar, MMA/STICK, MIG, Plazma vb.) **Uygulama Amperajı** (Aşırı düşük, düşük-orta, orta-yüksek)

**Enterferans** (Doğrudan güçlü güneş ışığı, güçlü floresan ışıklar, komşu kaynak arki vb.)

### Hassasiyet ayarları

**1-2** En az hassas ayar – güçlü enterferansların olduğu ortamlarda yüksek akımlı stabil olmayan ark uygulamaları içindir.

**3-4** Güçlü enterferansların olduğu ortamlarda düşük akımlı stabil olmayan ark uygulamaları içindir.

**5-6** Varsayılan ayar – normal ortam ışığı ve/veya düşük enterferans koşulları altında iç ve dış mekanlarda çoğu kaynak türü için kullanılır.

**7-8** DC TIG gibi düşük akımlı kaynak işlemi veya stabil ark uygulamaları içindir.

**9** En hassas ayar – çok düşük akımlı TIG kaynağı veya arkın bir kısmının görünmediği kaynak işlemleri için uygundur. Lens çok hassastır ve güçlü ortam ışığı veya enterferanslar nedeniyle karabilir.

Hangi değeri kullanacağınızdan emin olmadığınız durumlarda, temel kural önce daha yüksek bir değere ayarlamak ve enterferans varsa lenste enterferans olmayan kadar değeri birer birer azaltmaktır.

### Önerilen renk tonu seviyesi seçimi için lütfen tabloya (9)\_bakın

#### BİLDİRİM

**Bazı nadir görülen aşırı koşullara sahip durumlarda, otomatik kararan lensin düzgün çalışması için enterferansların azaltılması gerekebilir. TIG ve daha stabil arklı uygulamalar daha yüksek hassasiyet ayarları gerektirir. Renk tonu seviyeleri yalnızca bir kılavuz olarak verilmiştir ve bireysel ihtiyaçlara göre değiştirilebilir.**

#### GRIND

Mod göstergesi "GRIND" (1) üzerine gelene kadar "M" düğmesine (7) basın; kask taşıma moduna ayarlanır. Veya lensi "GRIND" ve "non-GRIND" mod arasında değiştirmek için "GRIND" hızlı erişim düğmesine (10) basın.

**Uyarı:** Lens "GRIND" Modundayken, herhangi bir kaynak arkına tepki vermeyecektir. Kaynak işlemine başlamadan önce "GRIND" modunda olmadığından emin olun.

**Not:** "GRIND" Modu, 30 dakikalık etkinleştirmeden sonra otomatik olarak devre dışı bırakılacaktır. Tekrar etkinleştirmek için GRIND hızlı erişim düğmesini kullanın.

### DÜŞÜK GÜÇ GÖSTERGESİ

Zayıf pil göstergesi (5) her 3 saniyede bir yanıp sönlüyorsa, piller zayıftır ve hemen değiştirilmeleri gerekir.

#### Pilin değiştirilmesi (\*RESİM 2)

- Arka kapağı saat yönünün tersine açın.
- Pili yenisiyle değiştirin.
- Arka kapağı saat yönünde çevirin.

Kullanılmış pilleri **ASLA** evsel atık olarak atmayın çünkü bunlar çevre için çok zehirlidir.

Lütfen pilleri daima doğru şekilde geri dönüştürün ve kaynak yaparken ÇEVRE DOSTU kalın.

#### İç koruyucu plakanın değiştirilmesi (\*RESİM 3)

- Tırnağınızı iç koruyucu plakanın alt kısmının ortasında bulunan oluğa sokun ve dışarı çekerek çıkarın.
- İlk önce iki kenarı iterek, folyoyu parmağınızın üzerinde bükerek ve diğer iki kenarı pimplere geçirek yeni iç koruma plakasını geri takın.

#### ADF'nin değiştirilmesi (\*RESİM 4)

- Tornavida kullanarak dış "GRIND" düğmesinin kapağını çıkarın. "GRIND" düğmesini delikten kaskın içine kolayca geçecek şekilde çevirin.
- ADF tutma yayını yuvadan çıkarın ve ADF'yi kask gövdesindeki hazır çerçeveden çıkarın.
- ADF'yi çerçeveye yerleştirin ve tutma yayını yuvaya geri bastırarak sabitleyin.
- Kapağın "GRIND" düğmesine tekrar takılabilmesi için, "GRIND" düğmesini kask gövdesindeki delikten geçirerek geri takın ve çevirin.
- Dış koruyucu plakanın değiştirilmesi**
- ADF tutucunun alt kısmındaki askıyı kaldırın ve koruma plakasını çıkarın.
- Yeni koruma plakasını kask gövdesindeki hazırlanmış çerçeveye yerleştirin ve askıyı kaskın içine tekrar kilitleyerek sabitleyin.

### 4. AerTEC™ SUMMIT KAYNAK KASKI VE KASK TERTİBATI ayarı

#### Kask tertibatı ayarı (\*RESİM 5, 6, 8)

Kask tertibatının boyutu (kafa çevresi), herhangi bir kafa boyutuna uyacak şekilde arka tekertele döndürülerek ayarlanabilir. Kask tertibatının derinliği, dört dikey kafa bandı yeniden konumlandırılarak ayarlanabilir. Kafa kayışlarını

kask tertibatından çıkarmak için kayışları pim kilitlerinden dışarı çekmeniz yeterlidir. En uygun konuma ulaştığınız zaman kafa kayışlarını pim kilitlerine geçirin.

#### Kask tertibatının değiştirilmesi

Kask tertibatını değiştirmek için, kask tertibatını ileri doğru kaydırırken döndürme noktasının üstündeki siyah tırnaklara (RESİM 6) bastırın.

Yeni kask tertibatını takmak için rayları döndürme noktasındaki oluğa kaydırın. Her iki taraf da eşit olarak konumlandırılmalıdır.

#### Eğim ayarı (\*RESİM 8)

Eğim, kaskın her iki tarafından ayarlanır. Eğim, dış gerdirme topuzunun gevşetilmesi ve ayar kolunun mevcut konumundan oynatılarak ve başka bir konuma geçirilmesiyle ayarlanır. İşlemi bitirdiğiniz zaman gerdirme topuzunu sıkın.

#### Mesafe Ayarı (\*RESİM 6)

Kaskı ileri veya geri kaydırırken döndürme noktasının üstündeki siyah tırnaklara bastırarak yüz ile ADF arasındaki mesafeyi ayarlayabilirsiniz. En uygun konuma ulaştığınız zaman tırnakları bırakın. Her iki taraf da eşit olarak konumlandırılmalıdır.

#### Kask tertibatı montaj setinin değiştirilmesi (\*RESİM 7)

Kaskın yanlarındaki her iki gerdirme topuzunu da döndürerek sökün. Montaj setlerini kaynak kaskından çıkarın. Yeni montaj setlerini, kaskın her iki tarafındaki yuvarlak deliklerde kare şekilli somunu kullanarak kaynak kaskına yerleştirin. Gerdirme topuzlarını montaj setlerinin her iki tarafta bulunan kare şeklindeki somunlarına vidalayın, ancak henüz tam olarak sıkmayın. Eğim ayar kolu pimini bir eğim ayar deliğine sokun ve bir taraftaki gerdirme topuzunu sıkın, diğer tarafta da aynısını yapın ve aynı eğim ayar deliğini kullanın (RESİM 8).

### 5. Depolama ve raf ömrü

Kaynak başlığını oda sıcaklığındaki kuru ve temiz bir yerde, doğrudan güneş ışığından kaçınarak (-10 °C ila +55 °C sıcaklık aralığı ve %20 ila 95 bağıl nemde) depolayın. 45 °C üstü sıcaklıklarda uzun süre saklanması pilin ömrünü kısaltabilir.

Ürün kodu	Ürün açıklaması
40 34 00	AerTEC SUMMIT kaynak kaskı, ADF'siz
40 34 01	AerTEC™SUMMIT kaynak kaskı 5-8/9-13
40 34 97	AerTEC SUMMIT kaynak başlığı, kask tertibatı, ADF'siz
70 34 00	AerTEC SUMMIT air kaynak kaskı, kask tertibatı ve yüz keçesi dahil, ADF'siz
70 34 01	AerTEC™ SUMMIT air kaynak kaskı, kask tertibatı ve ADF dahil 5-8/9-13

Yedek parçalar, aksesuarlar:

Ürün kodu	Ürün açıklaması
72 00 09	VariGEAR Standard, vatkasız, ter bantsız
72 00 10	VariGEAR Comfort kask tertibatı, ter bandı ve vatka dahil, montaj setsiz
72 00 10.92	VariGEAR montaj seti (Omnira, SUMMIT)
72 00 14	VariGEAR arka vatka (havasız sürüm için 1 adet, havalı sürüm için 2 adet)
72 00 15	VariGEAR ter bandı (2'li paket), (sadece havasız sürüm için)
72 00 16	VariGEAR üst vatka (sadece havasız sürüm için)
72 00 17	VariGEAR comfort seti (ter bandı ve vatka seti) (sadece havasız sürüm için)
72 00 20	VariGEAR Airduct – hava kanallı kask tertibatı
70 21 53	Kaynak kaskı için yüz keçesi – geniş kapsamlı
13 51 60	AerTEC™ S60 ADF için 3V Pil
40 51 60	AerTEC™ S60, 3/5-8/9-13 otomatik kararan kaynak filtresi
*100/65	İç koruyucu plaka (VERUS, Omnira COMBI, SUMMIT), 10'lu paket
*110/90/1	Dış koruyucu plaka,110x90, 10'lu paket

### 6. Onaylanmış kombinasyonlar

Ürün kodu	Ürün açıklaması	Sınıf
30 00 00*	CleanAIR® AerGO®	TH3
81 00 00*	CleanAIR® Basic	TH3
67 00 00*	CleanAIR® Pressure Flow Master	3B

\* tüm türev varyantlar dahil

**Bu ürün aşağıdaki standartlara uygun olarak onaylanmıştır:**

EN 166:2002 EN 379+A1:2009	CE onayı için onaylanmış kuruluş: ECS European Certification Service GmbH, Notified body 1883 Hüttfeldstraße 50, 73430 Aalen, Germany
EN 12941:1999 +A2:2009 EN 14594:2019	CE onayı için onaylanmış kuruluş: Occupational Safety Research Institute, v.v.i., Notified body 1024 Jeruzalémská 1283/9, 110 00, Prague 1, Czech Republic
EN 175:1998	CE onayı için onaylanmış kuruluş: Institute for testing and certification třída Tomáše Bati 299, Louky, 763 02 Zlín, Czech Republic Notified body 1023

Bu ürün, KKE ile ilgili 2016/425 (AB) Yönetmeliğine uygun olarak onaylanmış ve yukarıda listelenmiş standartların gereksinimlerini karşıladığı test edilmiştir

Uygunluk Beyanı şu adreste mevcuttur:

<https://www.clean-air.cz/doc>

İşaretler EN 379'a [4 / 5-8 / 9-13 AT 1/1/2/379 CE] uygundur	
CE 1883	CE onayı için onaylanmış kuruluşun tanımlanması
4/5-8/9-13	4 – açık durum tonundayken koruma ton numarası 5-8/9-13 – kapalı durum tonundayken koruma ton numaraları
AT	Üreticinin kimliği [ANTRA TECHNOLOGIES CO. LTD]

1/1/2	Optik sınıflar – optik kalite / ışık dağılımı / homojenlik / açılabilirlik
EN 379	Standart numarası

İşaretler EN 175'e (EN 175 B CE) göre	
EN 175	Standart numarası
B	Darbe derecesi [orta enerjili darbe 120 m/san]
CE	Uygunluk sembolü
MS	Üreticinin kimliği [MALINA – Safety s.r.o.]

İşaretler EN 166'ya (166 MS 1 B CE) / (AT 1B CE) uygundur	
MS (AT)	Üreticinin kimliği: MALINA – Safety s.r.o. [ANTRA TECHNOLOGIES CO. LTD]
166	Standart numarası
1	Optik sınıf 1
B	Mekanik dayanım [orta düzeyde enerji etkisi olan yüksek hızlı parçacıklar]
CE	Uygunluk sembolü

## 用户手册

### 重要须知

使用前，请务必阅读并牢记以下说明，以确保自身安全。如有任何问题，请联系制造商或分销商。请妥善保管好本手册，以便日后查阅。本焊工面罩只能用于本手册所述目的。

## 1. 简介

按照这些说明使用时，AerTEC™ SUMMIT/SUMMIT air 旨在保护用户的眼睛和面部免受有害辐射（包括可见光、紫外线（UV），红外线（IR）辐射）以及 MIG、MAG、TIG、SMAW、等离子弧、电弧气刨清理等电弧焊和切割应用过程中产生的强火花和飞溅物的伤害）。不建议将这种自动变光焊工面罩用于重型架空焊接应用、激光焊接或激光切割应用。

AerTEC™ SUMMIT air 经过改造，适合与电动空气净化呼吸器（以下简称 PAPR）CleanAIR® 或连续流动的压缩空气呼吸器（以下简称“压缩空气系统”）CleanAIR® 配合使用，从而为呼吸道提供

保护。

CleanAIR® 是一款基于呼吸带内过滤空气超压原理的个人呼吸防护系统。该呼吸器佩戴在使用者的腰带上，可以过滤从周围环境吸入的空气，然后通过导气管送入防护面罩。超压可防止污染物进入呼吸带。同时，这种轻度超压还能确保佩戴者即使长时间使用也不会感觉到不舒服，因为佩戴者不需要克服过滤器的阻力呼吸。

## 焊接前

- 确保面罩正确组装，并完全阻挡任何意外光线。在前面，光只能通过自动变光焊接滤镜的观察区域进入面罩。
- 调整头盔，确保最大的舒适度和提供最大的视野。
- 检查您的焊接应用规定的遮光等级，并相应地调整您的自动变光滤镜（参见表中推荐的遮光等级）。
- 检查护板是否完好无损、清洁并安装正确。如果护板受损，或飞溅物或刮痕使视野变窄，请立即更换。
- 检查焊接滤镜镜片是否完好无损和清洁。损坏的焊接滤镜镜片会损坏保护功能和可视性，必须立即更换。
- 检查焊工面罩和头盔是否完好无损。

警告——AerTEC™ SUMMIT/AerTEC™ SUMMIT air

- 只使用原装的 CleanAIR®/AerTEC™ 备件和消耗品。如有疑问，请与您的授权经销商联系。使用替换组件或本手册中未指定的任何修改都可能削弱保护功能，并可能使质保项下的索赔无效，或导致产品不符合保护等级及相关标准和证书。
- 切勿将面罩或自动变光焊接滤镜放置在热表面上。
- 应定期使用原装的 AerTEC™ 护板更换有刮痕或损坏的护板。在使用新的护板之前，一定要从两边去掉任何额外的保护膜。仅在 -5 °C 至 +55 °C 的温度范围内使用 AerTEC™ SUMMIT 面罩。
- 请勿使用没有适当保护箱的回火矿物过滤器。
- 如果保护过滤器受损，或飞溅物或刮痕使视野变窄，请立即更换过滤器。
- 切勿让自动变光焊接滤镜接触液体，并保护其免于被污垢弄脏。
- 与佩戴者皮肤接触的材料可能会引起易感个体的过敏反应。
- 将焊工面罩戴在标准眼镜佩戴位置的上方可能会传递冲击，从而对佩戴者造成危险。

警告——AerTEC™ SUMMIT air

1. 切勿在以下环境中以下状况下使用面罩：

- 如果环境中的氧气浓度低于 17%。
- 在富氧环境中。
- 在爆炸性环境中。
- 在对生命和健康直接构成危险的环境中。
- 焊工面罩不能抵御强烈冲击、爆炸或腐蚀性物质。
- 请勿在用户不知道污染类型或浓度的环境中使用。
- 当送风过滤呼吸器关闭或压缩空气入口关闭时，请勿使用！在这种情况下，呼吸系统几乎不提供呼吸保护。此外，存在高浓度的二氧化碳（CO<sub>2</sub>）积聚和面罩内部发生缺氧的风险。
- 确保面部密封条正确地连接到面部，以便提供最佳的保护。如果胡须或长发干扰了密封线，则泄漏率将增加，保护可能受到削弱。
- 2. 在使用焊工面罩时如果发生以下任何一种问题，请转移至安全场所并采取恰当的措施：
  - 如果 PAPR 或压缩空气系统因任何原因停止运行，用户必须立即离开受污染的工作场所。
  - 在呼吸时间到恶臭、刺鼻或难闻的气味。
  - 您感觉不适或恶心时。
- 3. 捕获固体和液体颗粒的专用过滤器（颗粒过滤器）不能保护用户免受任何气体的影响。捕获气体的专用过滤器不能保护用户免受任何颗粒的影响。在上述两种类型污染物污染的工作场所，必须使用组合式过滤器。

## 2. 控制和维护

AerTEC™ SUMMIT 是一个完整的焊工面罩，由焊接护罩组成，包括自动变光滤光片和头带。AerTEC™ SUMMIT air 这一改进型产品具有额外的空气分配。面罩和面屏的使用寿命受许多因素的影响，例如：冷热、化学品、阳光或不正确的使用。应每天检查面罩的内部或外部结构是否有可能损坏。

仔细使用和正确维护焊工面罩可延长使用寿命并提高安全性！

### 清洁：

- 每次工作换班后，要清洁头部，检查各个部件，并更换损坏的部件。
- 必须在通风良好的房间内进行清洁。避免吸入沉积在各个部件上的有害粉尘！
- 清洁时，使用温水（最高 +40 °C），用肥皂或其他非颗粒清洁剂和软刷。
- 禁止使用溶剂清洁剂。
- 用湿布清洁各个部件后，必须擦干，或在室温下干燥。
- 建议使用 CleanAIR® Klar-pilot 流体来护理面屏和塑料部件。
- 请勿使用洗碗机或烘干机！

### 3. 设置调整

开/关

- 太阳能装置在光照下会自动开启。
- 按任何按钮，检查镜头是否正常工作，并激活“模式调整”。

遮光控制 (\*图片 1)

- 按“M”按钮 (7)，直到模式指示灯在遮光 (3) 上，LED 屏幕 (6) 现在显示当前遮光等级。
- 按“+”按钮 (8) 和“-”按钮 (9) 可以设置所需的遮光等级。
- 在 5-8 和 9-13 两个遮光范围之间切换，按住任意按钮 (“M” (7)、 “+” (8)、 “-” (9) 皆可) 3 秒。
- 切换范围后，立即使用“+” (8) 和“-” (9) 按钮来设置所需的遮光等级。

延迟控制

- 按“M”按钮 (7)，直到模式指示灯在延迟 (4) 上，LED 屏幕 (6) 现在显示当前延迟设置。
- 按“+”按钮 (8) 和“-”按钮 (9) 可以设置所需的延迟设置。可从 1 (0.1 秒) 到 9 (0.9 秒) 调整延迟时间。

灵敏度控制

- 按“M”按钮 (7)，直到模式指示灯在灵敏度 (2) 上，LED 屏幕 (6) 现在显示当前灵敏度设置。
- 按“+”按钮 (8) 和“-”按钮 (9) 可以设置所需的灵敏度等级。可以从 1 到 9 调整灵敏度。数值越大，灵敏度越高。

灵敏度参考:

灵敏度设置用于告诉自动变光镜头对焊接电弧和干扰的响应灵敏度。由于不同的工作环境和焊接工艺的性能，可能需要调整。灵敏度应由以下因素决定：应用、应用安培数、干扰：

应用 (稳定的电弧，如 DC TIG，不稳定的电弧，MMA/STICK、MIG、等离子弧等)  
应用安培数 (极低、低中、中高)  
干扰 (强烈的阳光直射、强烈的荧光灯照射、邻近的焊接电弧等)

灵敏度设置

- 1~2 最不敏感的设置——在强干扰环境下，适用于大电流非稳定电弧应用。
- 3~4 在强干扰环境下，适用于小电流非稳定电弧应用。

5~6 默认设置——在室内和室外正常的环境光和/或低干扰下，适用于大多数类型的焊接。

7~8 适用于小电流焊接或稳定电弧应用，例如 DC TIG。

9 最敏感的设置——适用于极小电流的 TIG 焊接或部分电弧在视野之外的焊接。镜头非常敏感，可能会因强烈的环境光或干扰变暗。

当不确定使用哪个数字时，经验法则是先设置较大的数字，如果有干扰存在，则逐个减少，直到镜头不受干扰为止。

推荐的遮光等级选择，请参见表格 (9)

注意

在一些罕见的极端情况下，为了让自动变光镜头正常工作，可能需要减少干扰。TIG 和更稳定的电弧的应用需要更高的灵敏度设置。遮光等级仅作为指导，并可根据个人需要而有所变化。

GRIND

按“M”按钮 (7)，直到模式指示灯在“GRIND” (1) 上，面罩设置为 GRIND 模式。或者按快速访问“GRIND”按钮 (10)，在“GRIND”和“非 GRIND”模式之间切换镜头。

警告：当镜头处于“GRIND”模式时，不会对任何焊接电弧做出响应。在开始焊接前，确保它没有处于“GRIND”模式。

注释：“GRIND”模式激活 30 分钟后自动失效。使用快速访问 GRIND 开关再次激活。

低电量指示灯

如果电池电量低指示灯 (5) 每 3 秒闪烁一次，则表示电池电量不足，需要立即更换。

电池更换 (\*图片 2)

- 逆时针方向打开后盖。
- 使用新电池更换电池。
- 顺时针旋转后盖。

永远不要把用过的电池放入家庭垃圾中，因为它们对环境非常有害。

请妥善回收使用过的电池，并在焊接时保持环保。

内部护板更换 (\*图片 3)

- 将手指甲放入内部护板底部中间的凹槽中并将其拉开。
- 首先推入两边，将金属箔片绕在手指上弯曲，

然后将另外两边卡入针脚，将新的内部护板插回。

ADF 更换 (\*图片 4)

- 使用螺丝刀拆卸外部“GRIND”按钮的盖子。转动“GRIND”按钮，使其很容易通过开口进入面罩。
- 从槽中松开 ADF 固定弹簧，并从面罩外壳的预定框架中拆卸 ADF。
- 将 ADF 插入框架内，并通过将固定弹簧压回槽内进行紧固。
- 将“GRIND”按钮通过面罩外壳的开口插回原位，并将其旋转，使盖子可以重新贴到“GRIND”按钮上。
- 外部护板更换
- 抬起 ADF 支架底部的吊架，取下护板。
- 将新的护板插入面罩壳体中准备好的框架内，将吊架锁回面罩中使其固定。

### 4. AerTEC™ SUMMIT 焊工面罩和头盔调整

头盔调整 (\*图片 5、6、8)

头盔的尺寸 (头围) 可以通过转动后轮来调整，适应任何头部大小。头盔深度可以通过重新定位四个垂直的头带来调整。要从头盔上松开头带，只需从销锁上拉出头带即可。当到达最佳位置时，将头带扣在销锁上。

头盔更换

如需更换头盔，请在向前滑动头盔的同时，按枢轴点顶部的黑色卡舌 (图片 6)。

要插入新的头盔，请将轨道滑动到枢轴点上的凹槽中。两侧必须处于相同的位置。

倾斜度调节 (\*图片 8)

调节面罩两侧的倾斜度。通过松开外部张紧旋钮，将调节杆从当前位置释放并移动到另一个位置，即可调节倾斜度。完成后，请将张紧旋钮拧紧。

距离调节 (\*图片 6)

调整面部和 ADF 之间的距离，方法是：按下枢轴点顶部的黑色卡舌，同时向前或向后滑动面罩。当到达最佳位置时，松开卡舌。两侧必须处于相同的位置。

头盔安装底座更换 (\*图片 7)

拧下面罩两侧的张紧旋钮。从焊工面罩上拆下安装底座。将新的安装底座安装在焊工面罩上，方法是将方形螺母安装在面罩两侧的圆孔内。将张紧旋钮在两侧安装底座的方形螺母上拧紧，但不

要完全拧紧。将倾斜调节杆销插入倾斜安装孔，拧紧一侧的张紧旋钮，另一侧也这样做，并使用相同的倾斜安装孔 (图片 8)。

### 5. 存储和保存期限

将焊工面罩于室温下存放在干燥清洁的地方，避免阳光直射 (温度范围为 -10 °C 至 +55 °C，相对湿度为 20% 至 95%)。在高于 45 °C 的温度下长期存储会缩短电池的使用寿命。

产品代码	产品描述
40 34 00	焊工面罩 AerTEC SUMMIT, 无 ADF
40 34 01	焊工面罩 AerTEC™ SUMMIT, 5-8/9-13
40 34 97	焊工面罩 AerTEC SUMMIT, 无头盔, 无 ADF
70 34 00	焊工面罩 AerTEC SUMMIT air, 含头盔和面密封胶, 无 ADF
70 34 01	焊工面罩 AerTEC™ SUMMIT air, 含头盔和 ADF 5-8/9-13

备件、配件:

产品代码	产品描述
72 00 09	VariGEAR 标准, 无衬垫, 无防汗带
72 00 10	头盔 VariGEAR Comfort, 含防汗带及衬垫, 无安装底座
72 00 10.92	VariGEAR 安装底座 (Omirra, SUMMIT)
72 00 14	后部衬垫 VariGEAR (1 片用于无空气版本, 2 片用于空气版本)
72 00 15	VariGEAR 防汗带 (每包 2 个) (仅适用于无空气版本)
72 00 16	上部衬垫 VariGEAR (仅适用于无空气版本)
72 00 17	VariGEAR 舒适套件 (一套防汗带和衬垫) (仅适用于无空气版本)
72 00 20	VariGEAR 导气管——头盔, 含导气管
70 21 53	用于焊工面罩的面部密封胶——通用
13 51 60	AerTEC™ S60 ADF 的电池 3V

40 51 60	自动变光焊接滤镜 AerTEC™ S60, 3/5-8/9-13
*100/65	内部护板 (VERUS、Omnira COM-BI、SUMMIT), 每包 10 个
*110/90/1	外部护板, 110x90, 每包 10 个

## 6. 认可的组合

产品代码	产品描述	等级
30 00 00*	CleanAIR® AerGO®	TH3
81 00 00*	CleanAIR® Basic	TH3
67 00 00*	CleanAIR® Pressure Flow Master	3B

\*包括所有衍生型号

本产品的认证符合以下标准:

EN 166:2002 EN 379+A1:2009	CE 认证的公告机构: ECS European Certification Service GmbH, Notified body 1883 Hüttfeldstraße 50, 73430 Aalen, Germany
EN 12941:1999+ A2:2009 EN 14594:2019	CE 认证的公告机构: Occupational Safety Research Institute, v. v. i., Notified body 1024 Jeruzalémská 1283/9, 110 00, Prague 1, Czech Republic
EN 175:1998	CE 认证的公告机构: Institute for testing and certification trida Tomáše Bati 299, Louky, 763 02 Zlín, Czech Republic Notified body 1023

本产品经过批准符合 PPE 法规 (EU) 2016/425, 经测试符合以上标准的要求:

符合性声明可在以下网址获得:

<https://www.clean-air.cz/doc>

4/5-8/9-13	4——开放状态遮光的保护遮光数 5-8/9-13——封闭状态遮光的保护遮光数
AT	制造商标识 (ANTRA TECHNOLOGIES CO. LTD)
1/1/1/2	光学等级——光学质量/光散射/均匀性/角度依赖性
EN 379	标准编号

这些标记符合 EN 175 (EN 175 B CE)	
EN 175	标准编号
B	冲击等级 (中等能量冲击 120 米/秒)
	合规符号
MS	制 造 商 标 识 (MALINA — Safety s. r. o.)

这些标记符合 EN 166 (166 MS 1 B CE) / (AT 1B CE)	
MS (AT)	制造商标识 MALINA — Safety s. r. o. (ANTRA TECHNOLOGIES CO. LTD)
166	标准编号
1	光学等级 1
B	机械强度 (高速颗粒, 中等能量冲击)
	合规符号

这些标记符合 EN 379 (4/5-8/9-13  
AT 1/1/1/2/379 CE)

CE 1883	CE 认证的认证机构标识
---------	--------------



# AerTEC™



**MALINA - Safety s.r.o.**

Luční 11,  
466 01 Jablonec n. Nisou  
Czech Republic

Tel. +420 483 356 600  
export@malina-safety.cz  
www.malina-safety.com